



FIRST CLASS WORKWEAR

VESTUARIO Y EQUIPOS DE
PROTECCIÓN INDIVIDUAL
CATALOGO GENERAL 2020



ESPAÑA

INDUSTRIAL STARTER



ESPAÑA

INDUSTRIAL STARTER

DESDE NUESTRO INICIO, UN SOLO OBJETIVO.

Desde 1962 Industrial Starter ha estado trabajando al lado de los distribuidores con el objetivo de ofrecer a los usuarios finales productos cada año mejores y siempre a un precio competitivo.

La búsqueda de materiales innovadores, el asesoramiento de diseñadores, la utilización de las mejores y más fiables unidades productivas permite a nuestros distribuidores afrontar con éxito los retos que el mercado requiere cada día. ¿Nuestro objetivo para el futuro? ¡Hacerlo mejor que hasta ahora!



INDUSTRIAL STARTER ESPAÑA, S.L.

Av. Progres, 2 P.I. Campo Anibal
46530 PUZOL (VALENCIA) España



INDUSTRIAL STARTER S.p.A.

Via Lago D'Iseo, 26
36077 ALTAVILLA (VICENZA) Italia



INDUSTRIAL STARTER CZECH s.r.o.

Sklad: Ludvíkova 16
71600 OSTRAVA-RADVANICE Česká Republika



INDUSTRIAL STARTER POLSKA sp. z o.o.

ul. Chemiczna 12
41-205 SOSNOWIEC Polska

INDUSTRIAL STARTER - ISSA LINE - AKROBAT

VESTUARIO

EXPOSITOR WALL	4
ALTA VISIBILIDAD VESTUARIO ALGODÓN/POLIÉSTER	5 - 11
ALTA VISIBILIDAD DE INVIERNO	12 - 15
ALTA VISIBILIDAD IMPERMEABLE	16
ROPA INVIERNO	17 - 27
ISOTÉRMICO - ANTIFRÍO	28
SUDADERAS - POLARES	30 - 31
GORRAS	32
IMPERMEABLES	34 - 36
ALGODÓN EUROPA	38 - 39
VESTUARIO DE TRABAJO	40 - 43
ALGODÓN SHOT	44 - 45
STRETCH	46 - 53
BERMUDAS	54
STRETCH EXTREME	55 - 60
ROPA INTERIOR	61 - 62
CAMISAS - POLOS - CAMISETAS	63 - 67
CALCETINES TÉCNICOS TRABAJO Y DEPORTE	74 - 76
PERSONALIZACIÓN PRENDAS - B2B	116

ROPA ESPECIAL

BUZOS DESECHABLES ISSA LINE	68
FORESTAL	69
NOVEDAD ROPA MULTI-PROTECCIÓN ISSA LINE M-PRO	70 - 73
DELANTALES - RODILLERAS - CINTURÓN	77

CALZADO

ISSA INDUSTRY	78 - 80
ISSA INDUSTRY PLUS	82 - 85
ISSA MAX500	85
WHITE - ZUECOS Y VARIOS - ZUECOS DE CAUCHO Y EVA	86 - 87
ISSA.IT - FORESTAL	88
ISSA PROFESSIONAL & SPORT	89

BOTAS

BOTAS DE PVC	90
BOTAS GOMA NITRÍLICA	91

ANTICAÍDAS

AKROBAT	97-115
---------	--------

GUANTES

ISSA LINE	117 - 140
ANTICORTE	124
AISLANTES ELÉCTRICOS TYRON	130
PIEL	132- 136
INVIERNALES	137
WORK & SPORT	138 - 139

PROTECCIÓN RESPIRATORIA

Mascarillas filtrantes ISSA LINE	141 - 144
----------------------------------	-----------

PROTECCIÓN AUDITIVA

Auriculares ISSA LINE	145
-----------------------	-----

PROTECCIÓN CABEZA

Cascos INDUSTRIAL STARTER	146
Cascos AKROBAT	147 - 148

PROTECCIÓN OCULAR

Gafas ISSA LINE - Work & Sport	149 - 151
--------------------------------	-----------

PROTECCIÓN SOLDADURA

Varios SOLDADURA	152 - 153
------------------	-----------

SEÑALIZACIÓN

BOTIQUINES	154
CONOS - BALIZAS - VARIOS SEÑALIZACIÓN	155
FAJAS - TOLDOS	156

MARCAS DISTRIBUIDAS

SALUBER

Plantillas	92
------------	----

LOTTO

Calzado seguridad	93 - 94
-------------------	---------

PUMA SAFETY

Calzado seguridad	95 - 96
-------------------	---------

ANSELL

Guantes	157 - 166
Delantales y varios desechables	166

SHOWA

Guantes	167 - 184
---------	-----------

CENTURION

Protección cabeza - Protección ocular	185 - 188
Protección respiratoria	188

MOLDEX

Protección respiratoria	189 - 194
Protección auditiva	195 - 198

DUPONT

Protección desechable	199 - 200
-----------------------	-----------

3M

Protección auditiva	201
Protección respiratoria - Protección ocular	202 - 203

HONEYWELL

Guantes dieléctricos	131
Protección respiratoria - Protección cabeza	204 - 207
Protección auditiva	207 - 208
Protección ocular	209

MARKETING

ISSA WALL	4
EXPOSITORES ISSA	210 - 211
SOPORTE MARKETING	
Expositores para calzado, ropa, guantes, gafas, arneses, calcetines, plantillas - maniquí - bandera	212 - 213

NORMAS

	214 - 225
--	-----------

INDICE

Progresivo por código de artículo	226 - 228
-----------------------------------	-----------



ESPAÑA

INDUSTRIAL STARTER

Desde 1962

Especialistas en vestuario y equipos de protección individual

MARCAS PROPIAS



Vestuario laboral,
Calzado,
Respiratoria,
Guantes y Ocular



Anticaídas
y Cabeza

MARCAS DISTRIBUIDAS



DuPont™



MOLDEX



Honeywell



DISEÑADO PARA TRABAJAR

Compatibles con el tiempo libre y el trabajo

Nuestro objetivo, es diseñar unas prendas confortables pero, que al mismo tiempo, cuenten con materiales técnicos. Para ello contamos con la colaboración de diseñadores de prestigio.



LOS ICONOS

Para ayudarte a seleccionar la prenda ideal, destacamos las características de los productos:



SOFTSHELL

Artículos realizados con tejido técnico que ofrece una mayor protección ante las inclemencias del tiempo: cortaviento, hidrorrepelente y transpirabilidad.



IMPERMEABLE

Artículos realizados con tejido impermeable/hidrorrepelente.



TRANSPIRABLE

Artículos realizados con tejido transpirante, manteniendo el cuerpo fresco y seco.



ROLLER KEYS

Son los artículos que contienen un roller porta llaves con hilo de nylon extraíble y un clip para engancharlo al bolsillo de la prenda.



TRATAMIENTO Teflon®

Prenda tratada en superficie con Teflon para asegurar su característica hidrorrepelente.



ANTIMANCHA

El tejido de estos artículos están tratados en la superficie para evitar la adherencia de manchas.



DISPONIBLE SOLO BAJO PETICION,
PLAZO DE ENTREGA POR CONFIRMAR



CON ESTA ETIQUETA AMARILLA...

Todas nuestras prendas acompañadas de esta etiqueta amarilla, que muestra el número de informe de ensayo emitido por el Laboratorio Ritex, están certificadas como EPI de "CAT. I", mientras que las prendas no marcadas CE, o no acompañadas de certificación, NO SON EQUIPOS DE PROTECCIÓN INDIVIDUAL, si no vestuario genérico.

Tabla de conversión de tallas ORIENTATIVA

AMERICANO	S	M	L	XL	XXL	3XL
EUROPEO	40-42	44-46	48-50	52-54	56-58	60-62
SANITARIO	2	4	6	8	10	12

THE WALL

NUEVO

"Solicite información al departamento comercial."



ISSA WALL Aprovecha mejor el espacio de tu punto de venta

El nuevo concepto ISSA WALL está diseñado combinando una moderna presentación del lineal con nuestro sistema de exposición con box complementándolo con didácticas explicaciones. El resultado es una propuesta completa y llena de alternativas capaces de atraer al cliente final y guiarlo en la elección del EPI que más se adapte a él.

BOX & DISPLAY

Un nuevo modo de exponer

El nuevo formato (caja y DISPLAY) promueve que su exposición en tienda sea original y destaque las características del producto. Del mismo modo, ofrece un modo simple y rápido de organizar los productos.



BOX
Con orificio universal para gancho de lineal.



El expositor para el punto de venta organizado.

900618 "Expositor para una tienda bien organizada" A veces el fracaso de la venta de ropa laboral se debe a una mala y desordenada exposición en el punto de venta. El sistema de DISPLAY de Issa Line ayuda a los distribuidores a tener una presentación ordenada de los artículos y bien surtida (60 cm de largo y 45 cm de profundidad) que puede

contener hasta 36 artículos para ser expuestos en 3 diferentes referencias y en más tallas. Nuestros consejos son: elige los tres modelos que consideres más interesantes de la versión display y expón una sola unidad por artículo, coloca el 900618 en una zona visible de tu tienda.

900618



HIGH VISIBILITY COTTON POLY



Tejido 60% algodón y 40% poliéster. con la parte interna en algodón aporta mayor comodidad.

Todas las **costuras son dobles** en las partes que lo requieren.

El corte más moderno hace que esta prenda sea indicada para quienes desean comodidad y diseño.

Posibilidad de personalización con serigrafía, bordado o aplicación de etiquetas termoselladas.



Bolsillo y porta identificación

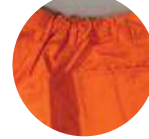

Elastico en la cintura del pantalón



Bolsillo porta metro



Bandas reflectantes de 7cm



8430 PANTALÓN AV

(Colores 012 amarillo AV, 032 naranja AV, 047 naranja AV/azul, 048 amarillo AV/azul)

EN ISO 13688:2013

EN ISO 20471:2013 + A1:2016 CLASE 2

Bolsillos delanteros con apertura oblicua, bolsillo lateral con cierre velcro y porta identificación, bolsillo posterior con botón, bolsillo porta metro. Elástico en cintura. Bandas reflectantes de 7cm en el bajo del pantalón. Cierre cremallera.

Composición: 60% algodón, 40% poliéster.

Tallas: S-M-L-XL-XXL.

Colores: amarillo AV, naranja AV, naranja AV/azul, amarillo AV/azul.

Embalaje: 18 pz.

Nota: incluso la talla S cumple con la certificación EN20471



8434 BERMUDA AV

(Colores 012 amarillo AV, 032 naranja AV)

EN ISO 13688:2013

EN ISO 20471:2013 + A1:2016 CLASE 2

En tejido algodón y poliéster.

Bolsillos delanteros de corte oblicuo, bolsillo trasero con botón. Presillas en la cintura. Dos cintas reflectantes en los bajos del pantalón. Cierre con cremallera y botón.

Composición: 60% algodón, 40% poliéster. 240 g/m².

Tallas: S-M-L-XL-XXL.

Colores: amarillo AV, naranja AV.

Embalaje: 20 pz.



01250 CHALECO CON BOLSILLO AV

(Colores 012 amarillo AV, 032 naranja AV)

EN ISO 13688:2013

EN ISO 20471:2013 + A1:2016 CLASE 2

Cierre con velcro, dos bolsillos externos y uno porta teléfono. Bandas reflectantes aplicadas.

Composición: 60% algodón, 40% poliéster

Tallas: M/L - XL/XXL.

Colores: amarillo AV, naranja AV.

Embalaje: 25 pz.



Bolsillo chaqueta y porta identificación



Cierre de chaqueta con botones cubiertos



8445 CAZADORA AV

(Colores 012 amarillo AV, 032 naranja AV, 047 naranja AV/azul, 048 amarillo AV/azul)

EN ISO 13688:2013

EN ISO 20471:2013 + A1:2016 CLASE 2

Dos bolsillos con cierre botón. Cierre con botones cubiertos, regulación en cintura mediante botones. Cuello camisero. Bandas reflectantes en torso y brazos.

Composición: 60% algodón, 40% poliéster. 240 g/m².

Tallas: S-M-L-XL-XXL.

Colores: amarillo AV, naranja AV, naranja AV/azul, amarillo AV/azul.

Embalaje: 18 pz.

HIGH VISIBILITY COTTON POLY



8470 BUZO AV

(Colores: 012 amarillo AV, 048 amarillo AV/azul, 032 naranja AV, 047 naranja AV/azul)

EN ISO 13688:2013

EN ISO 20471:2013 + A1:2016 CLASE 3

Dos bolsillos con cierre botón. Bolsillo posterior con cierre botón y bolsillo porta metro. Elástico en cintura en la parte posterior. Cierre cremallera en nylon recubierto, bolsillo lateral con cierre velcro y porta identificación. Cuello camisero. Bandas reflectantes en torso, brazos y sobre el bajo de los pantalones.

Composición: 60% algodón, 40% poliéster. 240 g/m².

Tallas: S-M-L-XL-XXL

Colores: amarillo AV, naranja AV, amarillo AV/azul, naranja AV/azul

Embalaje: 10 pz.



Bolsillo y porta identificación



Elástico en la cintura



Bolsillo porta metro



Bandas reflectantes de 7cm



8435

PETO AV

(Colores: 012 amarillo AV, 048 amarillo AV/azul, 032 naranja AV, 047 naranja AV/azul)

EN ISO 13688:2013

EN ISO 20471:2013 + A1:2016 CLASE 2

Bolsillos delanteros de plastón, bolsillo posterior con cierre botón y porta metro, bolsillo amplio sobre el pecho con cierre cremallera. 2 aperturas laterales con botones para facilitar la colocación, cintura elástica, bolsillo lateral con cierre velcro y porta identificación. Bandas de ajuste regulables.

Bandas reflectantes en cintura y bajo del pantalón. Cierre delante con botones.

Composición: 60% algodón, 40% poliéster. 240 g/m².

Tallas: S-M-L-XL-XXL-3XL

Colores: amarillo AV, naranja AV, amarillo AV/azul, Naranja AV/azul.

Embalaje: 16 pz.



Bolsillo y porta identificación



Elástico en la cintura



Bolsillo porta metro



Bandas reflectantes de 7cm





EN ISO 20471:2013

8584

POLO AV BICOLOR MANGA CORTA

(Colores 038 amarillo AV/verde, 048 amarillo AV/azul, 112 amarillo AV/azulina)

EN ISO 13688:2013

EN ISO 20471:2013 + A1:2016 CLASE 1

Polo ligero manga corta en tejido AV bicolor con bolsillo frontal,

Composición: 100% poliéster. 130 g/m².

Tallas: XS-S-M-L-XL-XXL-3XL.

Colores: amarillo AV/verde, amarillo AV/azul, amarillo AV/azulina.

Embalaje: 20 pz.



EN ISO 20471:2013

8587

POLO AV BICOLOR MANGA LARGA

(Colores 038 amarillo AV/verde, 048 amarillo AV/azul)

EN ISO 13688:2013

EN ISO 20471:2013 + A1:2016 CLASE 1

Polo ligero en tejido AV con manga larga y un bolsillo frontal.

Composición: 100% poliéster. 130 g/m².

Tallas: XS-S-M-L-XL-XXL-3XL.

Colores: amarillo AV/verde, amarillo AV/azul.

Embalaje: 40 pz.



EN ISO 20471:2013

8533

PANTALÓN AV BICOLOR CON FORRO

(Colores 038 amarillo AV/verde).

EN ISO 13688:2013

EN ISO 20471:2013 + A1:2016 CLASE 1

Pantalón AV bicolor con forro. Cuenta con dos bolsillos frontales, uno posterior y cintura elástica.

Composición: 80% poliéster, 20% algodón.

Tallas: XS-S-M-L-XL-XXL-3XL.

Color: amarillo AV/verde.

Embalaje: 20 pz.



EN ISO 20471:2013

8531

PANTALÓN ALTA VISIBILIDAD BICOLOR

(Colores 038 amarillo AV/verde, 048 amarillo AV/azul)

EN ISO 13688:2013

EN ISO 20471:2013 + A1:2016 CLASE 1

Pantalón alta visibilidad con dos bolsillos frontales y uno posterior. Elástico en cintura con porta identificación.

Composición: 80% poliéster, 20% algodón. 180 g/m².

Tallas: XS-S-M-L-XL-XXL-3XL.

Colores: amarillo AV/verde, amarillo AV/azul.

Embalaje: 20 pz.



EN ISO 20471:2013

8546

CAZADORA AV BICOLOR

(Colores 038 amarillo AV/verde, 048 amarillo AV/azul)

EN ISO 13688:2013

EN ISO 20471:2013 + A1:2016 CLASE 2

Cazadora AV con bolsillos frontales y porta identificación. Cierre con cremallera central.

Composición: 80% poliéster, 20% algodón. 180 g/m².

Tallas: XS-S-M-L-XL-XXL-3XL.

Colores: amarillo AV/verde, amarillo AV/azul.

Embalaje: 20 pz.

NOVEDAD

COLOR ROJO
SOBRE PEDIDO

STRETCH



EN ISO 20471:2013



8245B CHAQUETA AV STRETCH

(Color 013 amarillo fluo/gris)

EN ISO 13688:2013

EN ISO 20471:2013 + A1: 2016 CLASE 2

Chaqueta con tejido elástico de alta visibilidad MANGAS DESMONTABLES con bandas reflectantes termoselladas; la prenda dispone de cinco bolsillos delanteros, porta identificación, ajuste de cintura con cierre de velcro y cremallera con solapa.

Composición: tejido ribstop 275 g/m². 60% poliéster, 35% algodón, 5% spandex.

Tallas: S-M-L-XL-XXL-3XL.

Color: amarillo fluo/gris.

Embalaje: 1 pieza en caja, 10 cajas por caja.



NOVEDAD

COLOR ROJO
SOBRE PEDIDO

STRETCH



EN ISO 20471:2013



8230B PANTALÓN AV STRETCH

(Color 013 amarillo fluo/gris)

EN ISO 13688:2013

EN ISO 20471:2013 + A1: 2016 CLASE 2

Pantalón de alta visibilidad en tejido elástico con bandas reflectantes termoselladas; dispone de dos bolsillos frontales, dos posteriores, dos porta metros, un bolsillo para móvil y una amplio bolsillo en la pierna izquierda con cremallera.

El artículo tiene un porta identificación y porta rodilleras.

Composición: tejido ribstop 275 g/m². 60% poliéster, 35% algodón, 5% spandex.

Tallas: S-M-L-XL-XXL-3XL.

Color: amarillo fluo/gris.

Embalaje: 1 pieza en caja, 10 cajas por caja.





TRADICIONAL



EN ISO 20471:2013

01210N CHALECO AV

(Colores 012 amarillo AV, 032 naranja AV)

EN ISO 13688:2013

EN ISO 20471:2013 + A1: 2016

CLASE 2

Cierre con velcro. Bandas reflectantes cosidas.

Composición: poliéster.

Tallas: única.

Colores: amarillo AV, naranja AV.

Embalaje: 50 pz.



Cierre velcro

TRADICIONAL CON
PORTA IDENTIFICACIÓN



EN ISO 20471:2013

01210NB CHALECO AV CON PORTA IDENTIFICACIÓN

(Color 032 naranja AV)

EN ISO 13688:2013

EN ISO 20471:2013 + A1: 2016 CLASE 2

Cierre velcro, bandas reflectantes y dotado de porta identificación.

Composición: poliéster.

Tallas: única.

Color: naranja AV.

Embalaje: 50 pz.

MULTIBOLSILLOS
COTTON POLY



MULTIBOLSILLOS CON
CREMALLERA



NOVEDAD
PERFORADO



COLOR NARANJA
SOBRE PEDIDO



EN ISO 20471:2013

01250 CHALECO CON BOLSILLO AV

(Colores 012 amarillo AV, 032 naranja AV)

EN ISO 13688:2013

EN ISO 20471:2013 + A1: 2016 CLASE 2

Cierre con velcro, dos bolsillos externos y uno porta teléfono. Bandas reflectantes aplicadas.

Composición: 60% algodón, 40% poliéster

Tallas: M/L - XL/XXL

Colores: amarillo AV, naranja AV.

Embalaje: 25 pz.



EN ISO 20471:2013

01260 CHALECO AV CON CREMALLERA

(Colores 012 amarillo AV, 032 naranja AV)

EN ISO 13688:2013

EN ISO 20471:2013 + A1: 2016 CLASE 2

Chaleco ligero con dos bolsillos delanteros, bolsillo en el pecho porta móvil y un práctico cierre frontal con cremallera.

Composición: 100% poliéster tricot 120 g/m². Bandas 25 lavados.

Tallas: M/L, XL/XXL

Colores: amarillo AV, naranja AV.

Embalaje: 25 pz.



EN ISO 20471:2013



01265 CHALECO AV REJILLA

(Color 012 amarillo AV)

EN ISO 13688:2013

EN ISO 20471:2013 + A1: 2016 CLASE 2

Chaleco en tejido perforado ideal para el verano, equipado con dos bolsillos frontales y un bolsillo porta móvil. Cierre frontal con cremallera.

Composición: 100% poliéster de malla de poliéster 160 g/m².

Tallas: M/L, XL/XXL

Color: amarillo AV.

Embalaje: 1 pieza en bolsa de plástico, 25 piezas por caja.

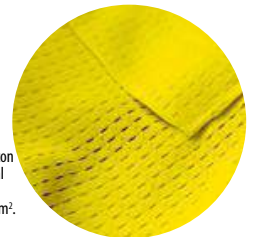

TEJIDO REJILLA

50% ALGODÓN



50% ALGODÓN



08190 POLO AV BICOLOR

(Colores 048 amarillo AV/azul, 047 naranja AV/azul)

EN ISO 13688:2013

EN ISO 20471:2013 + A1: 2016 CLASE 2

Un práctico y ligero polo certificado. Con 50% de la composición en algodón para incrementar la comodidad y transpirabilidad.

Composición: 50% algodón, 50% poliéster pique. 165 g/m².

Tallas: S-M-L-XL-XXL-3XL.

Colores: amarillo AV/azul, naranja AV/azul.

Embalaje: 15 pz.



08186 CAMISETA AV BICOLOR

(Colores 048 amarillo AV/azul, 047 naranja AV/azul)

EN ISO 13688:2013

EN ISO 20471:2013 + A1: 2016 CLASE 2

Una práctica y ligera camiseta certificada. Con 50% de la composición en algodón para incrementar la comodidad y transpirabilidad.

Composición: 50% algodón, 50% poliéster pique. 165 g/m².

Tallas: S-M-L-XL-XXL-3XL.

Colores: amarillo AV/azul, naranja AV/azul.

Embalaje: 15 pz.

NOVEDAD
1º PRECIO



NOVEDAD
1º PRECIO



08184 POLO BASIC AV

(Colores 012 amarillo AV, 032 naranja AV)

EN ISO 13688:2013

EN ISO 20471:2013 + A1: 2016 CLASE 2

Polo económico certificado EN 20471 en tejido 100% poliéster con bandas reflectantes en el pecho y espalda.

Composición: 100% poliéster piqué 160 g/m².

Tallas: S-M-L-XL-XXL-3XL

Colores: amarillo AV, naranja AV.

Embalaje: 1 pieza en bolsa de plástico, 15 piezas por caja.



08183 CAMISETA BÁSICA AV

(Colores 012 amarillo AV, 032 naranja AV)

EN ISO 13688:2013

EN ISO 20471:2013 + A1: 2016 CLASE 2

Camiseta económica certificada EN ISO 20471 en tejido 100% poliéster con bandas reflectantes en el pecho y espalda.

Composición: 100% poliéster piqué 160 g/m².

Tallas: S-M-L-XL-XXL-3XL.

Colores: amarillo AV, naranja AV.

Embalaje: 1 pieza en bolsa de plástico, 15 piezas por caja.



TRIPLE USO



04631N PARKA BICOLOR TRIPLE USO AV

(Colores 012 amarillo AV/azul, 032 naranja AV/azul)

EN 343 niveles 3-3

EN ISO 13688:2013

EN ISO 20471:2013 + A1-2016 CLASE 3

(04641N + 04648N)

Chaqueta exterior (04641N): capucha interna en el cuello. Cierre con cremallera con solapa y botones a presión, dos bolsillos exteriores de doble uso (uno con porta identificación), bolsillo porta móvil, cintura con cordón ajustable, bandas reflectantes 3M Scotchlite®. Costuras selladas. Torsor inferior y mangas de color azul en contraste para reducir la exposición a la suciedad.

Composición:

- tejido principal (amarillo AV/naranja AV): 300D poliéster oxford recubierto con PU impermeable y transpirable con tratamiento Teflón.
- tejido de contraste (azul marino): 210D nylon Oxford recubierto con PU impermeable y transpirable con tratamiento Teflón. Forro cuerpo: 100% malla de poliéster; forro manga: poliéster Tafetán.

Chaqueta interna (04648N): cierre con botones a presión, dos bolsillos exteriores, bandas reflectantes 3M Scotchlite®. Mangas desmontables en tejido acolchado. Puños de punto.

Composición:

- tejido principal (amarillo AV/naranja AV): 300D poliéster oxford recubierto con PU impermeable con tratamiento Teflón. Forro y acolchado de poliéster.
- tejido mangas (azul marino): 240T pongee poliéster con acolchado y forro de poliéster.

Tallas: S-M-L-XL-XXL-3XL.

Colores: amarillo AV/azul, naranja AV/azul

Embalaje: 5 pz.



Interior desmontable 04648N

TRIPLE USO



04630N PARKA BICOLOR TRIPLE USO AV

(Colores 012 amarillo AV, 032 naranja AV)

EN 343 niveles 3-3

EN ISO 13688:2013

EN ISO 20471:2013 + A1-2016 CLASE 3

(04643N + 04648N)

Chaqueta exterior (04643N): capucha interna en el cuello. Cierre con cremallera con solapa y botones a presión, dos bolsillos exteriores de doble uso (uno con porta identificación), bolsillo porta móvil, cintura con cordón ajustable, bandas reflectantes 3M Scotchlite®. Costuras selladas.

Composición:

- 300D poliéster oxford recubierto con PU impermeable y transpirable con tratamiento Teflón.
- forro cuerpo: tejido de malla 100% poliéster; forro mangas: poliéster Tafetán.

Chaqueta interna (04648N): cierre con botones a presión, dos bolsillos exteriores, bandas reflectantes 3M Scotchlite®. Mangas acolchadas desmontables. Puños de punto.

Composición:

- tejido principal (amarillo AV/naranja AV): 300D poliéster oxford recubierto con PU impermeable con tratamiento Teflón. Forro y acolchado de poliéster.
- tejido mangas (azul marino): 240T pongee poliéster acolchado, con relleno y forro de poliéster.

Tallas: S-M-L-XL-XXL-3XL.

Colores: amarillo AV, naranja AV.

Embalaje: 5 pz.



Interior desmontable 04648N

TRIPLE USO



04638 VALDIEZZA PARKA TRIPLE USO BICOLOR AV

(Colores 047 naranja AV/azul, 048 amarillo AV/azul)

EN 343 niveles 2-1

EN ISO 13688:2013

EN ISO 20471:2013 + A1-2016 CLASE 2

(04639 + 04649)

Chaqueta exterior (04639): capucha interna en el cuello, cierre con solapa y botones a presión, dos bolsillos exteriores (uno con porta identificación), bolsillo porta móvil, cintura con cordón ajustable, bandas reflectantes. Costuras selladas. Torsor inferior y mangas de color azul en contraste para reducir la exposición a la suciedad. Sin forro.

Composición:

- tejido principal (amarillo AV/naranja AV): 300D de poliéster oxford recubierto con PU impermeable.
- tejido de contraste (azul marino): 210D nylon oxford recubierto con PU impermeable.

Chaqueta interna (04649): cierre con botones a presión, dos bolsillos exteriores, bandas reflectantes. Mangas acolchadas desmontables. Puños de punto.

Composición:

- tejido principal (amarillo AV/naranja AV): 300D poliéster oxford recubierto con PU impermeable, acolchado y forro de poliéster.
- tejido mangas (azul marino): acolchado y forro de poliéster.

Tallas: XS-S-M-L-XL-XXL-3XL.

Colores: amarillo AV/azul, naranja AV/azul

Embalaje: 5 pz.



Interior desmontable 04649

MANGAS
DESMTONTABLES



04648N CHALECO ACOLCHADO AV

(Colores 012 amarillo AV/azul, 032 naranja AV/azul)

EN ISO 13688:2013

EN ISO 20471:2013 + A1:2016 CLASE 2

(Interno 04630N y 04631N)

Cierre con botones a presión, dos bolsillos exteriores, bandas reflectantes 3M Scotchlite®. Mangas acolchadas desmontables. Puños de punto.

Composición: - tejido principal (amarillo AV/naranja AV): 300D poliéster oxford recubierto con PU impermeable con tratamiento Teflón, acolchado y forro de poliéster.
- tejido mangas (azul marino): 240T poliéster pongee acolchado y forro de poliéster.

Tallas: S-M-L-XL-XXL-3XL.

Colores: amarillo AV/azul, naranja AV/azul.

Embalaje: 10 pz.



04643N + 04648N = 04630N

Nota: es la prenda interna de 04630N y 04631N



04634 PARKA ACOLCHADA AV BICOLOR

(Colores 038 amarillo AV/verde, 048 amarillo AV/azul)

EN 343 niveles 2-1

EN ISO 13688:2013

EN ISO 20471:2013 + A1:2016 CLASE 2

Parka con capucha interior, cierre recubierto de solapa y botones, dos bolsillos exteriores, elástico en cintura y bandas reflectantes.

Composición: tejido exterior AV en poliéster oxford/PU impermeable.

Tallas: S-M-L-XL-XXL amarillo AV/verde.

YS-S-M-L-XL-XXL-3XL amarillo AV/azul.

Colores: amarillo AV/verde, amarillo AV/azul.

Embalaje: 5 pz.



REVERSIBLE
MANGAS DESMONTABLES



EN ISO 20471:2013

04715 PILOT AV REVERSIBLE

(Color 032 naranja AV/azul)

EN ISO 13688:2013

EN ISO 20471:2013 + A1:2016 CLASE 3

Piloto reversible, cumple doble función como prenda de trabajo de alta visibilidad por un lado, mientras que el otro se presenta como un piloto de color azul. Cierre con cremallera, mangas desmontables, puños de jersey, cuatro bolsillos externos, cuatro interiores con cremallera. Bolsillo con cremallera sobre la manga. Bandas reflectantes.

Composición: poliéster/algodón.

Tallas: S-M-L-XL-XXL.

Color: naranja AV/azul.

Embalaje: 10 pz.

MANGAS DESMONTABLES



EN ISO 20471:2013
Con mangas



EN ISO 20471:2013
Sin mangas

04716 PILOT ALTA VISIBILIDAD BICOLOR

(Colores 038 amarillo AV/verde, 048 amarillo AV/azul)

EN ISO 13688:2013

EN ISO 20471:2013 + A1:2016 CLASE 2 con mangas, CLASE 1 sin mangas

Piloto en tejido AV bicolor con mangas desmontables y varios bolsillos internos y externos.

Composición: poliéster oxford recubierto con PU.

Tallas: XS-S-M-L-XL-XXL-3XL.

Colores: amarillo AV/verde, amarillo AV/azul.

Embalaje: 10 pz.



SOFTSHELL



COLOR NARANJA
SOBRE PEDIDO



EN ISO 20471:2013

04512 FLASH

(Color 012 amarillo AV/azul)

EN ISO 13688:2013

EN ISO 20471:2013 + A1:2016 CLASE 2

Chaqueta en softshell, alta visibilidad certificada, todas las ventajas de este material (ligereza, transpirabilidad, impermeabilidad, cortavientos, buen coeficiente térmico) para aquellos que necesitan ser vistos. La prenda tiene 3 bolsillos externos, uno interno y con uno en el pecho porta teléfono con cremallera. Dotado de un práctico porta llaves.

Composición: softshell (poliéster/spandex) con membrana w/p 10.000 - mvp 3.000.

Tallas: S-M-L-XL-XXL-3XL.

Color: amarillo AV/azul.

Embalaje: 10 pz.

membrana
w/p 10.000 - mvp 3.000



SOFTSHELL



COLOR NARANJA
SOBRE PEDIDO



EN ISO 20471:2013 + A1:2016
EN ISO 13688:2013

04510 GORDON

(Color 048 amarillo AV/azul)

EN ISO 13688:2013

EN ISO 20471:2013 + A1:2016 CLASE 2

Pantalón certificado alta visibilidad en softshell transpirable e impermeable; dotado de dos bolsillos delanteros, dos posteriores y un amplio bolsillo lateral con cremallera sellada. Posibilidad de introducir rodilleras.

Composición: softshell (poliéster mechanical stretch) 310 g/m², con membrana TPU w/p 10.000 - mvp 3.000.

Tallas: S-M-L-XL-XXL-3XL.

Color: amarillo AV/azul.

Embalaje: 10 pz.

membrana
w/p 10.000 - mvp 3.000

REVERSIBLE



04069 REVERSE

(Colores 047 naranja AV/azul, 048 amarillo AV/azul)

EN ISO 13688:2013

EN ISO 20471:2013 + A1:2016 CLASE 2

Práctico "compañero de viaje" para aquellos que trabajan en el exterior. Un chaleco reversible, por un lado en color alta visibilidad y otro azul más deportivo. Cuenta con cuatro bolsillos externos en el lado azul y un porta teléfono en el lado de alta visibilidad.

Composición: 100% poliéster.

Tallas: S-M-L-XL-XXL-3XL.

Colores: naranja AV/azul, amarillo AV/azul.

Embalaje: 20 pz.

POLAR



04061 FORRO POLAR AV

(Colores 038 amarillo AV/verde, 048 amarillo AV/azul)

EN ISO 13688:2013

EN ISO 20471:2013 + A1:2016 CLASE 2

Polar de alta visibilidad bicolor, cuello alto con cierre de cremallera, elástico en los puños y en la cintura. Bolsillo frontal en el pecho con cremallera y dos bolsillos laterales. Tratamiento antipilling.

Composición: poliéster.

Tallas: XS-S-M-L-XL-XXL-3XL.

Colores: amarillo AV/verde, amarillo AV/azul.

Embalaje: 10 pz.

SUDADERA



04827 MIRROR

(Colores 047 naranja AV/azul, 048 amarillo AV/azul).

EN ISO 13688:2013

EN ISO 20471:2013 + A1: 2016 CLASE 3

Sudadera bicolor de alta visibilidad con cremallera central, dos bolsillos delanteros y dos bolsillos interiores grandes. Las inserciones azules, además de mejorar su estética, protegen la prenda donde tiende a ensuciarse más.

Composición: 25% felpa algodón, 75% poliéster. 280 g/m².

Tallas: S-M-L-XL-XXL-3XL.

Colores: naranja AV/azul, amarillo AV/azul.

Embalaje: 10 pz.

NO EPI



Para utilizar cuando no sea necesario el uso de prendas específicamente certificadas.

04610 PARKA FOUR SEASONS

(Color 041 azul)

CE CAT. I - EN ISO 13688:2013

Chaquetón triple uso antifrío, completamente impermeable con bandas reflectantes. Exterior: impermeable, con cuatro bolsillos, capucha en el interior del cuello, cordón para ajustar a la cintura, porta identificación.

Interior desmontable: el acolchado se puede utilizar separadamente, con bandas reflectantes, dos bolsillos externos y uno interno.

Composición: poliéster.

Tallas: S-M-L-XL-XXL.

Color: azul.

Embalaje: 10 pz.



**01800
GLARE
CONJUNTO IMPERMEABLE AV
BICOLOR**

(Color 048 amarillo AV/azul)
EN 343 niveles 3-1
EN ISO 13688:2013
EN ISO 20471:2013 + A1:2016 CLASE 3
 Conjunto impermeable (chaqueta y pantalón) certificado alta visibilidad y suministrado en bolsa individual. La prenda dispone de costuras selladas. Pantalón con dos bolsillos, elástico en cintura y dos botones de regulación en el bajo. Chaqueta con capucha, dos bolsillos frontales y solapa cubre cremallera.
Composición: 1500 poliéster oxford/PU.
Tallas: S-M-L-XL-XXL-3XL.
Color: amarillo AV/azul.
Embalaje: 20 pz.



COLOR NARANJA
SOBRE PEDIDO



**04632
CONJUNTO IMPERMEABLE AV**

(Colores 012 amarillo AV, 032 naranja AV)
EN 343 niveles 3-3
EN ISO 13688:2013
EN ISO 20471:2013 + A1:2016 CLASE 3
 Conjunto impermeable AV con bandas reflectantes.
Composición: poliéster/PU con bandas reflectantes.
Tallas: S-M-L-XL-XXL-3XL.
Colores: amarillo AV, naranja AV.
Embalaje: 20 pz.



**01743N
PANTALÓN AV
IMPERMEABLE**

(Colores 012 amarillo AV, 032 naranja AV)
EN 343 niveles 3-3
EN ISO 13688:2013
EN ISO 20471:2013 + A1:2016 CLASE 2
 Pantalón alta visibilidad impermeable
 Confeccionado con tejido transpirable.
 Bandas reflectantes, botones en camales, elástico en cintura y bolsillos pasamanos.
Composición: poliéster/PU.
Tallas: S-M-L-XL-XXL-3XL.
Colores: amarillo AV, naranja AV.
Embalaje: 10 pz.



MANGAS DESMONTABLES



membrana
w/p 8.000 - mvp 3.000

8884B CLEVER EXTREME

(Color 080 gris)
CE CAT. 1 - EN ISO 13688:2013
Softshell técnico de la línea Extreme, con mangas desmontables, inserciones reflectantes, membrana altamente transpirable, capucha y cremalleras selladas. Suministrado en caja.
Composición: softshell (poliéster/spandex) y membrana TPU w/p 8.000 - mvp 3.000.
Tallas: S - M - L - XL - XXL - 3XL.
Color: gris.
Embalaje: 6 pz.



8884B



8884D DISPLAY

M/1 - L/2 - XL/2 - XXL/1 = 6 pz.



TÉCNICO



membrana
w/p 8.000 - mvp 3.000

8880B SILKY EXTREME

(Color 080 gris)
CE CAT. 1 - EN ISO 13688:2013
La chaqueta SILKY Extreme está entre las prendas más técnicas de la gama Issa; supuestamente es un tejido técnico de punto pero en realidad es un moderno impermeable y transpirable softshell con inserciones de tejido antiabrasión. Cuenta con capucha, 4 amplios bolsillos externos y 2 internos que completan el producto haciéndolo único en su gama. Suministrado en caja.
Composición: softshell (poliéster/spandex) combinado y membrana TPU w/p 8.000 - mvp 3.000.
Tallas: S - M - L - XL - XXL - 3XL.
Color: gris.
Embalaje: 6 pz.



8880B



8880D DISPLAY

M/1 - L/2 - XL/2 - XXL/1 = 6 pz.



membrana
w/p 8.000 - mvp 800

8882B CUNNY EXTREME

(Color 080 gris)
CE CAT. 1 - EN ISO 13688:2013
Chaleco softshell técnico de la gama Extreme, con inserciones reflectantes, membrana altamente transpirable, dos bolsillos. La cremallera frontal y el bolsillo del pecho llevan solapa para aumentar la impermeabilidad. Suministrado en caja.
Composición: softshell (poliéster/spandex) con membrana TPU w/p 8.000 - mvp 800.
Tallas: S - M - L - XL - XXL - 3XL.
Color: gris.
Embalaje: 6 pz.



8882B



8882D DISPLAY

M/2 - L/2 - XL/1 - XXL/1 = 6 pz.



SOFTSHELL PESANTE



8833B
PANTALÓN
SOFTSHELL HEAVY
EXTREME

pag. 60

SOFTSHELL LIGERO



8832B
PANTALÓN
SOFTSHELL LIGHT
EXTREME

pag. 60





Práctico packaging bolsa+mosquetón

REVERSIBLE



04721B KENNY

(Color 040 azul/naranja)
CE CAT. I - EN ISO 13688:2013

Cazadora en plumas sintética, ligera y reversible.

La ligereza y los materiales utilizados lo hacen compatible con varias estaciones del año. Suministrado en una práctica bolsa con mosquetón para engancharlo a la cintura del usuario, a su vez dentro de una caja.

Composición: nylon ribstop acolchado. 100 g/m² de pluma sintética.

Tallas: S-M-L-XL-XXL-3XL.

Color: azul petróleo de un lado y naranja del otro.

Embalaje: 10 pz.



04721B



04721D DISPLAY

S/2 - M/4 - L/3 - XL/2
- XXL/1 = 12 pz.



RESISTENTE



04555 MONTREAL

(Color 040 azul/negro)

CE CAT. I - EN ISO 13688:2013

Chaqueta acolchada con una excelente resistencia térmica a pesar de su ligereza; dispone de cuatro bolsillos frontales con cierre de velcro, dos bolsillos laterales y un bolsillo interno. Capucha interna (en el cuello) ajustable mediante cordón elástico. En la cintura y parte inferior también dispone de ajuste mediante cordón elástico para ajustarla a su gusto. Cremallera frontal cubierta por solapa cortavientos.

Composición: poliéster 240T pongee recubierto en PU, 1.000 mm impermeable, acolchado y forro interno en poliéster.

Tallas: S-M-L-XL-XXL-3XL.

Color: azul con inserciones negras.

Embalaje: 10 pz.



membrana
w/p 5.000 - mvp 1.000

04530B HARDY- EDICIÓN LIMITADA

(Color 060 negro)

CE CAT. I - EN ISO 13688:2013

EN 14058:2017 33XX

Cazadora invernal en tejido muy resistente ideal para trabajos de mucho esfuerzo, como por ejemplo construcción. Los bolsillos con cremalleras selladas y la membrana TPU garantizan una gran impermeabilidad y al mismo tiempo una buena transpirabilidad. Consta de tres bolsillos delanteros, un bolsillo interno y una práctica capucha interna. El aspecto moderno de la pieza favorece su utilización incluso fuera del área de trabajo.

Composición: 100% poliéster "dobby" con membrana TPU w/p 5.000 - mvp 1.000.

Tallas: S-M-L-XL-XXL-3XL.

Color: negro.

Embalaje: 6 pz.



04530B



04530D DISPLAY

M/2 - L/2 - XL/1 - XXL/1 = 6 pz.

ESENCIAL



Color negro sobre pedido.

04099 GREENWICH

(Color 040 azul/naranja)

CE CAT. I - EN ISO 13688:2013

Plumas sintético con dos bolsillos externos y uno interno.

Composición: poliéster acolchado con pluma sintética 200 g/m².

Tallas: S-M-L-XL-XXL-3XL.

Color: azul marino/interior naranja.

Embalaje: 10 pz.



VERSÁTIL



membrana w/p 8.000 - mvp 800

04094B BONNY

(Colores 040 azul, 083 gris/negro)

CE CAT. I - EN ISO 13688:2013

Chaqueta técnica con capucha fija, dos amplios bolsillos frontales, bolsillo porta documento, dos bolsillos interiores y un "bolsillo napoleón".

Cordón elástico en la cintura para un ajuste óptimo.

Composición: poliéster pongee recubierto de AC y softshell (membrana w/p 8.000 - mvp 800)

acolchada 140 g/m².

Tallas: S-M-L-XL-XXL-3XL.

Colores: azul, gris/negro.

Embalaje: 6 pz.



04094B



04094D DISPLAY

M/2 - L/2 - XL/1 - XXL/1 = 6 pz.

Interno en microfibra

MICROPOLAR



04074 CROSBY

(Color 060 negro)
CE CAT. I - EN ISO 13688:2013
Chaqueta impermeable con 2 amplios bolsillos externos laterales, 1 bolsillo porta teléfono interno y un bolsillo porta documentos interno. Capucha desmontable interna (en el cuello) e inserciones reflectantes, interior en forro polar. Esta chaqueta se puede combinar con la línea gris "ISSA Stretch".
Composición: poliéster recubierto PVC, interior forro polar.
Tallas: S-M-L-XL-XXL.
Color: negro.
Embalaje: 10 pz.



TRIPLE USO



04554 HEKLA

(Color 083 gris/negro) 
CE CAT. I - EN ISO 13688:2013
Chaqueta triple uso con interior acolchado desmontable; la parte exterior está dotada de tres amplios bolsillos más un bolsillo porta móvil, inserciones de alta visibilidad y una práctica capucha interna.
Composición: poliéster pongee recubierto de pvc.
Tallas: S-M-L-XL-XXL-3XL.
Color: gris/negro.
Embalaje: 10 pz.



TRIPLE USO



04661 PARKA MASTER PLUS

(Color 040 azul)
CE CAT. I - EN ISO 13688:2013
Parka antifrío triple uso completamente impermeable.
Exterior: Impermeable con cuatro bolsillos, descansa manos, capucha interna en cuello, porta identificación, porta teléfono y porta gafas con cremallera, aireación dorsal.
Interior desmontable: antifrío respuntado y forro escocés, dos bolsillos externos y uno interno, mangas desmontables.
Composición exterior: poliéster recubierto con pvc, costuras selladas.
Composición interior: acolchado en poliéster, forrado con franela de algodón escocés respuntado, cuello y perfiles en pana.
Tallas: S-M-L-XL-XXL-3XL.
Color: azul.
Embalaje: 10 pz.

INTERNO FIJO



04650 PARKA NORMAL

(Color 040 azul)
CE CAT. I - EN ISO 13688:2013
Parka antifrío completamente impermeable con cuatro bolsillos externos y uno interno, capucha acolchada desmontable, porta identificación, porta teléfono, goma en la cintura.
Composición: poliéster recubierto con pvc, costuras selladas, forro y acolchado en poliéster.
Tallas: S-M-L-XL-XXL-3XL.
Color: azul.
Embalaje: 10 pz.

04650A PARKA NORMAL CAPUCHA INTERNA

(Color 040 azul)
CE CAT. I - EN ISO 13688:2013
Igual a la 4650 pero con la capucha interna en cuello y cordón en la cintura.
Composición: poliéster recubierto con pvc, costuras selladas, forro y acolchado en poliéster.
Tallas: S-M-L-XL-XXL-3XL.
Color: azul.
Embalaje: 10 pz.



MANGAS DESMONTABLES



04710 PILOT POLIESTER

(Color 040 azul)
CE CAT. I - EN ISO 13688:2013
Cazadora antifrío acolchada, cuello revestido en punto con capucha interior, dos bolsillos exteriores dobles y uno interno. Bolsillo porta teléfono en la manga. Cintura y puño de punto elástico.
Composición: poliéster con costuras selladas, acolchado en poliéster.
Tallas: S-M-L-XL-XXL.
Color: azul.
Embalaje: 10 pz.



04035 CHAQUETA POLAR

(Color 040 azul)
CE CAT. I - EN ISO 13688:2013
Chaqueta antifrío respuntada con mangas desmontables, cuello chino, bolsillos externos e internos, un bolsillo porta móvil. Porta tarjeta de identificación.
Composición: 80% poliéster, 20% algodón. Forro y relleno 100% poliéster.
Tallas: S-M-L-XL-XXL-3XL.
Color: azul.
Embalaje: 10 pz.



IMPERMEABLE Y TRANSPIRABLE



Las prendas Issa en SOFTSHELL utilizan membrana en TPU proveniente del mundo del deporte que permite afrontar dos aspectos importantes, impermeabilidad y transpirabilidad, considerados incompatibles durante años.

La membrana Issa contiene miles de microorificios para evitar el paso del agua pero suficientemente grandes como para permitir que salga el sudor, consiguiendo una temperatura corporal agradable. El cuerpo de un hombre adulto puede producir una cantidad de sudor por hora igual a 50 ml en la fase de reposo, un litro por hora durante las actividades de trabajo pesado y hasta cuatro litros durante una maratón olímpica. Se puede entender fácilmente que el sudor que no se puede transferir al exterior permanece en la piel y empapa la ropa, lo que provoca un efecto frío en invierno y calor en verano.

WP - IMPERMEABILIDAD: se mide en MM alcanzado, el valor con una columna de agua colocada sobre el tejido sin que pase a través de él: cuanto mayor sea el número (alta presión) mayor será la resistencia del tejido al agua.

BR - TRANSPIRABILIDAD: se mide en MVP, la cantidad de vapor de agua (sudor) que pasa a través de un m² de tela en 24 hs, gramos/m²/24hs. Cuanto más alto sea este valor, mayor es el nivel de transpirabilidad.



8882B CUNNY pag. 17

04511B SALSONG pag. 23

8884B CLEVER pag. 17

8880B SILKY pag. 17

04518N SLY pag. 23

04094B BONNY blu pag. 19

04522 FOXY pag. 23

04523 DEER pag. 23

04514B THINY pag. 22

04515N JUST pag. 22

04520 PERFECT pag. 22

04007 BALI pag. 25

04513 SOBER pag. 24

04512 FLASH pag. 14

8833B HEAVY EXTREME pag. 60

8832B LIGHT EXTREME pag. 60

01715 SOFTSHELL pag. 24



VERSÁTIL



membrana
w/p 8.000 - mvp 1.000



04515N JUST

(Colores 040 azul, 060 negro, 070 rojo, 080 gris)

CE CAT. I - EN ISO 13688:2013

Chaqueta en tejido softshell con 4 bolsillos en tejido particularmente suave y al mismo tiempo técnico. Dotado de inserciones reflectantes y con un práctico roller porta llaves.

Composición: softshell (poliéster/spandex) con membrana TPU impermeable w/p 8.000 - transpirable mvp 1.000.

Tallas: XS-S-M-L-XL-XXL-3XL.

Colores: azul, negro, rojo, gris.

Embalaje: 10 pz.



CON
CAPUCHA



EN BOLSA CON
MOSQUETÓN

LIGERO



ACOLCHADO



membrana
w/p 10.000 - mvp 3.000

04514B THINY SOFTSHELL

(Colores 060 negro, 070 rojo)

CE CAT. I - EN ISO 13688:2013

Thiny representa la nueva frontera del softshell. Ligero pero con altísimos niveles de impermeabilidad y transpirabilidad. Estéticamente es similar al modelo Just pero con capucha y una membrana superior, permitiendo su utilización durante casi todo el año. Suministrado en una práctica bolsa con mosquetón para engancharlo a la cintura del usuario, a su vez dentro de una caja.

Composición: poliéster con membrana TPU w/p 10.000 - mvp 3.000.

Tallas: S-M-L-XL-XXL-3XL.

Colores: negro, rojo.

Embalaje: 10 pz.



04514B



04514D DISPLAY

S/2 - M/4 - L/3 - XL/2 - XXL/1 =
12 pz.



membrana
w/p 5.000 - mvp 1.000

04520 PERFECT

(Colores 040 azul, 080 gris)

CE CAT. I - EN ISO 13688: 2013

Chaqueta para los días de invierno más fríos cuenta con un relleno adicional aumentado para tener una mayor resistencia natural al frío, típica de este tejido técnico. La prenda está provista de cuatro bolsillos externos y uno interno, así como una práctica capucha desmontable.

Composición: softshell (poliéster / spandex) con membrana TPU w/p 5.000 mm - mvp 1.000 g/m²/24h - relleno de 100 g/m².

Tallas: S-M-L-XL-XXL-3XL.

Colores: azul, gris.

Embalaje: 10 pz.



CON
CAPUCHA

MANGAS DESMONTABLES



SOFT SHELL

TÉCNICO



SOFT SHELL



membrana
w/p 8.000 - mvp 800

04518N SLY

(Color 083 gris/negro)

CE CAT. I - EN ISO 13688:2013

Chaqueta softshell impermeable y transpirable, con capucha y mangas desmontables, quitando estas últimas la prenda se convierte en un práctico chaleco para las estaciones más templadas. Dotado de cuatro bolsillos externos y dos amplios internos. Solapa de protección del agua debajo de las cremalleras de las mangas desmontables.

Composición: softshell (poliéster/spandex) con membrana w/p 8.000 mm - mvp 800, cortavientos, forro en poliéster.

Tallas: S-M-L-XL-XXL-3XL.

Color: gris/negro.

Embalaje: 10 pz.



membrana
w/p 8.000 - mvp 3.000

04511B SALSONG - LIMITED EDITION

(Color 080 gris/negro)

CE CAT. I - EN ISO 13688:2013

Softshell de última generación, ligero y cómodo, ideal para uso laboral o deportivo intenso y en los meses no excesivamente fríos. La prenda cuenta con 4 bolsillos, capucha e inserciones reflectantes. Suministrado en caja.

Composición: poliéster con membrana TPU w/p 8.000 - mvp 3.000.

Tallas: S-M-L-XL-XXL-3XL.

Color: gris con inserciones negras y reflectantes.

Embalaje: 10 pz.



04511B



04511D DISPLAY
S/2 - M/4 - L/3 - XL/2 - XXL/1 =
12 pz.

SOFT SHELL

ACOLCHADO



SOFT SHELL

ACOLCHADO



EN 14058:2017



membrana
w/p 8.000 - mvp 800

04522 FOXY

(Color 060 negro/rojo)

CE CAT. I - EN ISO 13688:2013

EN 14058:2017 32XX

Esta es una prenda apropiada para las personas que aprecian las características del tejido softshell pero con protección térmica. Extremadamente ligera. Softshell acolchado con 5 bolsillos externos impermeables y dos internos. Ajustable y con capucha desmontable. El cuello incorpora un tejido suave, que hace que la prenda sea más agradable al usarla. Incorpora un roller porta llaves.

Composición: softshell (poliéster/spandex) impermeable w/p 8.000 - transpirable mvp 800 y cortavientos, forro interior en poliéster.

Tallas: S-M-L-XL-XXL-3XL.

Color: negro con inserciones rojas.

Embalaje: 10 pz.



EN 14058:2017



membrana
w/p 8.000 - mvp 800

04523 DEER

(Color 060 negro)

CE CAT. I - EN ISO 13688:2013

EN 14058:2017 32XX

Cazadora softshell con forro impermeable y transpirable, cuenta con cuatro bolsillos externos con cremallera sellada y dos internos. Capucha regulable y desmontable, sistema easy dress para una mejor regulación del ajuste en la cintura. Cuello revestido de suave tejido polar.

Composición: softshell (poliéster/spandex) con membrana impermeable w/p 8.000, transpirable mvp 800 y cortavientos. Forro en poliéster.

Tallas: S-M-L-XL-XXL-3XL.

Color: negro.

Embalaje: 10 pz.



EASY DRESS



MEJOR PRECIO

SOFTSHELL
CON CAPUCHA



membrana
w/p 3.000 - mvp 800

04513 SOBER

(Color 040 azul)

CE CAT. I - EN ISO 13688:2013.

Cazadora softshell con membrana, dos bolsillos frontales y dos internos.

Composición: poliéster con membrana TPU w/p 3.000 - mvp 800.

Tallas: S-M-L-XL-XXL-3XL.

Color: azul.

Embalaje: 10 pz.



membrana
w/p 8.000 - mvp 800

04515 EASY

(Color 060 negro)

Confeccionada en softshell con una suave capa polar. Este novedoso tejido hace que la prenda sea muy flexible gracias a la elasticidad de los materiales. El tejido es impermeable, transpirable y a prueba de viento. Un bolsillo sobre el pecho, dos bolsillos laterales con cierre impermeable, puños regulables con velcro y dos bolsillos internos.

Composición: softshell (poliéster/spandex) impermeable w/p 8.000 - mvp 800, transpirable y antiviento, con una suave capa polar.

Tallas: S-M-L-XL-XXL-3XL.

Color: negro.

Embalaje: 10 pz.



CON FRANELA



SOFTSHELL
PESANTE



8833B

8833D DISPLAY

M/2 - L/2 - XL/2 - 2XL/2 = 8 pz.



membrana
w/p 8.000 - mvp 3.000

8833B PANTALÓN SOFTSHELL HEAVY EXTREME

(Color 060 negro)

CE CAT. I - EN ISO 13688:2013.

Pantalón robusto, en softshell con membrana y micropolar, ideal para quien busca un pantalón técnico y necesita utilizarlo con un clima particularmente duro. El pantalón está dotado de cuatro bolsillos delanteros, dos posteriores, un porta metro y un porta móvil. El tejido softshell y las inserciones que lleva en los puntos de mayor uso garantizan una óptima resistencia. La cintura regulable completan las características de este nuevo pantalón Extreme.

Composición: softshell 320 g/m² con membrana TPU w/p 8.000 - mvp 3.000.

Tallas: S-M-L-XL-XXL-3XL.

Color: negro.

Embalaje: 10 pz.



SOFTSHELL
LIGERO



8832B

8832D DISPLAY

S/2-M/2-L/2-XL/1-XXL/1= 8 pz.



membrana
w/p 8.000 - mvp 3.000

8832B PANTALÓN SOFTSHELL LIGHT EXTREME

(Color 080 gris)

CE CAT. I - EN ISO 13688:2013

Pantalón en tejido softshell con membrana ideal para un uso laboral pero también compatible con el uso deportivo. Dos bolsillos frontales, una porta móvil y dos bolsillos posteriores.

Las inserciones en tejido similar cordura hacen de la prenda un producto muy resistente en las zonas de mayor desgaste. Cintura elástica y con cinturón desmontable, completando el equipamiento de esta nueva prenda de la línea Extreme.

Composición: softshell 260 g/m² con membrana TPU w/p 8.000 - mvp 3.000.

Tallas: S-M-L-XL-XXL-3XL.

Color: gris.

Embalaje: 10 pz.

EN 14058:2017



membrana
w/p 10.000 - mvp 3.000

01715 PANTALÓN SOFTSHELL

(Color 060 negro)

CE CAT. I - EN ISO 13688:2013

EN 14058:2017 13XX

Pantalón en material softshell, elástico, transpirable e impermeable, con una buena resistencia al frío manteniendo la libertad de movimiento. Bien equipado con 5 bolsillos cerrados con cremalleras impermeables, cinturón y velcro para ajustar el ancho del bajo del pantalón.

Composición: softshell con membrana w/p 10.000 - mvp 3.000.

Tallas: S-M-L-XL-XXL-3XL.

Color: negro.

Embalaje: 10 pz.

SUPER RESISTENTE



COLOR AZUL
SOBRE PEDIDO

04065 OCEAN

(Colores 060 negro, 210 gris/negro)

CE CAT. 1 - EN ISO 13688:2013

Chaleco ligero acolchado con una línea moderna y deportiva. El tejido Oxford da al chaleco una óptima impermeabilidad y una resistencia a la abrasión necesaria para el uso laboral.

Composición: poliéster oxford recubierto de PU.

Tallas: S-M-L-XL-XXL.

Colores: negro, negro/gris.

Embalaje: 10 pz.

TOP GAMA



SOFT SHELL

+ Talla XS



SOFT SHELL



ROLLER STRETCH inside

membrana w/p 8.000 - mvp 800



04063 SOHO

(Color 080 gris)

CE CAT. 1 - EN ISO 13688:2013

Chaleco en pluma sintética con capucha fija. Cuenta con 3 bolsillos externos, de los cuales una cubierta. También dispone de un bolsillo interno. Tiene una excelente resistencia térmica pero, al mismo tiempo, es ligero y suave.

Composición: poliéster ribstop acolchado con pluma sintética 200 g/m²

Tallas: S-M-L-XL-XXL-3XL

Color: gris

Embalaje: 10 pz

04007 BALI

(Color 040 azul)

CE CAT. 1 - EN ISO 13688:2013

Bali es un chaleco Softshell de corte deportivo. Este tejido le confiere las características de ser transpirable, impermeable y cortavientos, estas características cada vez son más apreciadas en el mundo laboral. Dotado de un bolsillo frontal y dos laterales, incorporando en uno de ellos un roller porta llaves.

Composición: Softshell (poliéster/spandex) con membrana TPU w/p 8.000 - mvp 800 y forro polar.

Tallas: XS-S-M-L-XL-XXL-3XL.

Color: azul.

Embalaje: 20 pz.



MULTIBOLSILLOS



04027 RING

(Color 040 azul)
CE CAT. 1 - EN ISO 13688:2013
 Chaleco acolchado multibolsillos (2 bolsillos frontales y 2 más con cremallera, uno porta teléfono y otro para el lápiz). Óptima impermeabilidad y resistencia.
Composición: poliéster recubierto con PVC.
Tallas: S-M-L-XL-XXL-3XL.
Color: azul.
Embalaje: 20 pz.



SOFT SHELL

TÉCNICO



LIGERO



membrana
w/p 8.000 -.mvp 800

8882B CUNNY EXTREME

(Color 080 gris)
CE CAT. 1 - EN ISO 13688:2013
 Chaleco softshell técnico de la gama Extreme, con inserciones reflectantes, membrana altamente transpirable, dos bolsillos. La cremallera frontal y el bolsillo del pecho llevan solapa para aumentar la impermeabilidad. Suministrado en caja.
Composición: softshell (poliéster/spandex) con membrana TPU w/p 8.000 -.mvp 800.
Tallas: S-M-L-XL-XXL-3XL.
Color: gris.
Embalaje: 6 pz.



8882B



8882D DISPLAY

M/2 - L/2 - XL/1 - XXL/1 = 6 pz.

04008 HUGO

(Color 040 azul/naranja)
CE CAT. 1 - EN ISO 13688:2013
 Chaleco forrado con dos bolsillos externos y dos amplios internos. Cierre con elástico en cintura, interior en naranja.
Composición: poliéster pongee recubierto con AC.
Tallas: S-M-L-XL-XXL-3XL.
Color: azul con interior en naranja.
Embalaje: 10 pz.

REFUERZO
RIB STOP



04033 DAKOTA

(Color 040 azul, 080 gris)

CE CAT. I - EN ISO 13688:2013

Chaleco con 6 bolsillos e inserciones de poliéster ribstop para aumentar la robustez. Cuello interno forrado con suave forro polar para mayor confort.

Composición: poliéster/ALGODÓN con inserciones de poliéster ribstop.

Tallas: S-M-L-XL-XXL-3XL.

Colores: azul, gris.

Embalaje: 20 pz.

VIN CLÁSICO



04031 CHALECO MULTIBOLSILLOS

(Colores 040 azul, 060 negro, 080 gris)

CE CAT. I - EN ISO 13688:2013

Chaleco antifrio respuntado, cuello chino, parte trasera más larga, bolsillos externos e internos y porta teléfono.

Composición: 80% poliéster, 20% algodón. Forro y relleno 100% poliéster.

Tallas: S-M-L-XL-XXL-3XL.

Colores: azul, negro, gris.

Embalaje: 20 pz.



04030 CHALECO ACOLCHADO

(Color 040 azul)

Chaleco antifrio respuntado, cuello chino, elástico en cintura, mangas con elástico, dos bolsillos externos y uno interno, cierre con cremallera.

Composición: 80% poliéster, 20% algodón. Forro y relleno 100% poliéster.

Tallas: S-M-L-XL-XXL-3XL.

Color: azul.

Embalaje: 20 pz.



04032 CHALECO DRIVER

(Color 040 azul)

CE CAT. I - EN ISO 13688:2013

Chaleco antifrio respuntado, cuello chino, elástico en cintura, mangas con elástico, parte trasera más larga, dos bolsillos externos y uno interno, cierre con cremallera y corchetes.

Composición: 80% poliéster, 20% algodón. Forro y relleno 100% poliéster.

Tallas: S-M-L-XL-XXL-3XL.

Color: azul.

Embalaje: 20 pz.





Refrigue®

EN 342



0.406 (B)
3
2

**P542
BUZO
ISOTERMICO**

EN 342

Para bajas temperaturas.

Tallas: S-M-L-XL-XXL.



EN 342:2017



0.404 (C)
2(AP)
X(WP)

**04681
CHAQUETA ISOTERMICA**

(Color 040 azul)

EN 342:2017 - EN ISO 13688:2013

Para bajas temperaturas certificada EN 342:2017 (en combinación con el pantalón 04636). Idóneo para el trabajo en cámaras frigoríficas. Cuello muy alto con cierre ajustable y forrado con suave polar. Bolsillo en el pecho y en la manga, dos bolsillos laterales con solapa y botón. Mangos de punto. Cierre con cremallera de doble cursor. Banda reflectante en el tórax y en las mangas, para mejorar la visibilidad. Elástico en la cintura. La prenda está certificada si se usa en combinación con el pantalón.

Composición: exterior 100% poliamida. Relleno: dos capas de poliamida Thinsulate® G100 separadas por una lámina de poliéster. Forro: poliéster

Tallas: S-M-L-XL-XXL.

Color: azul.

Embalaje: 5 pz.



04680

CHAQUETON ANTIFRÍO

(Color 040 azul)

CE CAT. I - EN ISO 13688:2013

Parka súper acolchada. Cuello revestido con pelo sintético, tres bolsillos externos, cierre con cremallera, recubierta con solapa con cierre velcro.

Composición: nylon acolchado de poliéster con forro en nylon pespunteado.

Tallas: S-M-L-XL-XXL.

Color: azul.

Embalaje: 5 pz.



04635

PANTALÓN ANTIFRÍO

(Color 040 azul)

CE CAT. I - EN ISO 13688:2013

Pantalón súper acolchado, con tirantes ajustables, más alto de la cintura para proteger los riñones, dos bolsillos con cremallera, larga cremallera en el camal, elástico en el borde del pantalón para ajustarlo al calzado.

Composición: nylon acolchado de poliéster con forro en nylon pespunteado.

Tallas: S-M-L-XL-XXL.

Color: azul.

Embalaje: 5 pz.



Refrigue®

P40

**CAPUCHA
ISOTERMICA**

Para bajas temperaturas.



Refrigue®

EN 342



0.293 (B)
3
2

**P394
CHAQUETON
ISOTERMICO**

EN 342

Para bajas temperaturas.

Tallas: S-M-L-XL-XXL.



Refrigue®

EN 342



0.2488 (B)
3
2

**P297
PANTALÓN
ISOTERMICO**

EN 342

Para bajas temperaturas.

Tallas: S-M-L-XL-XXL.



EN 342:2017



0.404 (C)
2(AP)
X(WP)

**04636
PANTALÓN ISOTERMICO**

(Color 040 azul)

EN 342:2017 - EN ISO 13688:2013

Pantalón para bajas temperaturas certificado EN 342: 2017 (en combinación con la chaqueta 04681). Idóneo para el trabajo en cámaras frigoríficas. Más alto de cintura con tirantes elásticos ajustables. Perna cerrada con cremallera. Largas cremalleras a ambos lados para ponérselo fácilmente con el calzado puesto. Cómodos bolsillos en las rodillas que sirven de refuerzo y para albergar rellenos (incluidos). Banda reflectante en la parte inferior.

Composición: exterior 100% poliamida. Acolchado: dos capas de poliamida Thinsulate® G100 separadas por una lámina de poliéster. Forro: poliéster.

Tallas: S-M-L-XL-XXL.

Color: azul.

Embalaje: 5 pz.



04675

BUZO ANTIFRÍO

(Color 040 azul)

CE CAT. I - EN ISO 13688:2013

Buzo súper acolchado. Capucha acolchada desmontable, cuello en malla, tres bolsillos con cremallera, goma en la manga, elástico regulable interno, larga cremallera en el camal, elástico en el borde del pantalón para ajustarlo al calzado.

Composición: nylon acolchado de poliéster con forro en nylon pespunteado.

Tallas: S-M-L-XL-XXL.

Color: azul.

Embalaje: 5 pz.



FIRST CLASS WORKWEAR



POLAR
CAPUCHA

COLOR NEGRO
SOBRE PEDIDO



04807 ORTIGARA

(Color 081 gris antracita/negro)
CE CAT. I - EN ISO 13688:2013

Forro polar con 4 bolsillos, capucha fija e inserciones elásticas para una mayor comodidad. Una prenda ligera y cálida al mismo tiempo.

Composición: forro polar antipilling 100% poliéster 160 g/m².

Tallas: S-M-L-XL-XXL.

Color: gris antracita con inserciones negras y naranjas.

Embalaje: 10 pz.

POLAR
CREMALLERA LARGA



04806 MEJA

(Colores 040 azul, 060 negro, 080 gris)

CE CAT. I - EN ISO 13688:2013.

Práctico micropolar con cremallera larga y bolsillos. Puede ser utilizado para entre tiempo o en las regiones más cálidas, también puede ser llevado debajo de otra prenda para el invierno. Cintura ajustable.

Composición: micropolar 230 g/m².

Tallas: S-M-L-XL-XXL.

Colores: azul, negro, gris.

Embalaje: 20 pz.

POLAR
CREMALLERA CORTA



04805 MONVISO

(Colores 040 azul, 060 negro, 080 gris)

CE CAT. I - EN ISO 13688:2013

El Monviso es un práctico forro polar con media cremallera. Se puede utilizar bajo prendas de frío. Elástico ajustable en la parte inferior.

Composición: forro polar 230 g/m².

Tallas: S-M-L-XL-XXL-3XL.

Colores: azul, negro, gris.

Embalaje: 20 pz.

CAMISA
AFELPADA



POLAR
450 g/m²



POLAR
280 g/m²



08167 ALASKA

(Color 040 azul)

CE CAT. I - EN ISO 13688:2013.

Camisa 100% algodón tartán afelpado de manga larga con dos bolsillos delanteros.

Composición: 100% franela de algodón tartán.

Tallas: M-L-XL-XXL.

Color: tonos azules.

Embalaje: 12 pz.



04054 OREGON

(Color 040 azul)

CE CAT. I - EN ISO 13688:2013

Forro polar con gramaje importante (450 gramos) ideal para climas fríos o para sustituir chaqueta en climas más templados. Cremallera central y tres bolsillos frontales. Aspecto moderno y versátil.

Composición: 100% polar. 450 g/m².

Tallas: S-M-L-XL-XXL.

Color: azul.

Embalaje: 10 pz.

04055 CHAQUETA EVERYTIME

(Colores 040 azul, 080 gris)

CE CAT. I - EN ISO 13688:2013

Chaqueta en polar antipilling, 3 bolsillos externos y uno interno, refuerzos en tejido en los hombros y codos, cordón regulable en el borde de la prenda.

Composición: 100% poliéster. 280 g/m².

Tallas: S-M-L-XL-XXL.

Colores: azul, gris.

Embalaje: 20 pz.

SUDADERA



SUDADERA
280 g/m²



04819 FALORIA

(Color 040 azul, 060 negro, 080 gris)
CE CAT. 1 - EN ISO 13688:2013.
 Sudadera con cuello redondo, puño y bajo elásticos.
 Tejido estabilizado para evitar su encogimiento.
Composición: 65% poliéster, 35% algodón. 280 g/m².
Tallas: S-M-L-XL-XXL.
Colores: azul, negro, gris.
Embalaje: 20 pz.

04820 VERENA

(Colores 040 azul, 060 negro, 080 gris)
CE CAT. 1 - EN ISO 13688:2013
 Sudadera con media cremallera. Con puño y cintura elásticos. Tejido estabilizado para evitar encogimiento.
Composición: 65% algodón, 35% poliéster. 280 g/m².
Tallas: S-M-L-XL-XXL-3XL.
Colores: azul, negro, gris.
Embalaje: 20 pz.

SUDADERA
CREMALLERA LARGA



SUDADERA
TOP GAMA



04822 PELMO

(Colores 040 azul, 060 negro, 080 gris)
CE CAT. 1 - EN ISO 13688:2013.
 Sudadera con dos bolsillos delanteros, cremallera larga, puños y cintura elástica.
 Tejido estabilizado para evitar su encogimiento.
Composición: 65% poliéster, 35% algodón. 280 g/m².
Tallas: S-M-L-XL-XXL-3XL.
Colores: azul, negro, gris.
Embalaje: 20 pz.

04845 PASUBIO

(Colores 040 azul/gris, 080 gris/negro)
CE CAT. 1 - EN ISO 13688:2013
 Sudadera con capucha y dos bolsillos frontales, inserciones elásticas bajo las axilas para una mayor comodidad.
Composición: 65% algodón, 35% poliéster. 315 g/m².
Tallas: S-M-L-XL-XXL.
Colores: azul con inserciones grises, gris con inserciones negras.
Embalaje: 10 pz.





Thinsulate®



04380 GORRO THINSULATE®

(Colores 060 negro, 080 gris)
Gorro antifrío acrílico con revestimiento interno en Thinsulate®.
Composición: acrílico con interior en Thinsulate®.
Talla: única.
Colores: negro, gris.
Embalaje: 10 pz.



04382 GORRO SAILOR

(Color 040 azul)
Gorro azul.
Composición: 100% acrílico.
Talla: única.
Color: azul.
Embalaje: 10 pz.



04385 BANDA POLAR

(Color 060 negro)
Banda polar para tapar las orejas, con regulación en velcro.
Composición: polar.
Talla: única.
Color: negro.
Embalaje: 10 pz.



04399 GORRA ISSA

Gorra en algodón con regulación posterior en velcro.
Composición: algodón
Talla: única.
Color: negro con inserciones grises.
Embalaje: 10 pz.



NARANJA
SOBRE PEDIDO

04377 GORRA CON VISERA

(Colores 010 amarillo, 030 naranja)
Con regulación en la nuca.
Composición: algodón.
Talla: única.
Colores: amarillo, naranja.
Embalaje: 10 pz.



AK4379 GORRA AKROBAT

Gorra "baseball" de algodón parte trasera ajustable mediante tira de velcro.
Composición: algodón.
Talla: única.
Color: rojo con inserciones en azul.
Embalaje: 10 pz.

04370 GORRO ACOLCHADO

(Colores 040 azul, 020 verde)
Gorro antifrío con orejeras y elástico en la nuca.
Composición: poliéster recubierto de PVC, relleno poliéster, forro de nylon.
Talla: única.
Colores: verde, azul.
Embalaje: 10 pz.

PANTALONES INVERNALES

SOFTSHELL PESANTE



 **8833B HEAVY EXTREME**
pag. 60

SOFTSHELL LIGERO



8832B LIGHT EXTREME
pag. 60

SOFTSHELL FRANELA



01715 SOFTSHELL
pag. 24

INVERNAL CON FRANELA



8730W STRETCH
pag. 49

INVERNAL CON FRANELA



 **8731W STRETCH**
pag. 49

INVERNAL CON FRANELA



 **8037 WINTER**
pag. 41

AFELPADO



8032 AFELPADO
pag. 39

SOFTSHELL



04510 GORDON AV
pag. 14



COLOR NARANJA
SOBRE PEDIDO

IMPERMEABLE



01743N AV IMPERMEABLE
pag. 16





01510 PONCHO

(Color 020 verde)
Plegable en el interior de su mismo bolsillo, con cinturón elástico y hebilla con cierre automático.
Composición: poliéster impermeabilizado en PVC, costuras selladas.
Talla: única.
Color: verde.
Embalaje: 25 pz.



01700 CONJUNTO IMPERMEABLE (CHAQUETA, PANTALÓN)

(Colores 010 amarillo, 020 verde, 040 azul)
Chaqueta: con capucha fija introducida en el cuello, ventilación dorsal y en axilas, doble cierre con solapa, puño interno con elástico cortavientos, dos bolsillos con solapas. Pantalón: con elástico en la cintura, dos bolsillos pasamanos, botón en el camal. Todo introducido en una práctica bolsa con cremallera.
Composición: poliéster recubierto PVC.
Tallas: S-M-L-XL-XXL-3XL.
Colores: amarillo, verde, azul.
Embalaje: 10 pz.



01800 CONJUNTO IMPERMEABLE GLARE
pag. 16

01702 GABARDINA

(Colores 020 verde, 040 azul)
Con capucha introducida en el interior del cuello ventilaciones en el dorso y bajo las axilas, doble cierre con solapas, puño interior con elástico cortavientos, dos bolsillos con solapas. Suministrado plegado en un práctico embalaje con cierre.
Composición: poliéster impermeabilizado en PVC, costuras selladas.
Tallas: S-M-L-XL-XXL.
Colores: verde, azul.
Embalaje: 10 pz.

01730 PANTALÓN

(Colores 020 verde, 040 azul)
Con elástico en la cintura, dos bolsillos pasamanos, botón en camal.
Composición: poliéster impermeabilizado en PVC, costuras selladas.
Tallas: S-M-L-XL-XXL.
Colores: verde, azul.
Embalaje: 40 pz.

TOP QUALITY



00129 GABARDINA POLIURETANO

(Color 020 verde)

Gabardina con capucha, ventilación en el dorso y bajo las axilas. Cremallera plástica con cobertura a botones.

Dos bolsillos con cierre botón.

Composición: PU/PVC/poliéster.

Tallas: M-L-XL-XXL.

Color: verde.

Embalaje: 10 pz.



00239 PANTALÓN DE LLUVIA PU/PVC

(Color 020 verde)

Pantalón de lluvia impermeable.

Cintura elástica con cordón.

Con cremalleras en el bajo del pantalón.

Composición: PU/PVC/poliéster.

Tallas: M-L-XL-XXL.

Color: verde.

Embalaje: 20 pz.



Chaqueta, tapa interna para cuello, cierre de cuello con botones y cremallera



Chaqueta, puños con solapa



Chaqueta, cordón en la cintura



Chaqueta, manga de fuelle contra viento



Pantalón, cintura elástica con cordón



Pantalón, cremallera en la parte inferior con fuelle



00209 CONJUNTO LLUVIA PU/PVC/POLY (CHAQUETA, PANTALÓN)

(Colores 010 amarillo, 020 verde, 040 azul)

Chaqueta: traje de agua con capucha, ventilación en el dorso y bajo las axilas.

Cremallera de plástico cubierta con botones. Dos bolsillos con cierre botón.

Pantalón: con elástico en la cintura.

Composición: PU/PVC/poliéster.

Tallas: XS-S-M-L-XL-XXL-3XL VERDE Y AZUL M-L-XL-XXL (AMARILLO)

Colores: amarillo, verde, azul.

Embalaje: 10 pz.



PLEGABLE



01780B WINDY

(Color 040 azul)
Windy es un chubasquero cortavientos, ligero y práctico, con costuras selladas para una mayor impermeabilidad; con 2 grandes bolsillos delanteros y con un bolsillo en el pecho donde se puede plegar el chubasquero para luego colocárselo en la cintura con su cinta elástica.

La capucha y la cintura se pueden ajustar utilizando el cordón elástico.

Cierre en la parte delantera con una cremallera corta. Dispone de elástico y velcro en los puños. Suministrado en una práctica caja.

Composición: 190T poliéster recubierto de PU - 1.000 mm Impermeable.

Tallas: M/L - XL/XXL.

Color: azul.

Embalaje: 20 pz.



01780B



01780D DISPLAY

M/L: 12 pz. - XL/XXL: 12 pz.= 24 pz.

FIRST CLASS WORKWEAR



CON ESTA ETIQUETA AMARILLA...

Todas nuestras prendas acompañadas de esta etiqueta amarilla, que muestra el número de informe de ensayo emitido por el Laboratorio Ritex, están certificadas como EPI de "CAT. I", mientras que las prendas no marcadas CE, o no acompañadas de certificación, NO SON EQUIPOS DE PROTECCIÓN INDIVIDUAL, si no vestuario genérico.



Esta colección de ropa industrial se caracteriza por su corte clásico y color estándar, gris, azul marino y verde. En tejido 100% algodón sanforizado y con un peso de 250 g/m² con tinte HIDRON, que permite temperaturas de lavado de hasta 60°. Las zonas más propensas a romperse llevan doble costura con hilo extra-fuerte.

Todas las prendas llevan un elástico en el puño para que se puedan quitar con facilidad, excepto las cazadoras que llevan botón. Todas las aperturas con botón son invisibles. Estas prendas han sido diseñadas para uso general, su relación calidad-precio se adapta perfectamente a las necesidades de grandes empresas.

TINTE AZUL HIDRON

Este tinte especial hace que las prendas sean más resistentes al lavado y a la luz.



8045

CAZADORA EUROPA

(Colores 040 azul, 080 gris)

CE CAT. I - EN ISO 13688:2013

Dos bolsillos de plastón en el pecho, con solapa y botón. Botones delanteros invisibles y puños con botón. Cuello camisero.

Composición: algodón 100%. 250 g/m².

Tallas: S-M-L-XL-XXL-3XL.

Colores: azul marino, gris.

Embalaje: 20 pz.



COLOR VERDE
SOBRE PEDIDO



8035

PETO EUROPA

(Color 040 azul)

CE CAT. I - EN ISO 13688:2013

Bolsillos delanteros de plastón, bolsillos traseros de plastón con botón y bolsillo porta-metro. Bolsillo en el peto con cremallera. Lateral con botones para que se pueda poner con facilidad y cintura con elástico. Tirantes ajustables con hebilla de plástico.

Composición: algodón 100%. 250 g/m².

Tallas: M-L-XL-XXL.

Colores: azul marino, gris.

Embalaje: 20 pz.



COLOR VERDE
SOBRE PEDIDO



8030 PANTALÓN EUROPA

(Colores 040 azul, 080 gris)
CE CAT. I - EN ISO 13688:2013
Bolsillos delanteros de corte oblicuo, bolsillo trasero con botón y bolsillo porta metro. Elástico en la cintura. Bragueta con botones recubiertos.
Composición: algodón 100%. 250 g/m².
Tallas: XS-S-M-L-XL-XXL-3XL.
Colores: azul marino, gris.
Embalaje: 20 pz.



COLOR VERDE
SOBRE PEDIDO

Ver también
8030T TOP
pag. 41



8100 BATA EUROPA

(Color 020 verde, 040 azul)
CE CAT. I - EN ISO 13688:2013
Dos bolsillos en plastón y un bolsillo más en el pecho. Medio cinturón cosido. Cuello camisero. Cierre con botón **revestido por solapa**.
Composición: algodón 100%. 250 g/m².
Tallas: M-L-XL-XXL-3XL.
Colores: azul marino, verde.
Embalaje: 20 pz.



Ver también
POLIÉSTER-ALGODÓN
pag. 40



8070 BUZO EUROPA

(Color 040 azul)
CE CAT. I - EN ISO 13688:2013
Dos bolsillos de plastón y dos bolsillos más en el pecho con solapa y botón. Bolsillo trasero con botón y bolsillo **porta-metro**. **Cintura con elástico trasero**. **Puños elásticos**. Cremallera delantera invisible de nylon. Cuello camisero.
Composición: algodón 100%. 250 g/m².
Tallas: S-M-L-XL-XXL-3XL.
Colores: azul marino.
Embalaje: 10 pz.



COLOR VERDE
SOBRE PEDIDO



8050 CHAQUETA EUROPA

(Colores 020 verde, 040 azul)
CE CAT. I - EN ISO 13688:2013
Dos bolsillos de plastón y un bolsillo más en el pecho. **Botones delanteros invisibles**. **Elástico en el puño**. Medio cinturón cosido en la espalda. Cuello camisero.
Composición: algodón 100%. 250 g/m².
Tallas: M-L-XL-XXL-3XL.
Colores: azul marino, verde.
Embalaje: 20 pz.



AFELPADO

8032 PANTALÓN AFELPADO

(Color 040 azul)
CE CAT. I - EN ISO 13688:2013
En 100% algodón afelpado, gramaje 350 g/m². Bolsillos delanteros de corte oblicuo, bolsillo trasero con botón y **bolsillo porta-metro**.
Composición: algodón 100%. 350 g/m².
Tallas: S-M-L-XL-XXL.
Color: azul.
Embalaje: 20 pz.



AFELPADO

8047 CAZADORA AFELPADA

(Color 040 azul)
CE CAT. I - EN ISO 13688:2013
De algodón afelpado 100%, gramaje 350 g/m². Afelpado interno. Dos bolsillos sobrepuestos cerrados con botones ocultos. Puños cerrados con botón. Cuello camisero.
Composición: algodón 100%. 350 g/m².
Tallas: S-M-L-XL-XXL.
Color: azul.
Embalaje: 20 pz.



8070 BUZO

(Color 042 azulina)
CE CAT. I - EN ISO 13688:2013
Bolsillo en el pecho con cierre de cremallera, dos bolsillos delanteros, goma en la parte trasera de la cintura. Elástico en los puños. Cremallera delantera de nylon recubierta con solapa. Cuello camisero.
Composición: algodón 100%.
Tallas: S-M-L-XL-XXL-3XL.
Color: azulina.
Embalaje: 10 pz.



8045 CAZADORA

(Color 042 azulina)
CE CAT. I - EN ISO 13688:2013
Dos bolsillos de plastón en el pecho con cierre cremallera.
Cierre cremallera invisible. Puños elásticos. Cuello camisero.
Composición: algodón 100%.
Tallas: XS-S-M-L-XL-XXL-3XL.
Color: azulina.
Embalaje: 20 pz.



8030 PANTALÓN

(Color 042 azulina)
CE CAT. I - EN ISO 13688:2013
Pantalón 100% algodón. Bolsillos delanteros de corte oblicuo, bolsillo trasero con botón y dos bolsillos laterales con cierre en velcro, más un bolsillo lateral porta-metro.
Composición: algodón 100%.
Tallas: XS-S-M-L-XL-XXL-3XL.
Colores: azulina.
Embalaje: 20 pz.

BATAS POLIÉSTER-ALGODÓN

Esta línea de vestuario, limitada a las batas y **particularmente indicada para trabajos ligeros o contacto ocasional con ácidos no peligrosos y no concentrados** (no son consideradas antiácido). Las batas están disponibles en varios colores y en los modelos hombre y mujer. Posibilidad de personalización con serigrafía, bordado o aplicación de etiquetas termo selladas.



08100 BATA DE HOMBRE

POLIÉSTER-ALGODÓN
(Colores 020 verde, 040 azul, 050 blanco, 060 negro)
CE CAT. I - EN ISO 13688:2013
Bata en poliéster/algodón 155 g/m².
Dos bolsillos sobrepuestos y bolsillo sobre el pecho, botones revestidos por solapa.
Martingala cosida, cuello camisero, elástico en las muñecas.
Composición: 65% poliéster, 35% algodón. 155 g/m².
Tallas: S-M-L-XL-XXL.
Colores: verde, azul, blanco, negro.
Embalaje: 20 pz.



08105 BATA DE MUJER

POLIÉSTER-ALGODÓN
(Colores 020 verde mar, 040 azul, 050 blanco, 110 azulina)
CE CAT. I - EN ISO 13688:2013
Bata en poliéster/algodón de 155 g/m².
Dos bolsillos sobrepuestos y bolsillo sobre el pecho. Confección femenina, botones invisibles, Martingala cosida.
Composición: 65% poliéster, 35% algodón. 155 g/m².
Tallas: S-M-L-XL-XXL.
La talla de mujer es una talla más pequeña que la de hombre.
Colores: verde mar, azul, blanco, azulina.
Embalaje: 20 pz.

CON BOLSILLOS



CON FRANELA



LIGERO



8030T PANTALÓN EUROPA TOP

(Color 040 azul)
CE CAT. I - EN ISO 13688:2013
Pantalón 100% algodón con elástico en cintura, bolsillo lateral, dos bolsillos frontales y uno posterior, otro porta móvil y una porta metro. Cierre con cremallera y costuras en contraste.

Composición: 100% algodón. 245 g/m².
Tallas: XS-S-M-L-XL-XXL.
Color: azul.
Embalaje: 10 pz.

8037 WINTER

(Color 040 azul)
CE CAT. I - EN ISO 13688:2013
Este pantalón de invierno se fabrica a partir del modelo 8030T incorporándole una suave y cálida franela, cintura elástica, bolsillo lateral grande con porta identificación, dos bolsillos delanteros y uno trasero. Bolsillo frontal para teléfono móvil y soporte para metro trasero.

Composición: parte externa 100% algodón 245 g/m² y franela interna 100% algodón 155 g/m².
Tallas: S-M-L-XL-XXL-3XL.
Color: azul.
Embalaje: 10 pz.

8031 PANTALÓN SUMMER

(Colores 040 azul, 080 gris)
CE CAT. I - EN ISO 13688:2013
En 100% algodón ligero, gramaje 220 g/m². Bolsillos delanteros de corte oblicuo, bolsillo trasero con solapa y cierre de velcro, dos bolsillos laterales con solapa y cierre de velcro. Elástico en la parte trasera de la cintura y presillas para cinturón.

Composición: algodón 100%. 220 g/m².
Tallas: S-M-L-XL-XXL.
Colores: azul, gris.
Embalaje: 20 pz.



8034 BERMUDA SUMMER

(Colores 040 azul, 025 beige)
CE CAT. I - EN ISO 13688:2013
Algodón ligero 100%, gramaje 210 g/m². Bolsillos delanteros de corte oblicuo, bolsillo trasero con solapa y cierre de velcro, dos bolsillos laterales con solapa y cierre velcro. Elástico en la parte trasera de la cintura y presillas para cinturón.
Composición: algodón 100%. 210 g/m².
Tallas: S-M-L-XL-XXL.
Colores: azul, beige.
Embalaje: 20 pz.



08110 BATA UNISEX BLANCA

(Color 050 blanco)
Bata unisex blanca con abertura delantera, cuello con solapa, cierre de 4 botones y cinturón trasero. Dispone de 1 bolsillo superior y 2 bolsillos bajos.
Composición: 65% poliéster, 35% algodón. 190 g/m².
Tallas: XS-S-M-L-XL-XXL.
Color: blanco.
Embalaje: 14 pz.

08115 PIJAMA SANITARIO BLANCO

(Color 050 blanco)
Pijama sanitario blanco (conjunto de camisola y pantalón). Camisola: manga corta ranglán. Cerrada cuello pico. Abertura dos costados. 1 bolsillo superior y 2 bolsillos inferiores. Pantalón: cintura elástica con bolsillos delanteros plastón.
Composición: 65% poliéster, 35% algodón. 190 g/m².
Tallas: XS-S-M-L-XL-XXL.
Color: blanco.
Embalaje: 14 pz.



8020

BERMUDA TRACKER

(Color 014 gris mimético)

CE CAT. I - EN ISO 13688:2013

Bermuda mimética con bolsillos laterales, ajuste elástico.

Composición: 100% algodón 200 g/m².

Tallas: S-M-L-XL-XXL.

Color: gris mimético.

Embalaje: 20 pz.

8044

BERMUDA EUROMIX

(Colores 040 azul, 080 gris)

Bermuda multibolsillos básica. Bolsillos delanteros de corte oblicuo, dos bolsillos laterales con solapa y otro posterior. Elástico en la cintura.

Composición: 65% poliéster, 35% algodón. 195 g/m².

Tallas: XS-S-M-L-XL-XXL-3XL.

Colores: azul, gris.

Embalaje: 40 pz.



8039

PANTALÓN EUROMIX

(Colores 040 azul, 042 azulina, 050 blanco, 060 negro, 080 gris)

Pantalón multibolsillos bolsillos delanteros de corte oblicuo, dos bolsillos laterales con solapa y otro posterior. Elástico en la cintura.

Composición: 65% poliéster, 35% algodón. 195 g/m².

Tallas: XS-S-M-L-XL-XXL-3XL.

Colores: azul, azulina, blanco, negro, gris.

Embalaje: 20 pz.



Cremallera, para transformar en bermuda.

8060B PANTALÓN STRIP

(Color 049 azul grisáceo)
CE CAT. I - EN ISO 13688:2013
Pantalón multibolsillos que gracias a sus prácticas cremalleras se puede convertir en bermuda. Elástico en cintura para mayor comodidad. Suministrado en caja.
Composición: algodón 100%. 250 g/m².
Tallas: S-M-L-XL-XXL.
Color: gris.
Embalaje: 10 pz.



8060B



8060D DISPLAY

S/2 - M/4 - L/3 - XL/2 - XXL/1 = 12 pz.



COLOR AZUL
SOBRE PEDIDO

8028 RAPTOR PANTALÓN MULTIBOLSILLOS

(Colores 020 verde, 080 gris)
CE CAT. I - EN ISO 13688:2013
Pantalón multibolsillos moderno, se suministra en una práctica caja que facilita el almacenaje.
Composición: 100% algodón canvas.
Tallas: S-M-L-XL-XXL-3XL.
Colores: verde, gris.
Embalaje: 10 pz.



8028



8028D DISPLAY

S/2 - M/4 - L/3 - XL/2 - XXL/1 = 12 pz.



La gama SHOT está realizada en 100% algodón, es el mejor tejido para garantizar la comodidad del usuario. Gracias al gramaje de 250 g/m² se puede utilizar durante todo el año.

Con prácticos bolsillos hacen de la prenda un producto multiuso. Pantalón técnico con bolsillos laterales, porta móvil y apertura para rodilleras.



Este artículo se suministra en una práctica bolsa transparente que se puede colgar, con imágenes que muestran y detallan todas las características del producto.



8945 CAZADORA SHOT

(Colores 025 beige/marrón, 040 azul/negro, 080 gris/negro)

CE CAT. I - EN ISO 13688:2013

La cazadora está dotada de un cierre de cremallera, de 2 bolsillos superiores y dos bolsillos descansa manos. Ajuste a la cintura con botones. Porta tarjeta identificativa.

Composición: 100% algodón. 250 g/m².

Tallas: S-M-L-XL-XXL-3XL.

Colores: beige con inserciones en marrón, azul con inserciones en negro, gris con inserciones en negro.

Embalaje: 10 pz.



8970 BUZO SHOT

(Color 080 gris/negro)

CE CAT. I - EN ISO 13688:2013

Dotado de cremallera central, dos bolsillos superiores y otros dos en la cintura. Regulación de la cintura con botones. Porta identificación.

Composición: algodón 100%. 250 g/m².

Tallas: S-M-L-XL-XXL-3XL

Color: gris con inserciones en negro.

Embalaje: 10 pz.



8946 CHALECO SHOT

(Colores 025 beige/marrón, 040 azul/negro, 080 gris/negro)
CE CAT. I - EN ISO 13688:2013
El chaleco está dotada con cuatro bolsillos y uno porta móvil. Red interna para un mayor confort. Porta tarjeta identificativa.
Composición: algodón 100%. 250 g/m².
Tallas: S-M-L-XL-XXL.
Colores: beige con inserciones en marrón, gris con inserciones negras, azul con inserciones negras.
Embalaje: 20 pz.



8934 BERMUDA SHOT

(Colores 025 beige/marrón, 040 azul/negro, 080 gris/negro)
CE CAT. I - EN ISO 13688:2013
El pantalón está dotada de un porta metro, bolsillo lateral y porta móvil. La cintura es elástica haciéndolo muy confortable. Porta tarjeta identificativa.
Composición: algodón 100%. 250 g/m².
Tallas: S-M-L-XL-XXL.
Colores: beige con inserciones en marrón, gris con inserciones negras, azul con inserciones negras.
Embalaje: 10 pz.



8935 PETO SHOT

(Color 080 gris/negro)
CE CAT. I - EN ISO 13688:2013
Peto en 100% algodón, dos bolsillos frontales, un bolsillo lateral, porta móvil y porta metro, dos bolsillos posteriores y un amplio bolsillo en el pecho. Ajuste elástico, tirantes elásticos regulables y porta identificación.
Composición: 100% algodón. 250 g/m².
Tallas: S-M-L-XL-XXL-3XL.
Colores: gris con inserciones en negro.
Embalaje: 10 pz.



8930 PANTALÓN SHOT

(Colores 025 beige/marrón, 040 azul/negro, 080 gris/negro)
CE CAT. I - EN ISO 13688:2013
Dotado de porta metro, bolsillos laterales, porta móvil y porta rodilleras. Elástico en cintura y corte confortable. Porta tarjeta identificativa.
Composición: 100% algodón. 250 g/m².
Tallas: S-M-L-XL-XXL-3XL.
Colores: beige con inserciones en marrón, azul con inserciones en negro, gris con inserciones en negro.
Embalaje: 10 pz.



ISSA LINE **STRETCH**

máximo confort tejido elástico

EL ORIGINAL

All you need is... stretch



**ISSA LINE
EL ESPECIALISTA
DEL STRETCH**

2006
Issa lanza el primer modelo stretch en el mercado workwear.

2016
Issa alcanza las **3.000.000** unidades stretch vendidas.

2017
Issa lanza la línea ISSA STRETCH EXTREME.

2006 8730 Stretch beige **2007** 8025 Jeans Stretch **2008** 8730W Invernale **2010** 8170 Polo Stretch **2011** 8731 Stretch



2014 8033 Jeans Miner **2015** 8738 Stretch On **2016** Issa.it Zapato Stretch **2017** 8038B Easystretch **2017** 8830B Stretch EXTREME **2018** 8834B Stretch EXTREME **2019** 8838B Jeans EXTREME





VESTUARIO STRETCH

ISSA LINE STRETCH
EASYSTRETCH

ISSA LINE
by INDUSTRIAL STARTER



8038B EASYSTRETCH

(Colores 040 azul, 060 negro, 080 gris)
CE CAT. I - EN ISO 13688:2013
Pantalón de algodón elástico, con dos bolsillos laterales, dos frontales y otros dos posteriores.
Cierre en cremallera.
Composición: 97% algodón, 3% elastano. 260 g/m².
Tallas: XS-S-M-L-XL-XXL-3XL.
Colores: azul, negro, gris.
Embalaje: 10 pz.



8038B 8038D DISPLAY
S/2 - M/4 - L/3 - XL/2 - XXL/1 = 12 pz.



BOX
Con orificio universal para gancho de lineal.

900618



8745 CAZADORA STRETCH

(Colores 040 azul, 080 gris)

CE CAT. I - EN ISO 13688:2013

Cazadora con diferentes ajustes en la cintura, tejido rejilla transpirable en axilas, bolsillo portamóvil con tejido e-care (para absorber las ondas electromagnéticas del móvil), múltiples bolsillos de diferentes tamaños.

Composición: 97% algodón, 3% spandex. 260 g/m².

Tallas: S-M-L-XL-XXL-3XL.

Colores: gris/negro, azul/gris.

Embalaje: 10 pz.



8745B



8745D DISPLAY

Tallas: S/2 - M/4 - L/3 - XL/2 - XXL/1 = 12 pz.



8735

PETO STRETCH

(Color 080 gris)

CE CAT. I - EN ISO 13688:2013

Pantalón elástico con peto, con elástico en cintura, bolsillo porta metro y en el pecho, bolsillo porta-móvil con tejido e-care (para absorber las ondas electromagnéticas del móvil), múltiples bolsillos de diferentes tamaños, rodillas reforzadas con tejido impermeable compatibles con rodilleras. Tirantes elásticos regulables.

Composición: 97% algodón, 3% spandex. 260 g/m².

Color: gris/negro.

Tallas: S-M-L-XL-XXL-3XL.

Embalaje: 10 pz.



VESTUARIO STRETCH



EL ORIGINAL



EL ORIGINAL



8730 PANTALÓN STRETCH

(Colores 025 beige, 040 azul, 080 gris)
CE CAT. I - EN ISO 13688:2013
Pantalón elástico con elástico en cintura, bolsillo lateral y porta metro, rodillas reforzadas con tejido impermeable compatibles con rodilleras.
Composición: 97% algodón, 3% spandex. 260 g/m².
Colores: beige/negro - azul/negro - gris/negro.
Tallas: XS-S-M-L-XL-XXL-3XL beige y gris S-M-L-XL-XXL-3XL azul.
Embalaje: 10 pz.



8730B

8730D DISPLAY

S/2 - M/4 - L/3 - XL/2 - XXL/1 = 12 pz.

8731 PANTALÓN STRETCH

(Colores 025 beige, 040 azul, 080 gris)
CE CAT. I - EN ISO 13688:2013
Pantalón elástico con elástico en cintura, bolsillo lateral y porta metro, porta rodilleras en tejido stretch.
Composición: 97% algodón, 3% spandex. 260 g/m².
Colores: beige/negro, azul/gris, gris/negro.
Tallas: XS-S-M-L-XL-XXL-3XL.
Embalaje: 10 pz.



8731B



8731D DISPLAY

S/2 - M/4 - L/3 - XL/2 - XXL/1 = 12 pz.

8734 BERMUDA STRETCH

(Colores 025 beige, 040 azul, 080 gris)
CE CAT. I - EN ISO 13688:2013
Bermuda elástica, con elástico en cintura, bolsillo lateral y porta metro.
Composición: 97% algodón, 3% spandex. 260 g/m².
Colores: beige/negro, azul/gris, gris/negro.
Tallas: S-M-L-XL-XXL-3XL.
Embalaje: 20 pz.



8734B



8734D DISPLAY

S/2 - M/4 - L/3 - XL/2 - XXL/1 = 12 pz.

8770 BUZO STRETCH

(Color 080 gris/negro)
CE CAT. I - EN ISO 13688:2013
Buzo con diferentes ajustes y elástico en la cintura, tejido rejilla en las axilas, bolsillo porta-móvil con tejido e-care (para absorber las ondas electromagnéticas del móvil), múltiples bolsillos de diferentes tamaños. Porta rodilleras en tejido reforzado e impermeable.
Composición: 97% algodón, 3% spandex. 260 g/m².
Tallas: S-M-L-XL-XXL-3XL.
Color: gris/negro.
Embalaje: 5 pz.



INVERNAL CON FRANELA



8730W PANTALÓN STRETCH INVERNAL

(Color 080 gris/negro)
CE CAT. I - EN ISO 13688:2013
Pantalón elástico forrado con franela, con elástico en cintura, bolsillos lateral y porta metro, rodilleras reforzadas con tejido impermeable donde se pueden poner rodilleras.
Composición: Tejido exterior: 260 g/m², 97% algodón, 3% spandex. Franela interna: 160 g/m², 60% algodón, 40% poliéster.
Tallas: S-M-L-XL-XXL.
Color: gris con inserciones en negro.
Embalaje: 10 pz.

INVERNAL CON FRANELA



8731W PANTALÓN STRETCH INVERNAL

(Color 080 gris/negro)
CE CAT. I - EN ISO 13688:2013
Pantalón elástico con franela interna, dotado de ajuste elástico en cintura, bolsillo lateral y porta rodilleras.
Composición: Tejido exterior: 260 g/m², 97% algodón, 3% spandex. Franela interna: 160 g/m², 60% algodón, 40% poliéster.
Color: gris/negro
Tallas: S-M-L-XL-XXL.
Embalaje: 10 pz.



8776 POLO STRETCH DE MANGA LARGA

(Colores 040 azul/gris, 080 gris/negro)

CE CAT. I - EN ISO 13688:2013

Polo de manga larga con algodón elastizado, perfecto para usar en el trabajo, combinado con los pantalones Stretch. El diseño moderno hace que también pueda ser usado en el tiempo libre.

Composición: 95% algodón, 5% elastán. 180 g/m².

Tallas: S-M-L-XL-XXL-3XL.

Colores: azul/gris, gris/negro

Embalaje: 20 pz.



8774 POLO STRETCH

(Colores 025 beige/negro, 040 azul/gris y 080 gris/negro).

CE CAT. I - EN ISO 13688:2013

Polo en algodón y elastano que ofrece una comodidad incomparable gracias a la transpirabilidad del algodón y la elasticidad del tejido. Las combinaciones de color disponibles las hacen compatibles con los pantalones de la gama Issa Line Stretch.

Composición: 95% algodón y 5% elastano. 180 g/m².

Tallas: S-M-L-XL-XXL-3XL.

Colores: beige/negro, azul/gris y gris/negro.

Embalaje: 20 pz.

8772 CAMISETA STRETCH

(Colores 025 beige/negro, 040 azul/gris, 080 gris/negro)

CE CAT. I - EN ISO 13688:2013

Camiseta en algodón y elastano que ofrece una comodidad incomparable gracias a la transpirabilidad del algodón y la elasticidad del tejido. Las combinaciones de color disponibles las hacen compatibles con los pantalones de la gama Issa Line Stretch.

Composición: 95% algodón, 5% elastano. 180 g/m².

Tallas: S-M-L-XL-XXL-3XL.

Colores: beige/negro, azul/gris, gris/negro.

Embalaje: 20 pz.



8746 CHALECO STRETCH

(Color 080 gris)
CE CAT. 1 - EN ISO 13688:2013
 Chaleco multibolsillos con interior en tejido rejilla y bolsillo porta-móvil con tejido e-care (para absorber las ondas electromagnéticas del móvil).
Composición: 97% algodón, 3% spandex. 260 g/m².
Tallas: S-M-L-XL-XXL.
Color: gris/negro.
Embalaje: 20 pz.



8746B



8746D DISPLAY

S/2 - M/4 - L/3 - XL/2 - XXL/1 = 12 pz.



08173 POLO STRETCH MANGA LARGA

(Colores 040 azul/gris, 080 gris/negro)
 El polo Stretch de manga larga permite completar la gama a los usuarios fieles a la gama Stretch, pudiendo utilizarlo los meses de frío con la chaqueta o chaleco de la misma gama.
Composición: 96% algodón, 4% elastano.
Tallas: S-M-L-XL-XXL-3XL.
Colores: gris/negro, azul/gris.
Embalaje: 20 pz.

08170 POLO STRETCH

(Colores 025 beige, 040 azul, 080 gris)
 Polo Stretch de manga corta.
Composición: 96% algodón, 4% elastano.
Tallas: XS-S-M-L-XL-XXL-3XL.
Colores: beige/negro, gris/negro, azul/gris.
Embalaje: 20 pz.



08170B



2 Polos del mismo color por caja

025 beige
 080 gris
 040 azul

08175 CAMISETA STRETCH

(Colores 025 beige, 040 azul, 080 gris)
 Camiseta Stretch de manga corta.
Composición: 96% algodón, 4% elastano.
Tallas: S-M-L-XL-XXL-3XL.
Colores: beige/negro, gris/negro, azul/gris.
Embalaje: 20 pz.



08175B



3 Camisetas del mismo color por caja

025 beige
 080 gris
 040 azul

08170D DISPLAY beige

12 cajas de tallas surtidas con 2 pz del mismo color/talla por caja (total 24 Polos)
 - Tallas/caja (con 2 pz) color beige: M/2 - L/4 - XL/4 - 2XL/2 = 24 Polos beige



08171D DISPLAY colores mixtos azul y gris

12 cajas de tallas surtidas con 2 pz del mismo color/talla por caja (total 24 Polos)
 - Tallas/caja (con 2 pz) color azul: M/1 - L/2 - XL/2 - 2XL/1 = 12 Polos azul
 - Tallas/caja (con 2 pz) color gris: M/1 - L/2 - XL/2 - 2XL/1 = 12 Polos gris



08175D DISPLAY beige

12 cajas de tallas surtidas con 3 pz del mismo color/talla por caja (total 36 Camisetas).
 - Tallas/caja (con 3 pz) color beige: M/2 - L/4 - XL/4 - 2XL/2 = 36 Camisetas beige.



08176D DISPLAY colores mixtos azul y gris

12 cajas de tallas surtidas con 3 pz del mismo color/talla por caja (total 36 Camisetas).
 - Tallas/caja (con 3 pz) color azul: M/1 - L/2 - XL/2 - 2XL/1 = 18 Camisetas azul
 - Tallas/caja (con 3 pz) color gris: M/1 - L/2 - XL/2 - 2XL/1 = 18 Camisetas gris



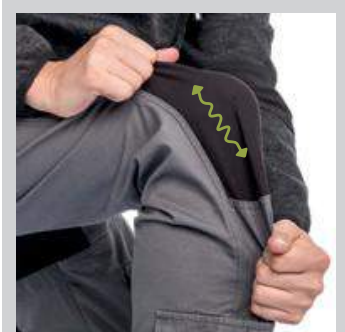

8738 STRETCH ON

(Colores 080 gris/gris antracita, 200 fango/gris antracita)

CE CAT. I - EN ISO 13688:2013

Pantalón multibolsillos 100% algodón canvas con inserciones en tejido Stretch en los puntos más solicitados de movimiento, garantizando así un elevado confort al usuario. Regulación de la cintura mediante práctico sistema elástico y botones. Suministrado en caja.

Composición: 100% algodón canvas con inserciones en tejido Stretch.

Tallas: S-M-L-XL-XXL-3XL.

Colores: fango y gris, todos con inserciones gris antracita.

Embalaje: 10 pz.



8738



8738D DISPLAY

S/2 - M/4 - L/3 - XL/2 - XXL/1 =
12 pz.

EL PIONERO



NUEVO



LIGERO



8025 JEANS JEST STRETCH

(Color 040 azul)
CE CAT. I - EN ISO 13688:2013
Modernos vaqueros en algodón elástico, con tratamiento stone washed. Bolsillo lateral para móvil y bolsillo trasero. Bragueta con botones.
Composición: algodón elástico.
Tallas: XS-S-M-L-XL-XXL-3XL.
Color: azul.
Embalaje: 10 pz.

8025B



8025D DISPLAY

S/2 - M/4 - L/3 - XL/2 - XXL/1 = 12 pz.

8023B BERMUDA VAQUERA STRETCH LIGHT

(Color 040 azul)
CE CAT. I - EN ISO 13688:2013
Gracias al tejido elástico y su peso (sólo 280 g/m²) estos jeans son muy cómodos. Bolsillos frontales y refuerzo en el tejido de contraste. Bolsillo porta móvil y bolsillo lateral. Cremallera con solapa.
Composición: tejido vaquero poliéster/algodón elástico 280 g/m². (después del lavado).
Tallas: S-M-L-XL-XXL-3XL.
Color: azul.
Embalaje: 12 pz.

8027B JEANS LIGHT STRETCH

(Color 040 azul)
CE CAT. I - EN ISO 13688:2013
Gracias al tejido elástico y su peso (sólo 280 gr) estos jeans son muy cómodos; puedes llevarlos todo el año, pero son excelentes para las temporadas más cálidas. Bolsillos frontales y refuerzo en el tejido de contraste. Bolsillo porta móvil y bolsillo para metro. Cremallera con solapa.
Composición: tejido vaquero poliéster/algodón elástico 280 g/m². (después del lavado).
Tallas: XS-S-M-L-XL-XXL-3XL.
Color: azul.
Embalaje: 12 pz.

8027B



8027D DISPLAY

S/2 - M/4 - L/3 - XL/2 - XXL/1 = 12 pz.

REFORZADO



STRETCH EXTREME



8033 JEANS MINER

(Color 040 azul)
CE CAT. I - EN ISO 13688:2013
Jeans multibolsillos con inserciones en tejido de alta resistencia en los puntos de mayor uso/exigencia, preparado para el uso de rodilleras, ajuste elástico/botones en la cintura. Entregado en caja.
Composición: 97% algodón, 3% spandex.
Tallas: S-M-L-XL-XXL-3XL.
Color: azul.
Embalaje: 10 pz.



8033



8033D DISPLAY

S/2 - M/4 - L/3 - XL/2 - XXL/1 = 12 pz.

Cintura regulable con botones



8838B JEANS STRETCH EXTREME

(Color 040 azul)
CE CAT. I - EN ISO 13688:2013
Jeans de corte deportivo con refuerzos antiabrasión.
Tejido cordura, unido con refuerzo trasero, para mejorar la dureza de este tejido. Consta de cuatro bolsillos, más un bolsillo porta móvil y un porta metro.
Composición: 98% algodón, 2% spandex. 280 g/m². (antes de lavado).
Tallas: S-M-L-XL-XXL-3XL.
Color: azul.
Embalaje: 10 pz.

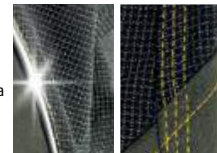

Tejido anti abrasión y detalles reflectantes
Triples costuras



8838B



8838D DISPLAY

S/2 - M/4 - L/3 - XL/2 - XXL/1 = 12 pz.



8034 BERMUDA SUMMER

(Colores 040 azul, 025 beige)
CE CAT. I - EN ISO 13688:2013

Algodón ligero 100%, gramaje 210 g/m². Bolsillos delanteros de corte oblicuo, bolsillo trasero con solapa y cierre de velcro, dos bolsillos laterales con solapa y cierre velcro. Elástico en la parte trasera de la cintura y presillas para cinturón.

Composición: algodón 100%. 210 g/m²

Tallas: S-M-L-XL-XXL.

Colores: azul, beige.

Embalaje: 20 pz.



8934 BERMUDA SHOT

(Colores 025 beige/marrón, 040 azul/negro, 080 gris/negro)
CE CAT. I - EN ISO 13688:2013

La bermuda está dotada de un porta metro, bolsillo lateral y porta móvil. La cintura es elástica haciéndolo muy confortable. Porta tarjeta identificativa.

Composición: algodón 100%. 250 g/m².

Tallas: S-M-L-XL-XXL.

Colores: beige con inserciones en marrón, gris con inserciones negras, azul con inserciones negras.

Embalaje: 10 pz.



8734 BERMUDA STRETCH

(Colores 025 beige, 040 azul, 080 gris)
CE CAT. I - EN ISO 13688:2013

Bermuda elástica, con elástico en cintura, bolsillo lateral y porta metro.

Composición: 97% algodón, 3% spandex. 260 g/m².

Colores: beige/negro, azul/gris, gris/negro.

Tallas: S-M-L-XL-XXL-3XL.

Embalaje: 20 pz.

8734B



8734D DISPLAY
S/2 - M/4 - L/3 - XL/2 - XXL/1= 12 pz.



8834B BERMUDA MULTIBOLSILLOS ISSA STRETCH EXTREME

(Colores 078 gris claro, 080 gris antracita, 200 fango, 040 azul)
CE CAT. I - EN ISO 13688:2013

Bermuda técnica multibolsillos en tejido elástico con inserciones en tejido elástico anti abrasión y el producto ofrece una apariencia moderna y deportiva. Dispone de 9 bolsillos (incluido uno porta móvil). Triple costuras y tejido particularmente robusto garantizan una óptima resistencia incluso en las tareas más duras. Suministrado en una práctica caja.

Composición: 65% poliéster, 32% algodón, 3% spandex. 260 g/m².

Tallas: S-M-L-XL-XXL-3XL.

Colores: gris claro, gris antracita, fango, azul.

Embalaje: 10 pz.



8834B



8834D DISPLAY

S/2 - M/4 - L/3 - XL/2 - XXL/1= 12 pz.



8044 BERMUDA EUROMIX

(Color 040 azul, 080 gris)
Bermuda multibolsillos básica. Bolsillos delanteros de corte oblicuo, dos bolsillos laterales con solapa y otro posterior. Elástico en la cintura.

Composición: 65% poliéster, 35% algodón. 195 g/m².

Tallas: XS-S-M-L-XL-XXL-3XL.

Colores: azul, gris.

Embalaje: 40 pz.



8020 BERMUDA TRACKER

(Color 014 gris mimético)
CE CAT. I - EN ISO 13688:2013

Bermuda mimética con bolsillos laterales, ajuste elástico.

Composición: 100% algodón 200 g/m².

Tallas: S-M-L-XL-XXL.

Color: gris mimético.

Embalaje: 20 pz.



8023B BERMUDA VAQUERA STRETCH LIGHT

(Color 040 azul)

CE CAT. I - EN ISO 13688:2013

Gracias al tejido elástico y su peso (sólo 280 g/m²) estos jeans son muy cómodos. Bolsillos frontales y refuerzo en el tejido de contraste. Bolsillo porta móvil y bolsillo lateral. Cremallera con solapa.

Composición: tejido vaquero poliéster/algodón elástico 280 g/m². (después del lavado).

Tallas: S-M-L-XL-XXL-3XL.

Color: azul.

Embalaje: 12 pz.

NOVEDAD



8836B BERMUDA LIGHT EXTREME

(Color 080 gris/negro)

CE CAT. I - EN ISO 13688:2013

Bermuda estival en tejido softshell muy ligero con contrastes en simil cordura equipado con 6 bolsillos, más un bolsillo porta móvil y un porta metro. Refuerzo posterior para aumentar la resistencia. Tratamiento Cooldry. Se suministra con cinturón ajustable y en caja de cartón.

Composición: softshell 115 g/m², 92% poliéster, 8% spandex. Contraste simil cordura 165 g/m². Tratamiento Cooldry.

Tallas: S-M-L-XL-XXL-3XL.

Color: gris con contrastes en negro.

Embalaje: 1 pieza en caja, 10 cajas por caja.

NOVEDAD



8836B



8434 BERMUDA AV

(Colores 012 amarillo AV, 032 naranja AV)

EN ISO 13688:2013

EN ISO 20471:2013 + A1:2016 CLASE 2

En tejido algodón y poliéster. Bolsillos delanteros de corte oblicuo, bolsillo trasero con botón. Presillas en la cintura. Dos cintas reflectantes en los bajos del pantalón. Cierre con cremallera y botón.

Composición: 60% algodón, 40% poliéster. 240 g/m².

Tallas: S-M-L-XL-XXL.

Colores: amarillo AV, naranja AV.

Embalaje: 20 pz.



FIRST CLASS WORKWEAR



CON ESTA ETIQUETA AMARILLA...

Todas nuestras prendas acompañadas de esta etiqueta amarilla, que muestra el número de informe de ensayo emitido por el Laboratorio Ritex, están certificadas como EPI de "CAT. 1", mientras que las prendas no marcadas CE, o no acompañadas de certificación, NO SON EQUIPOS DE PROTECCIÓN INDIVIDUAL, si no vestuario genérico.



8845B CAZADORA ISSA STRETCH EXTREME

(Colores 040 azul/negro, 078 gris claro/negro, 080 gris antracita/negro, 200 fango/negro)

CE CAT. I - EN ISO 13688:2013

Cazadora técnica en tejido antiabrasión e inserciones reflectantes. Amplios bolsillos y regulación en la cintura garantizan comodidad. Una vez desmontadas las mangas, se transforma en un práctico chaleco compatible con los meses más cálidos del año. Suministrado en caja.

Composición: 65% poliéster, 32% algodón, 3% spandex. 260 g/m².

Tallas: S-M-L-XL-XXL-3XL azul, gris claro, fango.

XS-S-M-L-XL-XXL-3XL gris antracita.

Colores: azul con inserciones negras, gris claro con inserciones negras, gris antracita con inserciones negras y fango con inserciones negras.

Embalaje: 10 pz.



8845B



8845D DISPLAY

S/2 - M/4 - L/3 - XL/2 - XXL/1= 12 pz.



Tejido anti abrasión y detalles reflectantes.



mangas desmontables

ESTILO FIT



8830B PANTALÓN ISSA STRETCH EXTREME

(Colores 040 azul/negro, 078 gris claro/negro, 080 gris antracita/negro, 200 fango/negro)

CE CAT. I - EN ISO 13688:2013

Pantalón técnico con inserciones en tejido antiabrasión y reflectantes. Posibilidad de regulación en longitud y cintura. El tejido elástico permite tanto la comodidad como una imagen propia de los mejores pantalones del mundo deportivo. Dispone de 9 bolsillos, entre los cuales uno porta móvil y otro porta metro. Triples costuras y un tejido particularmente resistente garantizan una alta resistencia durante los trabajos más duros. Suministrado en caja.

Composición: 65% poliéster, 32% algodón, 3% spandex. 260 g/m².

Tallas: XS-S-M-L-XL-XXL-3XL gris claro, gris antracita, fango.

S-M-L-XL-XXL-3XL azul.

Colores: azul con inserciones negras, gris claro con inserciones negras, gris antracita con inserciones negras, fango con inserciones negras.

Embalaje: 10 pz.



8830B



8830D DISPLAY

S/2 - M/4 - L/3 - XL/2 - XXL/1= 12 pz.



Tejido anti abrasión y detalles reflectantes.



Triples costuras



Doblado de la pierna se puede alargar +3cm



VESTUARIO STRETCH EXTREME



8834B BERMUDA MULTIBOLSILLOS ISSA STRETCH EXTREME

(Colores 078 gris claro, 080 gris antracita, 200 fango, 040 azul)

CE CAT. I - EN ISO 13688:2013

Bermuda técnica multibolsillos en tejido elástico con inserciones en tejido elástico anti abrasión y el producto ofrece una apariencia moderna y deportiva. Dispone de 9 bolsillos (incluido uno porta móvil). Triple costuras y tejido particularmente robusto garantizan una óptima resistencia incluso en las tareas más duras. Suministrado en una práctica caja.

Composición: 65% poliéster, 32% algodón, 3% spandex. 260 g/m².

Tallas: S-M-L-XL-XXL-3XL.

Colores: gris claro, gris antracita, fango, azul.

Embalaje: 10 pz.



8834B



8834D DISPLAY

S/2 - M/4 - L/3 - XL/2 - XXL/1 = 12 pz.

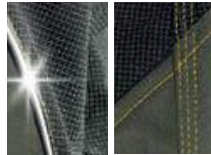

Tejido anti abrasión y detalles reflectantes

Triples costuras

8838B JEANS STRETCH EXTREME

(Color 040 azul)

CE CAT. I - EN ISO 13688:2013

Jeans de corte deportivo con refuerzos antiabrasión.

Tejido cordura, unido con refuerzo trasero, para mejorar la dureza de este tejido. Consta de cuatro bolsillos, más un bolsillo porta móvil y un porta metro.

Composición: 98% algodón, 2% spandex. 280 g/m². (antes de lavado).

Tallas: S-M-L-XL-XXL-3XL.

Color: azul.

Embalaje: 10 pz.

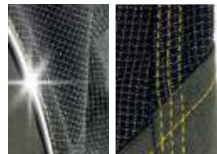

Tejido anti abrasión y detalles reflectantes

Triples costuras



8838B



8838D DISPLAY

S/2 - M/4 - L/3 - XL/2 - XXL/1 = 12 pz.



NOVEDAD

ESTIVAL



8837B PANTALÓN LIGHT EXTREME

(Color 080 gris/negro)

CE CAT. I - EN ISO 13688:2013

Pantalón estival en ligero tejido softshell con contrastes en simil cordura, equipado con 6 bolsillos, más un bolsillo porta móvil y uno porta metro. Refuerzo posterior para aumentar la resistencia. Tratamiento de Cooldry. Se suministra con cinturón ajustable y embalado en caja de cartón.

Composición: softshell 115 g/m², 92% poliéster, 8% spandex. Contraste simil cordura 165 g/m².

Tratamiento Cooldry.

Tallas: S-M-L-XL-XXL-3XL.

Color: gris con contrastes en negro.

Embalaje: 1 pieza en caja, 10 cajas por caja.



8837B

NOVEDAD



8836B BERMUDA LIGHT EXTREME

(Color 080 gris/negro)

CE CAT. I - EN ISO 13688:2013

Bermuda estival en tejido softshell muy ligero con contrastes en simil cordura equipado con 6 bolsillos, más un bolsillo porta móvil y un porta metro. Refuerzo posterior para aumentar la resistencia. Tratamiento Cooldry. Se suministra con cinturón ajustable y en caja de cartón.

Composición: softshell 115 g/m², 92% poliéster, 8% spandex. Contraste simil cordura 165 g/m². Tratamiento Cooldry.

Tallas: S-M-L-XL-XXL-3XL.

Color: gris con contrastes en negro.

Embalaje: 1 pieza en caja, 10 cajas por caja.



8836B

TEJIDO
TÉCNICO



8825B POLO EXTREME

(Colores 078 gris claro, 080 gris antracita, 040 azul)
CE CAT. I - EN ISO 13688:2013
 Polo técnico con alta transpirabilidad y secado rápido para quien prefiere vestir en el ambiente de trabajo tejidos derivados del sector deportivo. Dispone también de inserciones reflectantes. Bolsillo en el pecho.
 Suministrado en una práctica cajita.
Composición: 100% poliéster de alta transpirabilidad. 130 g/m².
Tallas: S-M-L-XL-XXL-3XL.
Colores: gris claro, gris antracita, azul.
Embalaje: 20 pz.



TEJIDO
TÉCNICO



COLOR VERDE LIMA
 SOBRE PEDIDO



8820B CAMISETA EXTREME

(Colores 078 gris claro, 080 gris antracita, 040 azul)
CE CAT. I - EN ISO 13688:2013
 Camiseta técnica con alta transpirabilidad y secado rápido para quien prefiere vestir en el ambiente de trabajo tejidos derivados del sector deportivo. Dispone también de inserciones reflectantes. Suministrado en una práctica cajita.
Composición: 100% poliéster de alta transpirabilidad. 130 g/m².
Tallas: S-M-L-XL-XXL-3XL.
Colores: gris claro, gris antracita, azul.
Embalaje: 20 pz.



8827D DISPLAY CAMISETA Y POLO EXTREME

(Colores 080 gris antracita, 078 gris claro, 040 azul)
 Contiene 24 pz: 12 camisetas y 12 polos del mismo color pero con tallas surtidas.
 + 8820B camiseta x 12 pz. = S/2-M/4-L/3-XL/2-XXL/1.
 + 8825B polo x 12 pz. = S/2-M/4-L/3-XL/2-XXL/1.
Colores: gris antracita, gris claro, azul.





8880B SILKY EXTREME
pag. 17



SOFTSHELL PESANTE



membrana w/p 8.000 - mvp 3.000

8833B PANTALÓN SOFTSHELL HEAVY EXTREME

(Color 060 negro)
CE CAT. I - EN ISO 13688:2013.
Pantalón robusto, en softshell con membrana y micropolar, ideal para quien busca un pantalón técnico y necesita utilizarlo con un clima particularmente duro. El pantalón está dotado de cuatro bolsillos delanteros, dos posteriores, un porta metro y un porta móvil. El tejido softshell y las inserciones que lleva en los puntos de mayor uso garantizan una óptima resistencia. La cintura regulable completan las características de este nuevo pantalón Extreme.
Composición: softshell 320 g/m² con membrana TPU w/p 8.000 - mvp 3.000.
Tallas: S-M-L-XL-XXL-3XL.
Color: negro.
Embalaje: 10 pz.



8833B



8833D DISPLAY
M/2 - L/2 - XL/2 - 2XL/2 = 8 pz.



SOFTSHELL LIGERO



membrana w/p 8.000 - mvp 3.000

8832B PANTALÓN SOFTSHELL LIGHT EXTREME

(Color 080 gris)
CE CAT. I - EN ISO 13688:2013
Pantalón en tejido softshell con membrana ideal para un uso laboral pero también compatible con el uso deportivo. Dos bolsillos frontales, una porta móvil y dos bolsillos posteriores. Las inserciones en tejido simil cordura hacen de la prenda un producto muy resistente en las zonas de mayor desgaste. Cintura elástica y con cinturón desmontable, completando el equipamiento de esta nueva prenda de la línea Extreme.
Composición: softshell 260 g/m² con membrana TPU w/p 8.000 - mvp 3.000.
Tallas: S-M-L-XL-XXL-3XL.
Color: gris.
Embalaje: 10 pz.



8832B



8832D DISPLAY
S/2 - M/2 - L/2 - XL/1 - XXL/1 = 8 pz.



8884B CLEVER EXTREME
pag. 17



8882B CUNNY EXTREME
pag. 17

THERMO



ISSA THERMO

Nueva GAMA de ropa interior recomendada para trabajo o actividades deportivas, ideal para bajas temperaturas. Estas prendas han sido producidas con un cálido interior en franela y unas particulares fibras de poliéster que forman una barrera aislante alrededor del cuerpo pero que permite la filtración del sudor permitiendo que la piel se mantenga seca.

La elasticidad del tejido y las costuras planas de "Issa Thermo" permite su utilización por debajo de la ropa de trabajo (o ropa deportiva) sin perder comodidad ni libertad de movimiento.



TAMBIÉN PARA ACTIVIDADES DEPORTIVAS DE INVIERNO

8780

CAMISETA ISSA THERMO

(Color 080 gris/naranja)

Camiseta térmica con felpa interna que, gracias a la elasticidad natural del tejido, ofrece un gran confort. El tejido garantiza una buena resistencia térmica y favorece la expulsión del sudor al exterior manteniendo la piel seca.

Composición: 100% poliéster. 150 g/m².

Tallas: M (S/M) - XL (L/XL) - 3XL (XXL/3XL).

Color: gris con costuras en naranja.

Embalaje: 5 pz.

8785

PANTALON ISSA THERMO

(Color 080 gris/naranja)

Pantalón térmico con felpa interna que, gracias a la elasticidad natural del tejido, ofrece un gran confort. El tejido garantiza una buena resistencia térmica y favorece la expulsión del sudor al exterior manteniendo la piel seca.

Composición: 100% poliéster. 150 g/m².

Tallas: M (S/M) - XL (L/XL) - 3XL (XXL/3XL).

Color: gris con costuras en naranja.

Embalaje: 5 pz.



ISSA LINE DRY STRETCH

ISSA DRY STRETCH

Directamente desde el mundo del deporte una nueva gama de ropa interior para garantizar todos los beneficios de los tejidos utilizados por los atletas de diferentes especialidades.

La mezcla de diferentes fibras y una textura especial, son la base fundamental de la elasticidad de la gama Issa Dry Stretch.

Características principales:

Tejido: transpirable, antiestrés, antibacteriano y térmico.

Confección: stretch anatómico con compresión gradual y efectos beneficiosos para la musculatura.



TAMBIÉN PARA ACTIVIDADES DEPORTIVAS EN TODAS LAS TEMPORADAS.

- ISSA DRY STRETCH
- No se moja / Always dry skin
- Caliente en invierno / Warm in winter
- Fresco en verano / Cool in summer

8795 T-SHIRT MANGA CORTA ISSA DRY STRETCH

(Color 080 gris)
T-Shirt manga corta en tejido Issa Dry Stretch.

Composición: poliamida, polipropileno y elastano.

Tallas: M (S/M) - XL (L/XL) - 3XL (XXL/3XL).

Color: gris.

Embalaje: 5 pz.

8790 PANTALÓN PIRATA ISSA DRY STRETCH

(Color 080 gris)
Pantalón tipo pirata en tejido Issa Dry Stretch.

Composición: poliamida, polipropileno y elastano.

Tallas: M (S/M) - XL (L/XL) - 3XL (XXL/3XL).

Color: gris.

Embalaje: 5 pz.

8797 T-SHIRT MANGA LARGA ISSA DRY STRETCH

(Color 080 gris)
T-shirt manga larga en tejido Issa Dry Stretch.

Composición: poliamida, polipropileno y elastano

Tallas: M (S/M) - XL (L/XL) - 3XL (XXL/3XL).

Color: gris.

Embalaje: 5 pz.





8827D DISPLAY CAMISETA Y POLO EXTREME

(Colores 080 gris antracita, 078 gris claro, 040 azul)
 Contiene 24 pz: 12 camisetas y 12 polos del mismo color pero con tallas surtidas.
 + 8820B camiseta x 12 pz. = S/2-M/4-L/3-XXL/2-XXXL/1.
 + 8825B polo x 12 pz. = S/2-M/4-L/3-XXL/2-XXXL/1.
 Colores: gris antracita, gris claro, azul.

TEJIDO
TÉCNICO



8825B POLO EXTREME

(Colores 078 gris claro, 080 gris antracita, 040 azul)
CE CAT. I - EN ISO 13688:2013
 Polo técnico con alta transpirabilidad y secado rápido para quien prefiere vestir en el ambiente de trabajo tejidos derivados del sector deportivo. Dispone también de inserciones reflectantes. Bolsillo en el pecho. Suministrado en una práctica caja.
Composición: 100% poliéster de alta transpirabilidad. 130 g/m².
Tallas: S-M-L-XXL-3XL.
Colores: gris claro, gris antracita, azul.
Embalaje: 20 pz.



TEJIDO
TÉCNICO



8820B CAMISETA EXTREME

(Colores 078 gris claro, 080 gris antracita, 040 azul)
CE CAT. I - EN ISO 13688:2013
 Camiseta técnica con alta transpirabilidad y secado rápido para quien prefiere vestir en el ambiente de trabajo tejidos derivados del sector deportivo. Dispone también de inserciones reflectantes. Suministrado en una práctica caja.
Composición: 100% poliéster de alta transpirabilidad. 130 g/m².
Tallas: S-M-L-XXL-3XL.
Colores: gris claro, gris antracita, azul.
Embalaje: 20 pz.

COLOR VERDE LIMA
SOBRE PEDIDO



ALGODÓN STRETCH



ALGODÓN STRETCH



ALGODÓN STRETCH



8772 CAMISETA STRETCH

(Colores 025 beige/negro, 040 azul/gris, 080 gris/negro)
CE CAT. I - EN ISO 13688:2013
 Camiseta en algodón y elastano que ofrece una comodidad incomparable gracias a la transpirabilidad del algodón y la elasticidad del tejido. Las combinaciones de color disponibles las hacen compatibles con los pantalones de la gama Issa Line Stretch.
Composición: 95% algodón, 5% elastano. 180 g/m².
Tallas: S-M-L-XL-XXL-3XL.
Colores: beige/negro, azul/gris, gris/negro.
Embalaje: 20 pz.

8774 POLO STRETCH

(Colores 025 beige/negro, 040 azul/gris y 080 gris/negro).
CE CAT. I - EN ISO 13688:2013
 Polo en algodón y elastano que ofrece una comodidad incomparable gracias a la transpirabilidad del algodón y la elasticidad del tejido. Las combinaciones de color disponibles las hacen compatibles con los pantalones de la gama Issa Line Stretch.
Composición: 95% algodón y 5% elastano. 180 g/m².
Tallas: S-M-L-XL-XXL-3XL.
Colores: beige/negro, azul/gris y gris/negro.
Embalaje: 20 pz.

8776 POLO STRETCH DE MANGA LARGA

(Colores 040 azul/gris, 080 gris/negro)
CE CAT. I - EN ISO 13688:2013
 Polo de manga larga con algodón elastizado, perfecto para usar en el trabajo, combinado con los pantalones Stretch. El diseño moderno hace que también pueda ser usado en el tiempo libre.
Composición: 95% algodón, 5% elastán. 180 g/m².
Tallas: S-M-L-XL-XXL-3XL.
Colores: azul/gris, gris/negro
Embalaje: 20 pz.

FIRST CLASS WORKWEAR



NOVEDAD
100%
ALGODÓN

08182 CAMISETA RAPALLO

(Colores 023 verde botella, 040 azul, 050 blanco, 060 negro, 070 rojo, 080 gris)
Camiseta de algodón peinado, bordes en contraste en mangas y cuello.
Absorbe sudor. Gira cuello terminado "V".
Composición: 100% algodón. 160 g/m².
Tallas: S-M-L-XL-XXL-3XL.
Colores: botella verde, azul, blanco, negro, rojo, gris.
Embalaje: 1 pieza en bolsa de plástico, 20 piezas por caja



NOVEDAD
ALGODÓN
STRETCH

08189 POLO STRETCH PORTOFINO

(Colores 023 verde botella, 040 azul, 050 blanco, 060 negro, 070 rojo, 080 gris)
Polo en algodón elástico con detalle en contraste en las mangas y cuello, absorbe sudor.
Composición: 95% algodón, 5% elastano, 190 g/m².
Tallas: S-M-L-XL-XXL-3XL.
Colores: botella verde, azul, blanco, negro, rojo, gris.
Embalaje: 1 pieza en bolsa de plástico, 20 piezas por caja.



RESTYLING

100%
ALGODÓN



COLOR NARANJA
SOBRE PEDIDO

8180 CAMISETA SORRENTO

(Colores 040 azul, 050 blanco, 060 negro, 080 gris)
Camiseta manga corta 100 % algodón.
Composición: 100% algodón. 145 g/m².
Tallas: M-L-XL-XXL.
Colores: blanco, azul marino, gris y negro.
Embalaje: 60 pz.

ALGODÓN OXFORD



08160 CAMISA MANGA LARGA

CE CAT. I - EN ISO 13688:2013.
En 100% algodón. Abotonada, bolsillos en el pecho con portalápices. Botón en el puño.
Composición: algodón 100%.
Tallas: S-M-L-XL-XXL.
Color: Azul Claro.
Embalaje: 12 pz.

RESTYLING

100%
ALGODÓN



08185 POLO CAPRI

(Colores 050 blanco, 040 azul, 042 azulina, 030 naranja, 080 gris)
Polo manga corta 100% algodón.
Composición: 100% algodón. 180 g/m².
Tallas: S-M-L-XL-XXL.
Colores: naranja, azulina, azul marino, blanco, gris.
Embalaje: 60 pz.

ALGODÓN AFELPADO



08167 ALASKA

(Color 040 azul)
CE CAT. I - EN ISO 13688:2013.
Camisa 100% algodón tartán afelpado de manga larga con dos bolsillos delanteros.
Composición: 100% franela de algodón tartán.
Tallas: M-L-XL-XXL.
Color: tonos azules.
Embalaje: 12 pz.



08270N ISSA BASIC

CE CAT. I - EN ISO 13688:2013

Semiduradero de SPP polipropileno
Con capucha, elástico en la capucha,
muñecas, cintura y tobillos.

Composición: SPP polipropileno.

Tallas: M-L-XL-XXL.

Color: blanco.

Embalaje: 25 pz.



En bolsa
para colgar



EN ISO 13688:2013

TIPO 5 EN 13982:2004 + A1:2010

TIPO 6 EN 13034:2005 + A1:2009



08288 ISSA CHEM AIR CAT. III Tipo 5, 6 - Reg. EU 2016/425

Buzo desechable III categoría con cremallera
cubierta por solapa y adhesivo de doble cara
para evitar la entrada de polvo tóxico.

Puños, tobillos y capucha con elástico. El
tejido SMS favorece la transpirabilidad en
comparación con la película microporosa.

Composición: multicapa SMS 45 g/m².

Tallas: S-M-L-XL-XXL-3XL.

Color: blanco.

Embalaje: 25 pz.

NOVEDAD

SMS



En bolsa
para colgar



EN ISO 13688:2013

EN 14126:2003 + AC:2004

EN 1073-2:2002



EN 1149-5:2008

TIPO 6 EN 13034:2005 + A1:2009



TIPO 5 EN 13982:2004 + A1:2010



FILM MICROPOROSO

08290 ISSA CHEM

CAT. III Tipo 5, 6 - Reg. EU 2016/425

Buzo desechable de categoría III, con cremallera cubierta por
solapa adhesiva para mayor protección contra polvos tóxicos.
Cuenta con puños elásticos y capucha para un mejor aislamiento
del entorno.

Composición: película microporosa polipropileno y polietileno.

Tallas: S-M-L-XL-XXL-3XL.

Color: blanco.

Embalaje: 25 pz. Embolsada individualmente para colgar.



En bolsa
para colgar



EN ISO 13688:2013

EN 14126:2003 + AC:2004

EN 1073-2:2002



EN 1149-5:2008

TIPO 4 EN 14605:2005 + A1:2009



TIPO 5 EN 13982:2004 + A1:2010

TIPO 6 EN 13034:2005 + A1:2009



08292 ISSA CHEM PLUS

CAT. III Tipo 4, 5, 6 - Reg. EU 2016/425

Buzo desechable de categoría III, con cremallera cubierta de solapa adhesiva para
mayor protección contra polvos tóxicos. Cuenta con puños elásticos y capucha para
un mejor aislamiento del entorno. Cremalleras selladas para ofrecer una mejor
protección a las partículas tóxicas y minúsculas (ejemplo amianto) y a los productos
químicos nebulosos.

Composición: film microporoso polipropileno y polietileno 65 g/m².

Tallas: S-M-L-XL-XXL-3XL.

Color: blanco. Embalaje: 25 pz.

NOVEDAD



En bolsa
para colgar



Vestuario de trabajo EN 381 clase 1 para operarios que utilizan la motosierra. Esta línea de vestuario está estudiada para exposiciones al riesgo por el canto de la cadena de motosierra. La presencia de una **fibra de alta tenacidad que garantiza el bloqueo instantáneo de la cadena** de la motosierra. El corte y la confección están estudiados para dar el máximo confort al usuario.



EN 381-5



CLASE 1:20 m/s

08970N BUZO LEÑADOR

Protección, sobre los hombros, en las mangas y sobre la parte anterior de la pierna a 180° + 5 cm. Ventilación en la espalda, cierre con cremallera, cuatro bolsillos.

Composición: 68% poliéster, 32% algodón.

Talla: M-L-XL-XXL.

Color: verde/naranja.

Embalaje: 1 pz.



EN 381-11



CLASE 0:16 m/s

08950N CHAQUETA LEÑADOR

Protección sobre el tórax, sobre los hombros y sobre las mangas. Espalda con ventilación y dos fuelles para facilitar el movimiento, cremallera delantera.

Composición: 68% poliéster, 32% algodón.

Talla: M-L-XL-XXL

Color: verde/naranja

Embalaje: 1 pz.



EN 381-5



CLASE 1:20 m/s

08935N PETO LEÑADOR

Protección sobre la parte delantera de la pierna a 180° + 5 cm. Elástico en la cintura, tirantes elásticos ajustables con hebilla de plástico. Bolsillo cerrado con cremallera en el pecho, dos bolsillos en el pantalón y otro posterior.

Composición: 68% poliéster, 32% algodón.

Talla: M-L-XL-XXL.

Color: verde/naranja.

Embalaje: 1 pz.



EN 381-5



CLASE 1:20 m/s

08940N PANTALÓN QUIJOTE

Cremallera lateral en los camales y cremallera central que permite separarlos. Presillas en la cintura. **Protección en las piernas de 180° + 5 cm.**

Composición: 68% poliéster, 32% algodón

Tallas: L-XXL

Colores: verde/naranja.

Embalaje: 1 pz.



EN 17249



CLASE 3:28 m/s

08907 BOTA FORESTAL CE CAT. III

EN ISO 17249: 2013 + AC: 2014 P SRA

Bota de goma, de seguridad, con puntera y lámina.

Protección contra motosierra en la tibia y en el metatarso en goma multicapa, suela antideslizante.



STEEL STEEL 40 - 47 5



EN 17249



CLASE 1

P600P SB+P+CI+E WRV+HRO

EN 17249:2004

Bota en piel flor con puntera y lámina, suela anti-deslizamiento y resistente a hidrocarburos.

Certificado para el corte motosierra.

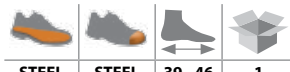

STEEL STEEL 39 - 46 1



S251EOCF

EN 397, EN 1731

El Kit Forestal 1100 consta de casco de Polietileno Alta Densidad (HDPE), atalaje plástico y banda de sudor de nylon, protección auditiva, y visor forestal en malla de metal con recubrimiento nylon de 170mm (135mm visibles al estar acoplado en el soporte).

Color: naranja

Composición del Kit

-Casco 1100 Ref. S01COCF

-Orejeras Ref. S71CE

-Visera forestal Ref. S59CE

Color: naranja

Embalaje: 1 pz

ISSA[®] LINE M-PRO

VESTUARIO MULTIPROTECCIÓN

Con casi 60 años de experiencia en la producción y distribución de EPIS, nos complace presentar el nuevo proyecto ISSA LINE M-PRO, una gama completa de ropa multiprotección.

En el desarrollo de este proyecto, nos hemos guiado por el deseo de ofrecer, a quienes trabajan en áreas de alto riesgo, la máxima e innovadora protección contra los importantes riesgos a los que están sujetos al realizar su trabajo.

De acuerdo con lo que se acaba de decir, el EPI tiene, de hecho, el máximo número de protecciones posibles, lo que resulta en la mayoría de los casos de certificados Pentavalente, ATEX y Categoría III. Finalmente, la experiencia acumulada en el vestuario nos ayudó a no subestimar los aspectos relacionados con la comodidad y confort, características importantes para aquellos que deben usar estas prendas durante todo el día.



CAT. II / III
Reg. EU 2016/425

NUEVO

MULTIPROTECCIÓN

M-PRO
PERMANENT

ISSA LINE
by INDUSTRIAL STARTER

PLUS

- PERMANENTE
- PENTAVALENTE
- ATEX
- 250 g/m²

PERMANENTE



CE 0624

CAT. III
Reg. EU 2016/425

NORMA	PERMANENT	PERMANENT	PERMANENT	EX PERMANENT	PERMANENT	PERMANENT
	UNI EN ISO 11612:2015 A1-A2-BT-C1-E1-F1	ISO 11611:2015 CLASE 1 - A1 - A2	UNI EN 1149-5:2018	IEC 61482-2: 2018 APC1	UNI EN 13034: 2009 TIPO 6	
	NORMA 11612 LLAMAS/CALOR	NORMA 11611 SOLDADURA	NORMA 1149 ANTIESTÁTICO	NORMA 61482 ARCO ELÉCTRICO	NORMA 13034 QUÍMICOS	ATEX

5545 CHAQUETA M-PRO PERMANENTE

La chaqueta consta de dos piezas en la zona delantera y una pieza en la trasera, la parte inferior de la prenda tiene dos capas de tejido y dos fuelles elásticos a los lados, la parte inferior trasera es más larga para ofrecer más protección durante los movimientos, escudo con pictogramas en el brazo, cuello de camisa, cierre central con cremallera metálica y cubierto con doble solapa interna y externa, la solapa externa con cierre de velcro, 2 bolsillos en el pecho cubiertos con solapa y cierre de velcro, mangas con puños elásticos.

Composición: 60% modacrílica, 39% algodón, 1% fibra antiestática (carbono), peso 250 g/m².

Tallas: S-M-L-XL-XXL-3XL.

Color: 040 azul marino.

Embalaje: 10 pz.

PLUS

- PERMANENTE
- QUADRIVALENTE
- ATEX

PERMANENTE

CAMISA



CE 0624

CAT. III
Reg. EU 2016/425

NORMA	PERMANENT	PERMANENT	EX PERMANENT	PERMANENT	PERMANENT
	UNI EN ISO 11612:2015 A1-B1-C1	UNI EN 1149-5:2018	IEC 61482-2: 2018 APC1	UNI EN 13034: 2009 TIPO PB 6	
	NORMA 11612 LLAMAS/CALOR	NORMA 1149 ANTIESTÁTICO	NORMA 61482 ARCO ELÉCTRICO	NORMA 13034 QUÍMICOS	ATEX

5577 CAMISA M-PRO PERMANENTE

La camisa se compone de dos piezas delanteras y una parte trasera, canesú trasero con tejido de doble capa y trabilla, cuello de camisa con doble tejido, escudo con pictogramas en el brazo, 2 bolsillos en el pecho cubiertos con solapa y cierre con un botón metálico a presión, puños de doble tejido con cierres metálicos a presión, fuelle cubierto en la muñeca, parte inferior de la camisa con aberturas en los laterales, no hay partes metálicas visibles en el exterior que puedan tocar el cuerpo del usuario internamente.

Composición: 60% modacrílica, 39% algodón, 1% fibra antiestática (carbono), peso 180 g/m².

Tallas: S-M-L-XL-XXL-3XL.

Color: 040 azul marino.

Embalaje: 10 pz.

PLUS

- PERMANENTE
- PENTAVALENTE
- ATEX
- 250 g/m²

PERMANENTE



CE 0624

CAT. III
Reg. EU 2016/425

NORMA	PERMANENT	PERMANENT	PERMANENT	EX PERMANENT	PERMANENT	PERMANENT
	UNI EN ISO 11612:2015 A1-A2-BT-C1-E1-F1	ISO 11611:2015 CLASE 1 - A1 - A2	UNI EN 1149-5:2018	IEC 61482-2: 2018 APC1	UNI EN 13034: 2009 TIPO 6	
	NORMA 11612 LLAMAS/CALOR	NORMA 11611 SOLDADURA	NORMA 1149 ANTIESTÁTICO	NORMA 61482 ARCO ELÉCTRICO	NORMA 13034 QUÍMICOS	ATEX

5530 PANTALÓN M-PRO PERMANENTE

El pantalón está formado por dos piezas delanteras y dos piezas traseras, 5 trabillas en la cintura y elástico en la parte posterior de la cintura, escudo con pictogramas en la pernera, 2 bolsillos laterales estilo francés con solapas y cierre de velcro, 1 bolsillo posterior con solapa y cierre de velcro, 1 bolsillo porta metro cubierto con solapa y cierre de velcro en el lado derecho, bolsillo con fuelle y solapa con velcro en el lado izquierdo, los bolsillos están confeccionados con el mismo tejido externo.

Composición: 60% modacrílica, 39% algodón, 1% fibra antiestática (carbono), peso 250 g/m².

Tallas: S-M-L-XL-XXL-3XL.

Color: 040 azul marino.

Embalaje: 10 pz.

PLUS

- HEXAVALENTE
- 6 BOLSILLOS
- ATEX

CE 0624

CAT. III
Reg. EU 2016/425

NORMA	PERMANENT	PERMANENT	PERMANENT	EX PERMANENT	PERMANENT	PERMANENT	PERMANENT
	UNI EN ISO 14116:2015 INDEX 1	UNI EN 1149-5:2018	UNI EN 13034: 2009 TIPO 6		UNI EN ISO 20471:2017 CL. 3	EN 343:2019 3/1	UNI EN 14058:2017 CL. 3
	NORMA 14116 LLAMAS	NORMA 1149 ANTIESTÁTICO	NORMA 13034 QUÍMICOS	ATEX	NORMA 20471 AV	NORMA 343 LLUVIA	NORMA 14058 AMBIENTES FRIOS

5090 PARKA M-PRO

Parka de dos colores compuesta por 6 piezas en la parte delantera y 2 en la trasera, parte inferior de la prenda y mangas en contrastes, la parte delantera tiene 2 bolsillos con compartimento interno oculto en el pecho cubierto con solapas y cierre con velcro, 2 bolsillos en la cintura con solapa y cierre de velcro, escudo con pictogramas en el brazo, 2 bandas reflectantes que rodean la cintura y cada manga, 2 bandas reflectantes conectan las bandas del torso delantero y trasero que pasan por los hombros, todas las bandas están cosidas con doble costura, cuello con capucha extraíble y oculta, forrada con tejido índice 3, forro técnico en material ignífugo, ajuste de cintura con cordón, piezas delanteras con 2 bolsillos de parche y cierre de velcro, cierre central con cremallera cubierta por triple solapa corta-viento y cierre de velcro, el interior en la parte inferior está forrado con tejido impermeable cumpliendo la normativa de impermeabilidad correspondiente, los puños de las muñecas terminan con un dobladillo de 2 cm., las muñecas están provistas de puños con elásticos en el interior a prueba de viento.

Composición: Tejido exterior 98% poliéster recubierto con poliuretano, 2% fibra antiestática (carbono), peso 260 g/m². Forro 100% algodón, peso 160 g/m².

Tallas: S-M-L-XL-XXL-3XL.

Colores: 048 amarillo fluo/azul marino - 047 naranja fluo/azul marino.

Embalaje: 5 pz.

PLUS

- PERMANENTE
- PENTAVALENTE
- ATEX
- MULTIBOLSILLOS
- METAL FREE

PERMANENTE
CAZADORA



CE 0624

CAT. III
Reg. EU 2016/425

NORMA						
	UNI EN ISO 11612:2015 A1-A2-B1-C2	ISO 11611:2015 CLASE 1 - A1 - A2	UNI EN 1149-5:2018	IEC 61482-2: 2018 APC1	UNI EN 13034 2009 TIPO (PB) 6	
	NORMA 11612 LLAMAS/CALOR	NORMA 11611 SOLDADURA	NORMA 1149 ANTIESTÁTICO	NORMA 61482 ARCO ELÉCTRICO	NORMA 13034 QUÍMICOS	ATEX

5585 CAZADORA M-PRO PERMANENTE

Cazadora manga larga, compuesta de dos piezas delanteras y una trasera, canesú trasero de una sola capa con parche en la espalda, cuello alto de doble capa, escudo con pictogramas en el brazo, cierre central con cremallera de plástico cubierta con doble solapa interna y externa, la solapa externa con cierre de velcro, 2 bolsillos en el pecho y 2 bolsillos con cremallera situados en los laterales de la prenda cubiertos con solapa y cierre de velcro, mangas con puños elásticos, el forro de los bolsillos en tejido en contraste, elástico en la parte inferior de la prenda.

Composición: 60% modacrílica, 39% algodón, 1% fibra antiestática (carbono), peso 300 g/m².

Tallas: S-M-L-XL-XXL-3XL.

Color: 040 azul marino.

Embalaje: 10 pz.

PLUS

- PENTAVALENTE
- ATEX
- MULTIBOLSILLOS



CE 0624

CAT. III
Reg. EU 2016/425

NORMA						
	UNI EN ISO 11612:2015 A1-B1-C1-E1-F1	ISO 11611:2015 CLASE 1 - A1 - A2	UNI EN 1149-5:2018	IEC 61482-2: 2018 APC1	UNI EN 13034: 2009 TIPO 6	
	NORMA 11612 LLAMAS/CALOR	NORMA 11611 SOLDADURA	NORMA 1149 ANTIESTÁTICO	NORMA 61482 ARCO ELÉCTRICO	NORMA 13034 QUÍMICOS	ATEX

5050 CHAQUETA M-PRO

La chaqueta está compuesta por dos piezas delanteras y una parte trasera, la parte inferior de la prenda tiene dos capas de tejido, escudo con pictogramas en el brazo, cuello de camisa, cierre de cremallera metálica frontal cubierta con doble solapa interna y externa, solapa externa con cierre de botones metálicos a presión, 1 bolsillo en el pecho con solapa y cierre de velcro, 2 bolsillos en la cintura con solapa y cierre de velcro, mangas con puño elástico.

Composición: 98% algodón, 2% fibra antiestática (carbono), peso 280 g/m².

Tallas: S-M-L-XL-XXL-3XL.

Color: 040 azul marino.

Embalaje: 10 pz.

PLUS

- PERMANENTE
- ATEX
- METAL FREE

PERMANENTE
POLO



CE 0624

CAT. II
Reg. EU 2016/425

NORMA			
	UNI EN ISO 11612:2015 A1-B1-C1	UNI EN 1149-5:2018	
	NORMA 11612 LLAMAS/CALOR	NORMA 1149 ANTIESTÁTICO	ATEX

5580 POLO MANGA LARGA M-PRO PERMANENTE

Polo manga larga, compuesto de una pieza delantera y otra trasera, canesú en tejido de doble cara sobre los hombros, un pequeño parche trasero aplicado en la parte posterior, escudo con pictogramas en el brazo, cuello de camisa con doble tejido cerrado por botones y solapa del mismo tejido, puños con dobladillos de 2 cm. y parte inferior de la prenda con aberturas en los laterales, la parte inferior trasera es más larga ofrecer más protección durante los movimientos.

Composición: 60% modacrílica, 39% algodón, 1% fibra antiestática (carbono), peso 200 g/m².

Tallas: S-M-L-XL-XXL-3XL.

Color: 040 azul marino.

Embalaje: 10 pz.

PLUS

- PENTAVALENTE
- ATEX
- MULTIBOLSILLOS



CE 0624

CAT. III
Reg. EU 2016/425

NORMA						
	UNI EN ISO 11612:2015 A1-B1-C1-E1-F1	ISO 11611:2015 CLASE 1 - A1 - A2	UNI EN 1149-5:2018	IEC 61482-2: 2018 APC1	UNI EN 13034: 2009 TIPO 6	
	NORMA 11612 LLAMAS/CALOR	NORMA 11611 SOLDADURA	NORMA 1149 ANTIESTÁTICO	NORMA 61482 ARCO ELÉCTRICO	NORMA 13034 QUÍMICOS	ATEX

5030 PANTALÓN M-PRO

El pantalón está formado por dos piezas delanteras y dos traseras, 5 trabillas en la cintura y elástico en la parte posterior de la cintura, escudo con pictogramas en la pernera, 2 bolsillos estilo francés con solapa y cierre de velcro, 1 bolsillo en la parte posterior con solapa y cierre de velcro, 1 bolsillo porta metro con solapa y cierre de velcro en el lado derecho, bolsillo con solapa y cierre de velcro en el lado izquierdo, los bolsillos están confeccionados con el mismo tejido externo.

Composición: 98% algodón, 2% fibra antiestática (carbono), peso 280 g/m².

Tallas: S-M-L-XL-XXL-3XL.

Color: 040 azul marino.

Embalaje: 10 pz.

NUEVO

MULTIPROTECCIÓN M-PRO

ISSA LINE
by INDUSTRIAL STARTER

PLUS

- PENTAVALENTE
- ATEX
- MULTIBOLSILLOS



CE 0624

CAT. III
Reg. EU 2016/425

NORMA						
	UNI EN ISO 11612:2015 A1-B1-C1-E1-F1	ISO 11611:2015 CLASE 1 - A1 - A2	PERMANENT UNI EN 1149-5:2018	EX IEC 61482-2:2018 APC1	UNI EN 13034:2009 TIPO 6	
	NORMA 11612 LLAMAS/CALOR	NORMA 11611 SOLDADURA	NORMA 1149 ANTIESTÁTICO	NORMA 61482 ARCO ELÉCTRICO	NORMA 13034 QUÍMICOS	ATEX

5070 BUZO M-PRO

El buzo consta de dos piezas delanteras, 1 trasera, la parte inferior tiene dos piezas, escudo con pictogramas en el brazo, cuello de camisa, cierre de cremallera metálica cubierta con doble solapa interna y externa, la solapa externa con cierre de botones metálicos a presión, 1 bolsillo en el pecho con solapa y cierre de velcro, 2 bolsillos en la cintura con solapa y cierre de velcro, elástico en la parte posterior de la cintura, mangas con puño elástico, 1 bolsillo porta metro con solapa y cierre de velcro en el lado derecho.

Composición: 98% algodón, 2% fibra antiestática (carbono), peso 280 g/m².

Tallas: S-M-L-XL-XXL-3XL.

Color: 040 azul marino.

Embalaje: 10 pz.

PLUS

- PROBAN
- TESTADO 50 LAVADOS PARA 15025 (LLAMA)
- ATEX

CAMISA



CE 0624

CAT. III
Reg. EU 2016/425

NORMA				
	UNI EN ISO 11612:2015 A1-B1-C1	PERMANENT UNI EN 1149-5:2018	UNI EN 13034:2009 TIPO PB 6	
	NORMA 11612 LLAMAS/CALOR	NORMA 1149 ANTIESTÁTICO	NORMA 13034 QUÍMICOS	ATEX

PROBAN



5075 CAMISA M-PRO PROBAN

La camisa se compone de dos piezas delanteras, y una trasera, canesú trasero de tejido de doble capa y trabilla, cuello de camisa con doble tejido, escudo con pictogramas en el antebrazo, 2 bolsillos en el pecho con solapa y cierre con botón metálico a presión, puños de doble tejido con cierres metálicos a presión, fuelle cubierto en la muñeca, parte inferior de la camisa con aberturas en los laterales, no hay partes metálicas visibles en el exterior que puedan tocar el cuerpo del usuario internamente. Tejido PROBAN (Máximo 50 lavados).

Composición: 79% algodón, 20% poliéster, 1% fibra antiestática (carbono), peso 180 g/m².

Tallas: S-M-L-XL-XXL-3XL.

Color: 040 azul.

Embalaje: 10 pz.

PLUS

- TRIVALENTE
- ATEX
- 120 g/m²



CE 0624

CAT. II
Reg. EU 2016/425

NORMA				
	UNI EN ISO 14116:2015 INDEX 1	UNI EN 1149-5:2018		
	NORMA 14116 LLAMAS	NORMA 1149 ANTIESTÁTICO	ATEX	NORMA 20471 AV

5010 CHALECO M-PRO

Chaleco hecho de una sola pieza cosida a los hombros, completamente bordeada con el mismo tejido básico, dobladillo de 7 mm, bandas cosidas en el torso, escudo con pictogramas en el pecho, esta prenda es completamente metal free (sin partes metálicas).

Composición: 99% poliéster, 1% fibra antiestática (carbono), peso 120 g/m².

Tallas: M/L - XL/XXL.

Color: 012 Amarillo fluo.

Embalaje: 25 pz.

¿Por qué elegir una prenda de protección múltiple ISSA M-PRO?

- Issa ha certificado tanto los tejidos como las prendas terminadas. A menudo se encuentran en el mercado. Prendas confeccionadas con tejidos certificados, pero sin la certificación de la prenda.
- La mayoría de las prendas están certificadas en categoría III, en consecuencia el organismo certificador (Centrocot) llevará a cabo la vigilancia anual, renovando cada año el certificado para la venta de EPI Categoría III. Esto ofrece una mayor protección y seguridad al usuario final
- Las prendas fueron confeccionadas en total conformidad con la normativa vigente y por lo tanto con los mayores niveles de protección.
- Las prendas ofrecen protección **contra riesgos múltiples, hasta cinco o seis riesgos simultáneamente dependiendo de la prenda.**
- Issa ofrece una **gama completa** para protección contra riesgos múltiples para todas las estaciones.

¿Por qué elegir en particular un EPI permanente?

- El tejido modacrílico tiene una protección permanente (inherente o intrínseca y no es El resultado de aplicaciones temporales) y, en consecuencia, continúa cumpliendo con las normas y las prendas no se deteriorarán debido al uso y lavados. Se dice que una prenda permanente puede resistir **teóricamente un lavado infinito** hasta que esté demasiado desgastada.
- Una prenda permanente ofrece una **mayor comodidad** ya que está hecha de tejido modacrílico que es más confortable que un algodón o un tejido de algodón / poliéster "Tratado", siendo este último poco confortable en comparación al tejido permanente.
- La prenda permanente **es más ligera**, de hecho, un artículo de algodón o algodón/poliéster tratado para alcanzar el mismo nivel de protección que una prenda modacrílica (permanente) necesita un tejido más pesado y en consecuencia, menos cómodo, especialmente en verano. Por ejemplo, los pantalones 5030 usan un tejido de 280 g/m² mientras que los pantalones 5530 permanente usan un tejido de solo 250 g/m².



Los calcetines fueron diseñados pensando en un tipo de usuario que los utiliza conjuntamente con el calzado de seguridad. Mezclando fibras naturales (algodón o lana) y fibras sintéticas (Kevlar, Coolmax, nylon, elastano, etc) conseguimos obtener un óptimo resultado en términos de resistencia y bienestar del pie.



EXPSOCK
Expositor suministrado vacío

705 LANA

Calcetines de lana gruesa, ideal para ambientes fríos y alta montaña.
Composición: 100% lana.
Tallas: 39-42 (M) - 43-46 (L).
Color-longitud: variado-largo.
Embalaje: 60 pares.



706 CALCETINES ECONÓMICOS

Calcetines de trabajo jaspeado de varios colores. Económicos.
Composición: 40% algodón, 40% acrílico, 5% elastano, 15% otros.
Talla: única.
Color-longitud: variado-largo.
Embalaje: 72 pares. (mín. 3 pares por talla).



707 ALGODÓN

Calcetines 100% algodón. Frescos y cómodos.
Composición: 100% algodón.
Talla: única.
Color-longitud: blanco, negro-largo.
Embalaje: 120 pares.



 **WINTER**



S	M	L	XL
35-38	39-42	43-46	47-50

01CBOBC BOBSLEIGH

Un calcetín para utilizar en un clima frío, reforzado por el componente elástico que favorece el uso con calzado rígido y pesado. El algodón con Coolmax garantiza la salida del sudor, manteniendo un microclima ideal para el pie.
Composición: 42% coolmax, 40% algodón, 11% poliamida, 7% elastano.
Color-longitud: gris-corto.
Embalaje: 90 pares. (mín. 3 pares por talla).



 **ALL SEASONS**

REFUERZOS EN KEVLAR®



S	M	L	XL
35-38	39-42	43-46	47-50

01COKVL KV

La utilización del Kevlar, fibra de alta tenacidad, garantiza un innovador calcetín con una extrema resistencia en la punta y el talón donde hay un mayor roce sobre todo con el uso del calzado de seguridad. La estructura anatómica de la malla y la presión graduada permite la utilización tanto para el trabajo como para hacer deporte. El calcetín es tan ligero que se puede utilizar todo el año.
Composición: 62% algodón, 25% poliamida, 8% elastómero, 5% kevlar.
Color-longitud: negro con inserciones en Kevlar amarillo-largo.
Embalaje: 90 pares. (mín. 3 pares por talla).



 **ALL SEASONS**

LONGITUD MEDIA



S	M	L	XL
35-38	39-42	43-46	47-50

01CBASF BASKET

El tejido Coolmax de Dupont favorece la expulsión del exceso de sudor, consiguiendo una óptima termorregulación del pie. La estructura, la elasticidad y el refuerzo anatómico protegen contra golpes y al mismo tiempo ofrece un apreciado descanso. El material utilizado en la fabricación del calcetín lo hace ideal para los meses más calurosos del año.
Composición: 60% coolmax, 25% algodón, 12% poliamida, 3% elastómero.
Color-longitud: gris-medio largo.
Embalaje: 90 pares. (mín. 3 pares por talla).



 **ALL SEASONS**

REFUERZOS EN KEVLAR®



S	M	L	XL
35-38	39-42	43-46	47-50

00680 KEVO

Cuenta con tres características principales: Amicor Plus antibacterico que reduce la formación de malos olores, el Kevlar que lo hace más resistente en las zonas de mayor abrasión (punta y talón) y la forma anatómica especial (existe un calcetín derecho y otro izquierdo). El espesor intermedio permite una utilización durante todo el año.
Composición: 50% algodón, 15% Amicor Plus, 15% poliamida, 10% elastómero, 8% Kevlar, 2% elastano.
Color-longitud: gris/negro/rojo con inserciones amarillas-largo.
Embalaje: 120 pares. (mín. 3 pares por talla).





WINTER



S	M	L	XL
35-38	39-42	43-46	47-50



01CROLC ROLLER

La apreciada lana merino mantienen el calor corporal y evita la acumulación de la humedad, incluso con las temperaturas más exigentes.

El calcetín está prelavado industrialmente y es naturalmente antibacteriano. El refuerzo anatómico, la suela de alta densidad y goma antipresión garantiza el confort.

Composición: 90% lana merino, 10% poliamida.

Color-longitud: gris-corto.

Embalaje: 60 pares. (mín. 3 pares por talla).



WINTER



S	M	L	XL
35-38	39-42	43-46	47-50



01CCARL CARVING

Calcetín técnico con mezcla de varios materiales para garantizar una óptima protección en ambientes particularmente fríos. La banda elástica **antitorción y reforzada** y la suela que atenúa los impactos, hacen al artículo idóneo para el uso deportivo.

Composición: 35% lana, 30% acrílico, 20% algodón, 15% poliamida.

Color-longitud: gris-largo.

Embalaje: 72 pares. (mín. 3 pares por talla).



WINTER



S	M	L	XL
35-38	39-42	43-46	47-50



01CBIAL BIATHLON

Un artículo apto para el deporte gracias a la estructura anatómica con inserciones elásticas tubulares y distribuidas por el pie, tobillo y pierna. El tejido de suave Tactel Multisoft transpirable y termorregulador garantiza un microclima constante e ideal incluso en las situaciones más frías.

Composición: 100% Tactel antibacteriano.

Color-longitud: negro inserciones gris-largo.

Embalaje: 45 pares. (mín. 3 pares por talla).



WINTER



S/M	L/XL
38-42	43-47



00670 DUOSLALOM

Confección de dos pares SLALOM. Este calcetín, incluso teniendo un espesor limitado, gracias a la lana Merino logra mantener una óptima resistencia al frío. Buena compresión del gemelo para favorecer la circulación sanguínea y, consecuentemente, ofrecer un efecto defatigante.

Composición: 25% lana merino, 25% acrílico, 29% polipropileno, 18% poliamida, 2% elastano, 1% fibra carbono.

Colores-longitud: un par gris/negro con inserciones en verde, otro gris/negro con inserciones naranjas-rodilla.

Embalaje: 60 blister (2 pares), 20 paquetes con 3 blisters (2 pares).



ALL SEASONS

REFUERZOS EN KEVLAR®

LONGITUD MEDIA



S*	M	L	XL
35-38	39-42	43-46	47-50



01CTRIC TRIATHLON PARA TODAS LAS ESTACIONES

El calcetín tiene tres características importantes: Amicor Plus antibacteriano que reduce la formación de malos olores, Kevlar, lo que las convierte en las zonas más resistentes a la abrasión (puntera y el talón) y la forma anatómica especial.

Composición: 50% algodón, 15% Amicor Plus, 15% poliamida, 10% elastómero, 8% Kevlar, 2% elastano.

Color-longitud: gris/negro con inserciones amarillo, longitud media.

Embalaje: 120 pares por talla, (mín. 3 pares por talla)



ALL SEASONS



S	M	L	XL
35-38	39-42	43-46	47-50



01COFFL OFFICE

El Meryl Skinlife, fibra tecnológica bacteriostática, evita la formación de malos olores. Antialérgica y transpirable, con propiedades termorreguladoras. La particularidad elástica, el prelavado industrial y la característica arriba indicada hacen de este calcetín un producto versátil, idóneo para todas las estaciones, excepto en situaciones extremas.

Composición: 100% Meryl Skinlife.

Color-longitud: negro-largo.

Embalaje: 180 pares. (mín. 3 pares por talla).



**01CBIK
BIKER**



Calcetín "invisible" mantiene el pie siempre fresco y seco. La suela interna del pie de media densidad hace de cojín para golpes y ofrece un agradable contacto con el pie. La lengüeta posterior acolchada protegé el tendón del tobillo. Ideal para los meses más calurosos utilizando calzado de protección o deportivo.

Composición del tejido

75% Algodón.
22% Poliamida.
3% Elastómero.

Color-longitud: negro-corto.

Embalaje: mínimo 3 pares por talla
- embalaje total 120 pares por talla.



S*	M	L	XL
35-38	39-42	43-46	47-50

**01CRUNC
RUNNER**



Gracias al Coolmax el calcetín ofrece una elevada transpiración y confort térmico durante el periodo más caluroso del año. El interior de la planta del pie está protegida por una suela de media densidad para atenuar los impactos. La banda elástica antitorción y la goma antipresión resalta la prestación en el ámbito laboral y deportivo.

Composición del tejido

70% Coolmax.
25% Poliamida.
5% Elastómero.

Color-longitud: gris claro y gris oscuro-corto.

Embalaje: mínimo 3 pares por talla
- embalaje total 120 pares por talla.



S*	M	L	XL
35-38	39-42	43-46	47-50

**00655
DUOBIKE**



Calcetín "invisible" que mantiene el pie siempre fresco y seco. La planta entera del pie dispone de densidad de tejido suficiente para amortiguar impactos y dar un placentero contacto al pie.

La lengüeta posterior está ligeramente forrada para proteger el tendón. Ideal para los meses más calurosos utilizando calzado de seguridad o deportivo.

Composición:

75 % algodón, 22% poliamida,
3% elastómero

Colores-longitud:
negro con inserciones en
color naranja o amarillo.

Embalaje:
12 blister por talla
(mín. 3 blister de
2 pares cada uno)



S	M	L	XL
38/42	43/47		

**00650
DUORUN**



Gracias al Coolmax el calcetín ofrece una elevada transpirabilidad y confort térmico, incluso en los periodos más calurosos del año.

La planta entera del pie dispone de densidad de tejido suficiente para amortiguar impactos y dar un placentero contacto al pie. La banda elástica anti-torsión y el ajuste anti-stress exaltan la versatilidad de este producto tanto para el mundo laboral como para el deportivo.

Composición:

70% Coolmax, 25% poliamida,
5 % elastómero.

Colores-longitud:
negro con inserciones en
color naranja o verde.

Embalaje: 12 blister por talla
(mín. 3 blister de 2 pares cada uno)



S	M	L	XL
38/42	43/47		

Producto importado

Características:

En dos tejidos antirrotura, confeccionados con lazos y collar del mismo tejido.

Tejido: PVC/Poly/PVC.

Artículo	Tejido	Dim. cm.	Color	Embalaje
00805	0,45	75 x 110	Verde-blanco	20 pz.
00820	0,45	90 x 120	Verde-blanco	20 pz.



00990 RODILLERA

Rodillera universal para pantalones predispuestos

Dimensiones 15,5x26 cm.

Embalaje: pedido mínimo 5 pares, embalaje total 25 pares.



00980 RODILLERA GEL TOM

Rodillera ergonómica sobre el pantalón, ideal para aquellas tareas donde se necesita permanecer un tiempo prolongado arrodillado. Suministrado en blister.

Talla: única regulable

Embalaje: 10 pares



00995 CINTURÓN

Cinturón bicolor reversible con pasador metálico.

Composición cinta: algodón 100%.

Talla: única.

Color: gris/negro, azul/beige.

Embalaje: 50 pz.

SE NECESITA EXPERIENCIA PARA DISEÑAR UN BUEN CALZADO DE SEGURIDAD

Industrial Starter lleva años diseñando todos y cada uno de los detalles del calzado de la línea Issa para ofrecer a sus distribuidores una gama completa y amplia, capaz de cubrir las diferentes necesidades de los usuarios finales.

A continuación encontrará diferentes familias de calzado que cubren varios rangos de precio y al mismo tiempo con diferentes características técnicas.



ISSA INDUSTRY SAFETY SHOES

Con esta gama, la marca Issa entra en el mercado del calzado de seguridad "clásico". Diseñado básicamente para la industria y aquellos usuarios interesados en una gama "básica" pero segura y confortable.

La innovadora suela PU bidimensional ofrece un excelente nivel antideslizamiento. El diseño moderno y la alta capacidad de drenar el agua completan la suela de la nueva gama **ISSA INDUSTRY**.

ISSA INDUSTRY plus SAFETY SHOES

Contando con la elevada fiabilidad de la suela Industry, hemos desarrollado la gama **ISSA INDUSTRY PLUS** que, partiendo de la misma suela, consigue un calzado más "rico" mediante una mayor flexibilidad y ligereza gracias a la introducción de una puntera en composite y una lámina anti-perforación textil. Otras características de la gama son sus propiedades Metal Free (salvo excepciones) y la suela bicolor. A cuanto mencionado hemos de agregar una competitividad sorprendente para hacer de ella nuestra gama de mejor relación precio/calidad.

MAX500 ISSA

El calzado ISSA Max500 es seleccionado por aquellos que buscan un zapato de seguridad ligero y flexible. Suela fina en PU permite una apariencia moderna para este producto, estando al nivel top en cuanto a material y rendimiento.



ISSA.IT STRETCH FOOTWEAR

La gama **ISSA.IT** representa el "buque insignia" del calzado Issa. La hemos desarrollado "robando" el concepto Stretch de nuestra famosa gama de vestuario pero enriqueciéndola con otros elementos que la sitúan por encima de sus competidores: ligereza, mayor comodidad e innovación. Un producto realizado con el objetivo de ofrecer el máximo confort al usuario. Un calzado cuyo objetivo es el cliente más exigente del mercado.

PROFESSIONAL & SPORT

Esta gama está compuesta de algunos productos estudiados para quien no necesita puntera ni lámina de seguridad o aquel que busca un producto para el tiempo libre.

35100 JUCAR
EN ISO 20345 S1P SRC

Zapato piel marcada, suela PU bidensidad antideslizamiento, collar cómodo, puntera sin costuras para reducir el riesgo de roturas y garantizar mayor seguridad.

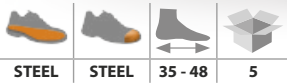

35110 TURIA
EN ISO 20345 S1P SRC

Bota piel marcada, suela PU bidensidad antideslizamiento, collar cómodo, puntera sin costuras para reducir el riesgo de roturas y garantizar mayor seguridad.



36100 LAMBRO
EN ISO 20345 S3 SRC

Zapato piel flor marcada resistente al agua, suela PU bidensidad antideslizamiento, collar cómodo, puntera sin costuras para reducir el riesgo de roturas y garantizar mayor seguridad.

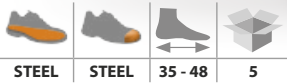

36110 BRENTA
EN ISO 20345 S3 SRC

Bota piel flor marcada resistente al agua, suela PU bidensidad antideslizamiento, collar cómodo, puntera sin costuras para reducir el riesgo de roturas y garantizar mayor seguridad.

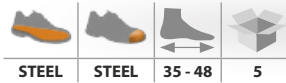

36140 EBRO
EN ISO 20345 S3 SRC

Bota soldador en piel flor marcada resistente al agua, ajuste elástico (sin cordones) con protector de proyecciones, cierre práctico. Costuras en fibra aramídica para una mayor protección de las proyecciones de soldadura.

Costuras en fibra ARAMIDICA
- Resistente a la abrasión
- Resistente a las proyecciones de soldadura



36180 ODER
EN ISO 20345 S3 SRC CI

Bota alta piel flor marcada resistente al agua, suela PU bidensidad antideslizamiento, collar cómodo, puntera sin costuras para reducir el riesgo de roturas y garantizar mayor seguridad. Equipado con interior sintético, certificado antifuego.

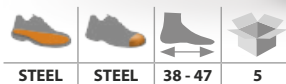

35120 TIRSO
EN ISO 20345 S1P SRC

Zapato en piel perforada, suela PU bidensidad antideslizamiento, collar cómodo, parte frontal sin costuras para reducir el riesgo de roturas y garantizar una mayor seguridad.

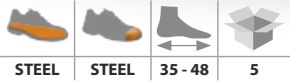

42195R
NEW MARATHON
EN ISO 20345 S1P SRC

Calzado deportivo en piel serraje y tejido rejilla anti-abrasión & transpirante, suela en PU antideslizante. Puntera y lámina metálicas.

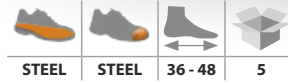

06893R SPARTA
EN ISO 20345 S1P SRC

Zapato tipo trekking en piel y tejido rejilla anti-abrasión y transpirante, suela en PU bidensidad, pasa cordones metálicos. Puntera y lámina metálicos. Es un restyling de uno de los modelos de mayor éxito en Industrial Starter.



06897R ATENE
EN ISO 20345 S1P SRC

Bota tipo trekking en piel y tejido rejilla anti-abrasión y transpirante, suela en PU bidensidad, pasa cordones metálicos. Puntera y lámina metálicos. Es un restyling de uno de los modelos de mayor éxito en Industrial Starter.

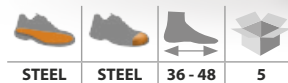

48027R SANTIAGO
EN ISO 20345 S1P SRC

Zapato sin cordones en piel serraje, con orificios de ventilación y cuello elástico que permite un óptimo confort. Suela en PU bidensidad antideslizamiento con puntera y lámina metálicas.



35160 DUERO
EN ISO 20345 S1P SRC

Sandalia perforada en piel serraje, suela en PU bidensidad antideslizamiento, cierre velcro; parte frontal sin costuras para reducir al mínimo el riesgo de roturas y garantizar una mayor solidez.





**ASPHALT
EN ISO 20345 S3
- HI-CI-HRO**

Bota adecuada para el asfalto con empeine resistente al agua parte superior de cuero natural, puntera de acero y lámina textil, suela nitrilica resistente al calor con mejor transpiración del pie.



DISPONIBLE SOLO BAJO PETICION,
PLAZO DE ENTREGA POR CONFIRMAR



**06990
BOTA STOP RAIN
EN ISO 20345:2011
SBH-A-E-P-FO-SRA**

Bota impermeable en PVC con puntera y lámina metálicas, suela de carro armado.

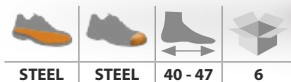

Contando con la elevada fiabilidad de la suela ISSA Industry, hemos desarrollado la gama ISSA Industry Plus que partiendo de la misma suela, consigue un calzado más "funcional" dotándolo de una mayor flexibilidad y ligereza gracias a la introducción de una puntera en composite y una lámina anti perforación textil. Otras características de la gama son sus propiedades Metal Free (exceptuando algunas referencias) y la suela bicolor. Esta gama nos ofrece una gran competitividad, siendo en calzado nuestra mejor opción relación calidad/precio.

35060 PADDLE
EN ISO 20345 S1P SRC

Zapato S1P SRC Metal Free (sin componentes metálicos + puntera en composite y lámina textil) en piel serraje con inserciones en simil cordura transpirante. Su flexibilidad, ligereza y comodidad permiten su utilización tanto en superficies regulares (interior) como irregulares (exterior).



530 g
Talla 42



35065 SQUASH
EN ISO 20345 S1P SRC

Bota S1P SRC Metal Free (sin componentes metálicos + puntera en composite y lámina textil) en piel serraje con inserciones en simil cordura transpirante. Su flexibilidad, ligereza y comodidad permiten su utilización tanto en superficies regulares (interior) como irregulares (exterior).



550 g
Talla 42



DISPONIBLE SOLO BAJO PETICION,
PLAZO DE ENTREGA POR CONFIRMAR



35055 STATION
EN ISO 20345 S1P SRC

Zapato S1P SRC Metal Free (sin componentes metálicos + puntera en composite y lámina textil) en piel serraje con inserciones en simil cordura transpirante. Su flexibilidad, ligereza y comodidad permiten su utilización tanto en superficies regulares (interior) como irregulares (exterior).



530 g
Talla 42



35050 PENTATHLON
EN ISO 20345 S1P SRC

Bota S1P SRC Metal Free (sin componentes metálicos + puntera en composite y lámina textil) en piel serraje con inserciones en simil cordura transpirante. Su flexibilidad, ligereza y comodidad permiten su utilización tanto en superficies regulares (interior) como irregulares (exterior).



550 g
Talla 42





530 g
Talla 42

68360 RHINO
EN ISO 20345 S1P SRC

Zapato con empeine en piel serraje perforado. Suela PU bidensidad bicolor. Diseño moderno. Metal Free.

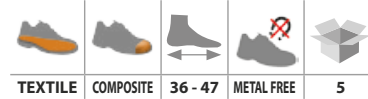

NUEVO
550 g
Talla 42



35075 CORDY
EN20345 S1P SRC ESD

(Color 040 azul)
Zapato ligero con puntera en composite y lámina textil, la parte superior está hecha en tejido Cordura original que garantiza una alta resistencia a la abrasión manteniendo las cualidades de excelente transpirabilidad y ligereza. El zapato tiene certificación ESD (disipación electrostática).

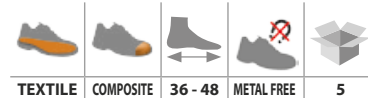

NUEVO

35040 VOGA
EN ISO 20345 S1P SRC

Zapato S1P SRC Metal Free (sin componentes metálicos + puntera en composite y lámina textil). Su flexibilidad, ligereza y comodidad permiten su utilización tanto en superficies regulares (interior) como irregulares (exterior).



HEAVY DUTY

MEMBRANA IMPERMEABLE

68200MR FALCON MEMBRANA
EN ISO 20345 S3 SRC

Bota en nubuck resistente al agua con membrana impermeable, suela PU bidensidad. Gran adherencia. Recomendado para trabajos en el exterior.



36112 PIAVE
EN ISO 20345 S3 SRC

Zapato S3 SRC Metal Free (sin componentes metálicos + puntera en composite y lámina textil) en piel flor marcada. Un calzado pensado para aquellos usuarios que buscan ligereza a través de un modelo "clásico".



S3
520 g
Talla 42



36200 TACKLE
EN ISO 20345 S3 SRC

Zapato S3 Metal Free (sin componentes metálicos + puntera en composite y lámina textil) en action leather con inserciones en símil cordura transpirante. Su flexibilidad, ligereza y comodidad permiten su utilización tanto en superficies regulares (interior) como irregulares (exterior).



S3
560 g
Talla 42



68210R KITE
EN ISO 20345 S3 SRC

Zapato en nubuk resistente al agua, suela PU bidensidad. Gran adherencia. Recomendado para trabajos en el exterior.



S3
590 g
Talla 42



36115 SILE
EN ISO 20345 S3 SRC

Bota S3 SRC Metal Free (sin componentes metálicos + puntera en composite y lámina textil) en piel flor marcada. Un calzado pensado para aquellos usuarios que buscan ligereza a través de un modelo "clásico".



S3
540 g
Talla 42



36210 CORNER
EN ISO 20345 S3 SRC

Bota S3 Metal Free (sin componentes metálicos + puntera en composite y lámina textil) en action leather con inserciones en símil cordura transpirante. Su flexibilidad, ligereza y comodidad permiten su utilización tanto en superficies regulares (interior) como irregulares (exterior).



S3
580 g
Talla 42



68200R FALCON
EN ISO 20345 S3 SRC

Bota en nubuk resistente al agua, suela PU bidensidad. Gran adherencia. Recomendado para trabajos en el exterior.



S3
640 g
Talla 42



68300R FOX
EN ISO 20345 S1P SRC

Zapato en piel y tejido rejilla transpirante, suela PU bidensidad. Gran adherencia.
Recomendado para trabajos en el exterior.



MAX.
590 g
Talla 42

HEAVY
DUTY



68310R CAMEL
EN ISO 20345 S1P SRC

Bota en piel y tejido rejilla transpirante, suela PU bidensidad. Gran adherencia.
Recomendado para trabajos en el exterior



HEAVY
DUTY



41700 GIBSON
EN ISO 20345 S1P SRC

Zapato S1P SRC Metal Free (sin componentes metálicos + puntera en composite y lámina textil) con empeine en piel perforada, extremadamente flexible y ligero.



450 g
Talla 42



41350 MALIBÙ
EN ISO 20345 S1P SRC

Zapato S1P SRC Metal Free (sin componentes metálicos + puntera en composite y lámina textil) ligero y flexible con empeine en tejido rejilla y piel serraje.



470 g
Talla 42



41355 MAUI
EN ISO 20345 S1P SRC

Zapato S1P SRC Metal Free (sin componentes metálicos + puntera en composite y lámina textil) con empeine en tejido rejilla y piel serraje, extremadamente flexible y ligero.



470 g
Talla 42



41900 SPORT
EN ISO 20345 S1P SRC

Zapato deportivo con empeine en red transpirable, extremadamente flexible y ligero.



MAX.
470 g
Talla 42





41630N SNOW
EN ISO 20345 S2 SRC

(Metal Free)
Mocasín S2 Metal Free en microfibra con puntera en composite
apta también para la industria alimentaria, plaquista, pintor, etc...
Suela PU antideslizamiento. Ligero.



470 g
Talla 42



37865 TAJO
EN ISO 20345 S2 SRC

Calzado de seguridad en microfibra recomendado para la industria alimentaria,
suela en PU y puntera metálica.

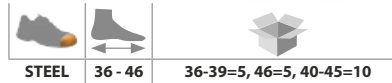

06755
ZUECO HOMBRE

Zueco con empeine en piel perforada y borde
acolchado, plantilla anatómica en piel, suela
poliuretano.



06750
ZUECO MUJER

Zueco con empeine en piel perforada y borde
acolchado, plantilla anatómica en piel, suela
poliuretano.



ZUECOS EN GOMA Y EVA

06770 ZUECO SEGURIDAD ANTIESTÁTICO CON SUJECION TALON EN ISO 20345:2011 SB A E SRC

Características:
- Antiestático. - Suela SRC - Esterilizable. - Cinta posterior ajustable.
- Compatible con microchips. - Lavable en autoclave hasta 134 grados.
Composición: caucho termo plástico hi-tech (SEBS).
Puntera: acero.
Colores: blanco, negro.
Color sobre pedido: azulina.
Resto de colores sobre pedido, cantidad mínima de 10 unidades por talla y por color.



COLOR SOBRE PEDIDO



STEEL 35 - 46 10

06765 ZUECO ANTIESTÁTICO LIGERO CON SUJECION TALON EN ISO 20347:2012 OB A E SRA

Características:
- Antiestático. - Muy liviano - Suela SRC. - Esterilizable. - Cinta posterior ajustable.
Composición: EVA.
Colores: blanco, negro.
Colores sobre pedido: azul, azulina, violeta.
Resto de colores sobre pedido, cantidad mínima de 10 unidades por talla y por color.



140 g
Talla 42



COLOR SOBRE PEDIDO



35 - 46 ULTRA LIGHT 10

06760N ZUECO ANTIESTÁTICO CON SUJECION TALON EN ISO 20347:2012 OB A E SRC

Características:
- Antiestático. - Suela SRC. - Esterilizable. - Cinta posterior ajustable.
- Compatible con microchips. - Lavable en autoclave hasta 134 grados.
Composición: caucho termo plástico hi-tech (SEBS).
Colores: verde, blanco.
Colores sobre pedido: azul, negro, amarillo, azul, rojo, rosa, naranja, azulina, violeta.
Resto de colores sobre pedido, cantidad mínima de 10 unidades por talla y por color



360 g
Talla 42



COLOR SOBRE PEDIDO



35 - 46 METAL FREE 10



**43700 QUERINI
EN ISO 20345 S3 SRC**

Zapato con puntera en fibra de vidrio y lámina textil, empeine en color gris/negro compuesto de microfibra y tejido Stretch.

Plantilla interior en cuero. Suela exclusiva Issa en PU bidensidad.
100% Made in Europe.





								
TEXTILE	FIBER GLASS	ULTRA LIGHT	ULTRA FLEX	METAL FREE	OK	REMOVABLE INSOLE	38 - 47	1



**P600P
SB+P+CI+E
WRU+HRO
EN 17249:2004**



Bota en piel flor con puntera y lámina, suela antideslizamiento y resistente a hidrocarburos. Certificado para el corte motosierra.

			
STEEL	STEEL	39 - 46	1







**08907
BOTA FORESTAL
CE CAT. III
EN ISO 17249: 2013 + AC:
2014 P SRA**

EN17249



CLASE 3:28 m/s

Bota de goma, de seguridad, con puntera y lámina.
Protección contra motosierra en la tibia y en el metatarso en goma multicapa, suela antideslizante.

			
STEEL	STEEL	40 - 47	5

06782 VENS NO EPI

Zapato bajo sin seguridad en tejido softshell repelente al agua con membrana. Muy ligero y con una suela con excelente agarre.



315 g
Talla 42



ULTRA LIGHT | 38 - 47 | 5

06783 PLOSE NO EPI

Bota sin seguridad en tejido softshell repelente al agua con membrana. Muy ligero y con una suela con excelente agarre.



395 g
Talla 42



ULTRA LIGHT | 38 - 47 | 5

06788 CIAMPAC EN20347 OB E SRC

Calzado tipo trekking con inserciones en tejido "simil cordura" y suela goma Eva antideslizamiento SRC que permite el uso en ambientes de trabajo donde no sea necesario la puntera o la lamina antiperforación. El material y el look del calzado lo hace ideal para el tiempo libre.

Color: gris con inserciones naranja.

CERTIFICADO ANTIDESLIZANTE sin puntera, ni lámina

NUEVO

425 g
Talla 42



ULTRA LIGHT | 38 - 47 | 5

06786 AIRY NO EPI

Zapato ligero con parte superior transpirable en tela tipo cordura, entre suela de EVA para garantizar comodidad, amortiguación del peso y banda de caucho termoplástico (TPR) para una excelente resistencia al deslizamiento. Se recomienda usarlo durante el tiempo libre o si no se precisa un calzado de seguridad.

Color: azul con inserciones verdes.

NUEVO NO EPI

320 g
Talla 42



ULTRA LIGHT | 38 - 47 | 5

06400N BLIZZY NO EPI

Bota mimética con accesorio interior forrado y desmontable (para una fácil limpieza o su utilización durante primavera).
Composición: empeine en Nylon y suela TPR. Sin puntera ni lámina internas.
Color: mimético.

BLIZZY



38 - 46 | 5



BOTAS PVC

06310
BOTA PVC
EN ISO 20347:2012
OB SRA

Colores:
 027 verde suela negra,
 060 negro

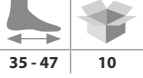

06301
BOTA PVC
EN ISO 20347:2012
OB SRA

Colores:
 027 verde suela negra.



06305
ZAPATO PVC
 Color: verde



06313
BOTA MUJER PVC
EN ISO 20347:2012 OB SRA
 Color: 050 blanco suela gris

06314
BOTA HOMBRE PVC
EN ISO 20347:2012 OB SRA
 Color: 050 blanco suela gris

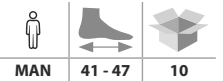

06360
VADEADOR PVC
EN ISO 20347:2012 OB SRA
 Color: 020 verde



06320
BOTA DE AGUA FERRADA PVC
EN ISO 20347 OB E CI

Color: 020 verde

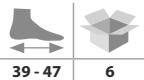

06350
BOTA MUSLO PVC
EN ISO 20347:2012 OB SRA
 Color: 020 verde



BOTA DE AGUA EN GOMA NITRÍLICA

06315 
ISSAGUM
BOTA GOMA NITRILICA
EN ISO 20347:2012 04 FO SRC



Bota en goma nitrilica (PVC nitrilo) y suela carro armado, corte ergonómico y tres tipos de acabado para una fácil limpieza. Inserto en el talón para facilitar el descalce.
Colores: marrón/negro - blanco/gris - verde/negro

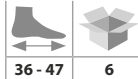

06425
ISSA FORT DE SEGURIDAD
EN ISO 20345:2011 S5 SRC



Bota de agua en PVC y goma nitrilica con puntera y lámina metálicas, suela de carro armado, corte ergonómico y tres tipos de acabados para una fácil limpieza. Inserto en el talón para facilitar su descalce.
Colores: verde/negro - amarillo/negro - azul/rojo.



06426
ISSA FORT DE SEGURIDAD
EN ISO 20345:2011 S4 SRC C



Bota de agua en PVC y goma nitrilica con puntera metálica, suela de carro armado y tres tipos de acabados para una fácil limpieza. Inserto en el talón para facilitar su descalce.
Colores: blanco/gris



06351 
BOTA DE MUSLO
EN ISO 20345: 2011 S5 SRC
Sobre una bota Issafort certificada S5 hemos aplicado un cubre muslo en material PVC.

06361 
VADEADOR
EN ISO 20345 S5 SRC
Sobre la bota Issafort certificada S5 hemos incluido un apliance de PVC.

ISSA FORT
Made in Italy



Para dar continuidad al proyecto de protección del pie.

Industrial Starter buscaba una solución técnica y por este motivo ha confiado en Saluber, una empresa italiana especializada en plantillas para el sector deportivo y sanitario. Con Saluber ha nacido el proyecto específico para el calzado de seguridad que se centra en un material de alta calidad: cuero. Ningún producto artificial ha logrado igualar las propiedades típicas del cuero el cual, favoreciendo la transpiración natural del pie, mantiene un microclima favorable y reduce los malos olores. Todas las plantillas son producidas en Italia y mantienen las propiedades anti estáticas del calzado.

engineered for your **SAFETY** lifestyle

401 comfort



438 daily



463 thermo



Un material excepcional: El Cuero

Distributed by
INDUSTRIAL STARTER
made in Italy

438 DAILY
PIEL NATURAL CON CARBÓN ACTIVO
PARA CALZADO DE SEGURIDAD



Gracias a las propiedades naturales de la piel, favorece la transpiración natural, previene los malos olores y asegura la comodidad e higiene en cualquier calzado.

Tallas: 36-47
Embalaje: 5 pares.



401 COMFORT
PLANTILLA ANATÓMICA CONFORTABLE
EN PIEL NATURAL PARA CALZADO
DE SEGURIDAD



Plantilla anatómica en piel (1), garantiza el apoyo correcto del pie (3), favorece la transpiración y previene los malos olores gracias a una membrana de carbón activo (2). El shock absorber (4) del talón ofrece grandes beneficios a quien durante el trabajo debe permanecer muchas horas de pie: una persona de 70 kg. en cada paso descarga 90 kg. sobre su pie (equivalente a 500 toneladas al día).

Tallas: 36-47
Embalaje: 5 pares.



463 THERMO
PLANTILLA ANATÓMICA CONFORTABLE
EN PURA LANA VIRGEN PARA CALZADO
DE SEGURIDAD



Pura lana virgen (1) junto a un revestimiento de alto aislamiento que garantiza un confort térmico y suavidad. Una membrana en Poron® (2) de alta elasticidad, beneficia a quien durante el trabajo, tiene que permanecer en pie muchas horas: una persona de 70 kg. en cada paso descarga 90 kg. sobre su pie (equivalente a 500 toneladas al día).

Tallas: 36-47
Embalaje: 5 pares.



ESPOSOL
EXPOSITOR PLANTILLAS



Práctico expositor para la presentación de las plantillas individualmente. Con esta referencia se obtiene solamente el expositor, para pedir las plantillas de muestra debe utilizar la referencia C438, C401 y C463.

Lotto Works es una marca que sabe como jugar cada partida, que se compromete, que tiene los conocimientos técnicos y encarna valores como la experiencia, métodos, calidad y estilo. Calzados de calidad, fabricados según las normas de seguridad pero con un compromiso con la comodidad, el estilo y el confort.



**R6994 STREET LINE
EN ISO 20345 S1P SRC**

Gris / Negro / Verde
Empeine: Ante con material sintético antideslizante
Forro: Tejido transpirante con microfibra antideslizante
Suela: Goma / EVA
Plantilla interior: PU expandido + EVA
Lámina: Antiperforante y de elevada flexibilidad (material textil)
Puntera: FLYcap (composite)
Tallas: 38-47

**Q8517 JUMP 900 MID
EN ISO 20345 S3 SRC**

Verde olivo oscuro/Naranja
Empeine: Nubuck y material textil, impermeable
Forro: tejido transpirable Air Mesh con forro antideslizante de microfibra
Suela exterior: Poliuretano de doble densidad
Plantilla interior: Polietileno anatómico + EVA
Lámina: Antiperforante y de elevada flexibilidad (material textil)
Puntera: ALcap (aluminio)
Tallas: 40-46



**R6987 JUMP
EN ISO 20345 S3 SRC**

Beige
Empeine: Nubuck y microfibra hidrorrepelente
Forro: Tejido antideslizante + TNT
Suela: PU bidensidad
Plantilla interior: PU anatómico + EVA
Lámina: Antiperforante y de elevada flexibilidad (material textil)
Puntera: ALcap (aluminio)
Tallas: 38-47

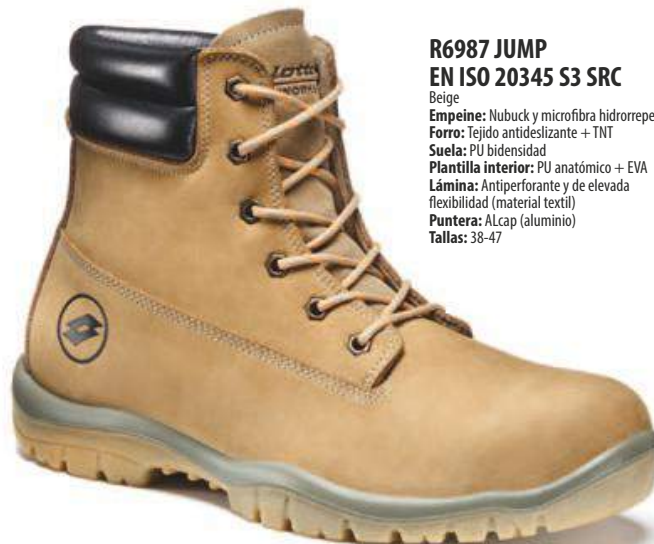

**R7014 JUMP 900 MID
EN ISO 20345 S3 SRC**

Azul /Amarillo
Empeine: Nubuck y tejido, hidrorrepelente.
Forro: Air Mesh con forro antideslizante en microfibra
Suela: PU bidensidad
Plantilla interior: Polietileno anatómico + EVA
Lámina: Antiperforante y de elevada flexibilidad (material textil)
Puntera: ALcap (aluminio)
Tallas: 39-47



**Q1997 JUMP 900
EN ISO 20345 S1P SRC**

Azul /Amarillo
Empeine: Nubuck y tejido transpirante, hidrorrepelente.
Forro: Air Mesh con forro antideslizante en microfibra
Suela: PU bidensidad
Plantilla interior: Polietileno anatómico + EVA
Lámina: Antiperforante y de elevada flexibilidad (material textil)
Puntera: ALcap (aluminio)
Tallas: 38-46





T8135 RACE 200
EN ISO 20345 (S3 SRC)

Gris/Verde
Empeine: Nubuck
Forro: tejido transpirable Air Mesh con forro de alta transpirabilidad y resistencia
Suela exterior: Poliuretano de doble densidad ultraflexible
Plantilla: Plantilla antiperforación "AP zero" ligera y ultraflexible
Puntera: Composite
Metal Free
Tallas: 38-47

T8137 RACE 250
EN ISO 20345 (S1P SRC)

Gris/Verde
Empeine: Gamuza y malla
Forro: tejido transpirable Air Mesh con forro de alta transpirabilidad y resistencia
Suela exterior: Poliuretano de doble densidad ultraflexible
Plantilla: Plantilla antiperforación "AP zero" ligera y ultraflexible
Puntera: Composite
Metal Free
Tallas: 36-47



T8138 RACE 250
EN ISO 20345 (S1P SRC)

Negro/Verde
Empeine: Gamuza y malla
Forro: tejido transpirable Air Mesh con forro de alta transpirabilidad y resistencia
Suela exterior: Poliuretano de doble densidad ultraflexible
Plantilla: Plantilla antiperforación "AP zero" ligera y ultraflexible
Puntera: Composite
Metal Free
Tallas: 36-47



2117795AV HIT 400
EN ISO 20345 S1P SRC

Azul/Negro/Verde
Empeine: Tejido Ripstop y nubuck
Forro: tejido transpirable Air Mesh con forro de alta transpirabilidad y resistencia
Suela exterior: Poliuretano de doble densidad ultraflexible
Plantilla interior: PU de celdas abiertas
Lámina: Plantilla antiperforación "AP zero" ligera y ultraflexible
Puntera: ALcap (aluminio)
Tallas: 38-47



2117785AU HIT 200
EN ISO 20345 S3 SRC

Azul/Negro/Verde
Empeine: Tejido Ripstop y nubuck
Forro: tejido transpirable Air Mesh con forro de alta transpirabilidad y resistencia
Suela exterior: Poliuretano de doble densidad ultraflexible
Plantilla interior: PU de celdas abiertas
Lámina: Plantilla antiperforación "AP zero" ligera y ultraflexible
Puntera: ALcap (aluminio)
Tallas: 36-47



URBAN PROTECT



Suela de goma

La suela de goma HRO, resistente a una temperatura de 300 ° C, con sus elementos de perfil diferente permite una movilidad óptima del pie y asegura el agarre en el suelo. Con la inserción del punto de rotación, la abrasión de la suela y la sensación de cansancio se atenúan enormemente.

PUNTO DE ROTACIÓN

La peculiaridad de la suela es el punto de rotación. Esto se encuentra en la parte interna del metatarsiano, que es un punto particularmente estresado durante los movimientos en el lugar de trabajo. Al reforzar el punto de rotación, la abrasión de la suela y la sensación de cansancio se atenúan enormemente.

SUELA INTERMEDIA DE EVA

Se han inyectado miles de millones de pequeñas burbujas en la suela intermedia ultraligera para garantizar una amortiguación óptima y mejorar la flexión del pie



ID CELL

El elemento idCell insertado en el área del talón consiste en un material ligero y poroso que absorbe de manera óptima los golpes e impactos causados por caminar

EVERCUSHION BA

Una espuma de poliuretano de poro abierto transporta la humedad del pie y, en combinación con la parte superior hidroabsorbente y antibacteriana, garantiza un entorno perfecto para el pie. Como todas las plantillas Ever Cushion, también esta plantilla ofrece una amortiguación permanente que nunca pierde su elasticidad, lo que afecta positivamente la durabilidad del zapato.



SUELA INTERMEDIA FLEXIBLE

ANTI-PERFORACIÓN FAP

Una malla flexible de fibras recubiertas de cerámica protege los pies contra la penetración.

PUNTERA DE FIBRA DE VIDRIO

Puntera protectora en compuesto de fibra de vidrio reforzado, con más espacio para los dedos, más ligera que las punteras de acero tradicionales, no magnética, con aislamiento térmico.



INSPIRADO EN EL DISEÑO RETRO. En los años 60 PUMA ha desarrollado su exitoso modelo PUMA KING. Después de ser muy conocido gracias a la Copa Mundial de la FIFA, su diseño sigue siendo actual en el día de hoy. Con URBAN PROTECT, PUMA SAFETY ha creado una línea que tiene el potencial de repetir esta historia de éxito. Los elementos de estilo clásico se combinan con un diseño actual y moderno. Técnicamente, la nueva puntera y la construcción de la nueva suela ofrecen altos niveles de prestaciones.



FAP SLIP RESISTANT HRO SOLE
63.314.0 CROSSTWIST MID
S3 HRO SRC

Protección: puntera en fibra de vidrio y lámina anti-perforación flexible FAP®
Extra: TPU en zonas clave
Empeine: piel funcional y tejido
Forro: BreathActive
Plantilla: evercushion® BA
Suela: URBAN con IdCELL y sistema de punto de rotación, resistente a 300°C
Ancho: 11
Tallas: 39 - 47



FAP SLIP RESISTANT HRO SOLE
64.310.0 CROSSTWIST LOW
S3 HRO SRC

Protección: puntera en fibra de vidrio y lámina anti-perforación flexible FAP®
Extra: TPU en zonas clave
Empeine: piel funcional y tejido
Forro: BreathActive
Plantilla: evercushion® BA
Suela: URBAN con IdCELL y sistema de punto de rotación, resistente a 300°C
Ancho: 11
Tallas: 39 - 47



SAFETY KNIT
FAP SLIP RESISTANT HRO SOLE METAL FREE VEGAN
64.316.0 ELEVATE KNIT BLACK LOW
S1P ESD HRO SRC

Protección: puntera en fibra de vidrio y lámina anti-perforación flexible FAP®
Extra: TPU en zonas clave, metal free, ESD
Empeine: tejido técnico SAFETY KNIT®
Forro: BreathActive
Plantilla: evercushion® BA+
Suela: en goma URBAN con IdCELL y sistema de punto de rotación, resistente a 300°C
Ancho: 11
Tallas: 39 - 47



SAFETY KNIT
FAP SLIP RESISTANT HRO SOLE METAL FREE VEGAN
64.317.0 ELEVATE KNIT GREEN LOW
S1P ESD HRO SRC

Protección: puntera en fibra de vidrio y lámina anti-perforación flexible FAP®
Extra: TPU en zonas clave, metal free, ESD
Empeine: tejido técnico SAFETY KNIT®
Forro: BreathActive
Plantilla: evercushion® BA+
Suela: en goma URBAN con IdCELL y sistema de punto de rotación, resistente a 300°C
Ancho: 11
Tallas: 39 - 47



FUSETEC
FAP SLIP RESISTANT BREATHABLE METAL FREE BIG SIZES NATURAL FLEXMOTION LIGHTWEIGHT
64.421.0 FUSE TC GREEN LOW
S1P ESD SRC

Protección: puntera en fibra de vidrio y lámina anti-perforación flexible FAP®
Extra: tecnología FUSETEC®, metal free, ESD
Empeine: tejido durable en microfibra con rejilla transpirable
Forro: BreathActive
Plantilla: evercushion® BA
Suela: PU bidensidad FLEXMOTION con iCell, muy flexible y amortiguante
Tallas: 40 - 47

FALL ARREST



© INDUSTRIAL STARTER

COLOCACIÓN DE UN ARNÉS ANTICAÍDA

ANTES DE USAR

Lea atentamente el manual suministrado con el arnés. Verifique la fecha de fabricación y que el arnés no haya vencido el plazo de validez, verificando en el registro de inspección que no haya pasado más de un año después de la última inspección (o la fecha de puesta en servicio). Verifique el estado de desgaste.





ALGUNOS EJEMPLOS DE USO

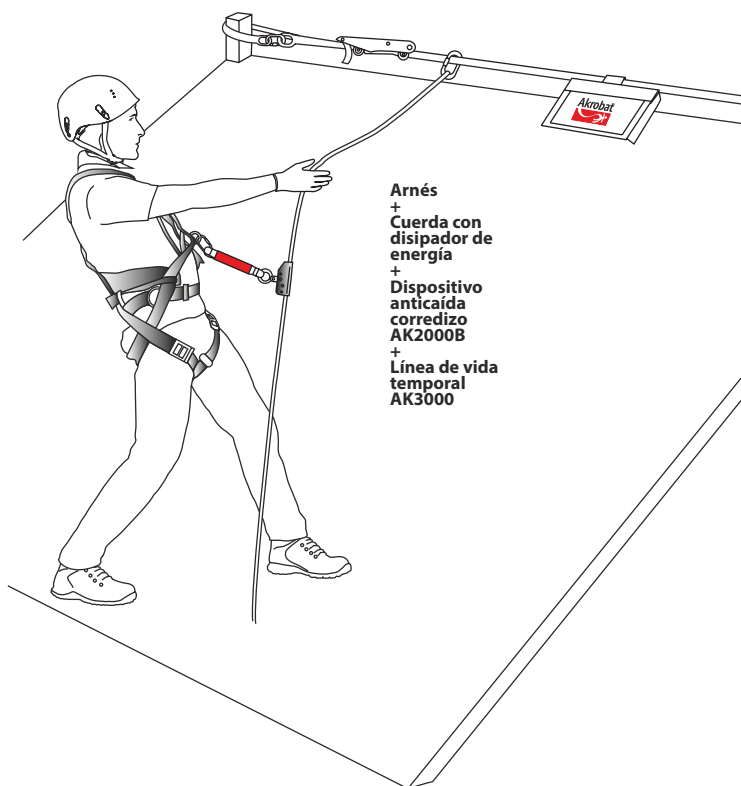
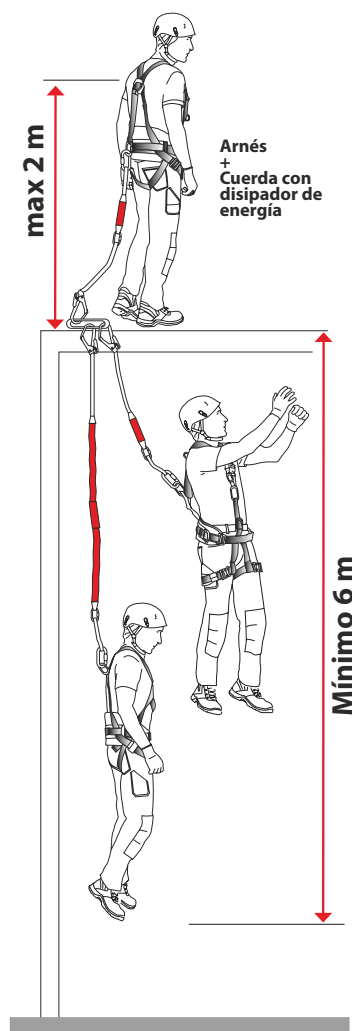

Es la línea de arneses básica de la familia AKROBAT, manteniendo todas las características esenciales y reglamentarias, pero renunciando a los accesorios. En consecuencia, es erróneo considerarla como una línea

económica: **debe considerarse como una línea "básica"** que se utiliza esporádicamente o cuando el usuario renuncia voluntariamente a un nivel de confort superior.



**AK002
ARNÉS AKROBAT
EN361**
Puntos de anclaje:
1: dorsal.
Embalaje: 20 pz.



**AK003
ARNÉS AKROBAT
EN361**
Puntos de anclaje:
2: dorsal y frontal.
Embalaje: 20 pz.



**AK004
ARNÉS AKROBAT
EN361 – EN358**
Puntos de anclaje:
1: dorsal con cinturón de posicionamiento.
Embalaje: 10 pz.



**AK005
ARNÉS AKROBAT
EN361 – EN358**
Puntos de anclaje:
2: dorsal y frontal con cinturón de posicionamiento.
Embalaje: 10 pz.



Test
136 Kg

• Todos los arneses Akrobat han sido certificados para 100Kg dado que la norma EN361 solo tiene previsto este tipo de verificación pero, en la práctica, han sido sometidas a un ensayo que determina que son aptas hasta 136Kg.

ARNÉS PLUS

Akrobat®
by INDUSTRIAL STARTER

Recomendada para profesionales que necesiten, además de los requisitos esenciales de seguridad, también los accesorios para obtener un mayor confort.

N.B. arneses disponibles en embalajes de caja o blister, para una mejor exposición en tienda.



Un cinturón de posicionamiento de dimensión mayor.

Portamóvil



Doble hebilla para adaptarlo mejor al cinturón al cuerpo.



Un mosquetón para el anclaje frontal.



TEST DE COMPROBACIÓN: indica cuando el arnés ha soportado una caída absorbiendo una fuerza tal que aconseja la sustitución (podría haber perdido parte de eficiencia).



Una cinta de prolongación para el anclaje dorsal que le permite mejorar su uso.



Cinta bajo glúteo.

AK20 ARNÉS AKROBAT PLUS EN361

Punto de anclaje:

1: dorsal

Accesorios: doble anilla de regulación para el ajuste de la talla, porta teléfono, cinta de unión de los muslos, enganche dorsal con prolongador, envasado en blister.

Embalaje: 5 pz.



AK40 ARNÉS AKROBAT PLUS EN361 – EN358

Punto de anclaje:

1 : dorsal con cinturón de posicionamiento.

Accesorios: doble anilla de regulación para el ajuste de la talla, porta teléfono, cinta de unión de los muslos, cinturón de posicionamiento, enganche dorsal con prolongador, envasado en blister.

Embalaje: 5 pz.



AK30 ARNÉS AKROBAT PLUS EN361

Puntos de anclajes:

2: dorsal y frontal

Accesorios: doble anilla de regulación para el ajuste de la talla, porta teléfono, cinta de unión de los muslos, enganche frontal con mosquetón y dorsal con prolongador, envasado en blister.

Embalaje: 5 pz.



AK50 ARNÉS AKROBAT PLUS EN361 – EN358

Puntos de anclajes:

2 : dorsal y frontal con cinturón de posicionamiento.

Accesorios: doble anilla de regulación para el ajuste de la talla, porta teléfono, cinta de unión de los muslos, cinturón de posicionamiento, enganche frontal con mosquetón y dorsal con prolongador, envasado en blister.

Embalaje: 5 pz.



AK60 ARNÉS AKROBAT PLUS MODELO TOP EN361 - EN358 - EN813

Puntos de anclajes: 3 : dorsal, frontal y pélvico con cinturón de posicionamiento.

Accesorios: doble anilla de regulación para el ajuste de la talla, porta teléfono, cinta de unión de los muslos, cinturón de posicionamiento, enganche frontal con mosquetón y dorsal con prolongador, envasado en blister.

Accesorios: versión TOP. Protectores acolchados en espalda, hombros y pemeas.

Embalaje: 5 pz.



Al igual que en la línea AKROBAT PLUS, pero las bandas son de tejido elástico. Un paso más en el proceso de desarrollo, la línea Akrobat se adapta a las demandas más exigentes y sensibles. El resultado final es mejorar la comodidad sin aumentar mucho precio del producto. En los detalles ilustrados se presentan las principales características.

Nota: embalado en una caja individual para una mejor exposición del producto en la tienda.



Test de comprobación: indica cuando el arnés ha soportado una caída absorbiendo una fuerza tal que aconseja la sustitución (podría haber perdido parte de eficiencia).



STRETCH: la parte superior del arnés en tejido elástico para resaltar todavía más la ergonomía y el confort del artículo.



Portamóvil



Doble regulación: para adaptar mejor el cinturón al cuerpo.



Cinta de prolongación: extensión de la hebillas dorsal para facilitar su uso.



Cinta bajo glúteo.



**AK25
ARNÉS STRETCH
EN361**

Arnés elástico para el máximo confort.
Punto de enganche: 1 dorsal.
Accesorios: doble regulación, porta teléfono, cinta bajo glúteo, cinta de prolongador en el enganche dorsal. Test de comprobación.
Embalaje: 5 pz.



talla
XXL

**AK35
ARNÉS STRETCH
EN361**

Arnés elástico para el máximo confort.
Punto de enganche: 2: dorsal y frontal.
Accesorios: doble regulación, porta teléfono, cinta bajo glúteo, cinta de prolongador en el enganche dorsal. Test de comprobación.
Embalaje: 5 pz.
Tallas:
L= regular,
XXL= maxi



talla
XXL



**AK55
ARNÉS STRETCH
EN361 - EN358**

Arnés elástico para el máximo confort, con cinturón de posicionamiento.
Punto de enganche: 2: dorsal y frontal con cinturón de posicionamiento.
Accesorios: doble regulación, mosquetón, porta teléfono, cinta bajo glúteo, cinta de prolongador en el enganche dorsal. Test de comprobación.
Embalaje: 5 pz.
Tallas:
L= regular,
XXL= maxi



Test
136 Kg

• Todos los arneses Akrobat han sido certificados para 100Kg dado que la norma EN361 solo tiene previsto este tipo de verificación pero, en la práctica, han sido sometidas a un ensayo que determina que son aptas hasta 136Kg.

STRETCH
ARNÉS EXCLUSIVE

Akrobat®
by INDUSTRIAL STARTER

Un paso más en el proceso de desarrollo de la línea Akrobat técnica, en consonancia con las demandas más exigentes y sensibles. En los detalles ilustrados se presentan las principales características, así como un insuperable confort.



Hebilla Automática: Fáciles de conectar y que puede soltarse con carga, son extremadamente fáciles de usar y ajustar con una sola mano pero con controles dual. Fabricado en acero de primera calidad, resistente al desgaste, muy cómodo y confortable.



STRETCH: la parte superior del arnés en tejido elástico para resaltar todavía más la ergonomía y el confort del artículo.



ID placa: La placa soporta el cruce de la cinta, manteniendo el anillo D siempre en su sitio, incluso después de una caída.



Portamóvil



Test de comprobación: indica cuando el arnés ha soportado una caída absorbiendo una fuerza tal que requiere su reemplazo o sustitución (podría haber perdido parte de eficiencia).



Cinturón de posicionamiento: de malla acolchada y, en particular el lado del anillo en D, curvado para mayor comodidad durante el trabajo. La cintura es más ancha por la parte de la espalda para enganchar los mosquetones y accesorios extras.



Bandas de suspensión: art. AKIS01 especialmente diseñado para aliviar los efectos adversos de una suspensión temporal como resultado de una caída. Si es necesario quitar las dos tiras, atarlos juntos y mantener los pies sobre la suspensión de la cuerda hasta obtener ayuda.



AK350 ARNÉS EXCLUSIVO EN361

Puntos de anclaje: el arnés con la anilla y prolongador hasta el enganche dorsal y anillas para la fijación frontal. La parte superior es **elástica**. Hebillas de liberación rápida.

Accesorios: espalda acolchada y otros (ver características arriba).

Embalaje: 1 pz (mochila incluida).



mochila
INCLUIDA



AK550 ARNÉS EXCLUSIVO EN361 - EN358

Puntos de anclaje: arnés completo con cinturón de posicionamiento, prolongador dorsal y anillas para la fijación frontal. La parte superior **elástica**. Hebillas de liberación rápida.

Accesorios: espalda y cinturón de posicionamiento acolchado y otros (ver características arriba).

Embalaje: 1 pz. (mochila incluida).



mochila
INCLUIDA



AK650 ARNÉS EXCLUSIVO EN361 - EN358 - EN813

Puntos de anclaje: arnés completo con cinturón de posicionamiento, prolongador dorsal y anillas para la fijación frontal. Anilla central para el paso de la cuerda. Dos anillas para el cinturón de posicionamiento. Parte superior **elástica**. Hebillas de liberación rápida.

Accesorios: respaldo, cinturón de posicionamiento, perneras acolchadas y otros (ver características arriba).

Embalaje: 1 pz. (Mochila incluida).



mochila
INCLUIDA





ANTIESTÁTICO



EN 1149-1:2006

**AK22AS
ARNÉS ANTIESTÁTICO
EN361**

Resistencia de la superficie del arnés, de acuerdo con la norma EN 1149-1:2006 y EN 1149-5:2008.

El material antiestático evita el riesgo de descargas electrostáticas en ambientes peligrosos con atmósferas explosivas.

Puntos de anclaje: extensiones para el enganche frontal, la anilla D dorsal en aluminio.

Embalaje: 1 pz.

talla única
regulable

test
136 Kg

**AK8730
CHALECO
ANTICAÍDAS
AKROBAT PLUS
EN361**

Compuesto por el arnés AK003 combinado con un chaleco de algodón multibolsillos. El EPI mantiene todas las características del AK003

Talla: Ajustable, a través de un sistema de velcros que puede tener hasta 3 tallas diferentes.

Embalaje: 5 pz.



**AK9427
MOSQUETÓN
EN362**

Mosquetón de acero con cierre de rosca. Resistencia 23 kN.

Embalaje: 10 pz. (Mín. 10 pz)



**AK9421
MOSQUETÓN ULTRA LIGERO
EN362**

Mosquetón **ultra ligero** con cierre automático. Resistencia 23 kN.

Embalaje: 10 pz. (Mín. 10 pz)



**AK9422
MOSQUETÓN ALUMINIO
EN362**

En aluminio con cierre de rosca, apertura 22.5 mm. Resistencia 23 kN.

Embalaje: 10 pz. (Mín. 10 pz)



**AK9426
MOSQUETÓN ALUMINIO
TWIST LOCK
EN362**

En aluminio con cierre automático de un cuarto de giro, apertura 22 mm. Resistencia 23 kN.

Embalaje: 10 pz. (Mín. 10 pz)



**AK136
GANCHO
EN362**

Gancho en aluminio con apertura 60 mm, apertura con doble seguridad. Resistencia 23 kN.

Embalaje: 10 pz.



**AK103
CUERDA AKROBAT PLUS
EN358**

Cuerda de posicionamiento regulable con **mosquetón de cierre automático en aluminio**. En blister. Longitud. 2 metros.
Embalaje: 10 pz.
Nota: Debe utilizarse con cinturón de posicionamiento, ver las instrucciones del artículo AK10.



**AK10
CINTURÓN AKROBAT PLUS
EN358**

Cinturón de posicionamiento con 2 anillas laterales.
Embalaje: 10 pz.
Nota: no es un dispositivo anticaídas, es exclusivamente un sistema de posicionamiento en el trabajo utilizando la cuerda AK103.



**AK103PR
CUERDA DE POSICIONAMIENTO
AKROBAT PLUS CON REFUERZO Y
MOSQUETON
EN358**

Cuerda de posicionamiento regulable con mosquetón en aluminio.
Suministrado con refuerzo anti-abrasión.
Embalaje blister. Longitud: 2 metros.
Embalaje: 10 pz.
Nota: Utilizar con cinturón de posicionamiento (ver nota art. AK10)



**AK246PR
CUERDA DE POSICIONAMIENTO
REGULABLE CON MOSQUETONES
EN358**

Cuerda de posicionamiento dotado de mecanismo en acero inoxidable para una fácil regulación de la longitud (máxima 2 metros).
Suministrado con refuerzo anti-abrasión y dos mosquetones.
Embalaje: 20 pz.
Nota: Utilizar con cinturón de posicionamiento (ver nota art. AK10)



**RECOMENDADO PARA
EL PRIMER NIVEL
DE ANDAMIOS**

**CUERDAS DE RETENCIÓN
EN354**

AK9423 1,0 mt - Ø 12 mm
AK9424 1,5 mt - Ø 12 mm
Embalaje: 10 pz.



**AK9417
ENROLLADOR
TEXTIL
EN360**

Dispositivo retráctil de cinta enrollable de **2,5 metros** y dissipador de energía. En carcasa de plástico, con 2 mosquetones de seguridad.
Embalaje: 5 pz.



**AK9417SW
VERSIÓN CON
TESTIGO DE CAÍDA
GIRABLE
EN360**

Dispositivo retráctil de cinta enrollable de **2,5 metros** y dissipador de energía. En carcasa de plástico, con 2 mosquetones de seguridad.
Embalaje: 5 pz.



El mosquetón está dotado de un test de comprobación del caída. Si el dispositivo está en color rojo hay que revisarlo.

**AKTESS035
DISPOSITIVO
RETRÁCTIL TEXTIL
EN360**

Dispositivo anticaída retráctil. Cinta de 3,5 metros de longitud. Equipado con un mosquetón, más otro mosquetón de doble giro. Test de caída. Carcasa en ABS, resistente a los impactos.
Peso: 1,6 Kg.

**Certificado para
personas hasta
140 Kg**

**RECOMENDADO
para utilizar en
presencia de
paneles solares**



**AKTESS05
DISPOSITIVO RETRÁCTIL
EN360**

Dispositivo anticaída retráctil. Cinta de 5 metros de longitud. Equipado con un mosquetón de doble giro. Test de caída. Carcasa en ABS, resistente a los impactos.
Peso: 3,25 Kg.

**AKTESS12
DISPOSITIVO RETRÁCTIL
EN360**

Dispositivo anticaída retráctil. Cinta de 12 metros de longitud. Equipado con un mosquetón de doble giro. Test de caída. Carcasa en ABS, resistente a los impactos.
Peso: 5,85 kg.



El mosquetón está dotado de un test de comprobación del caída. Si el dispositivo está en color rojo hay que revisarlo.



DISPOSITIVOS RETRÁCTILES

Certificado para
personas hasta
140 Kg

AKBLOCK035 DISPOSITIVO RETRÁCTIL EN360

Dispositivo anticaídas retráctil con cable de acero, longitud de **3,5 metros**. Incluye un mosquetón giratorio con doble cierre de seguridad.

Test de caída. Carcasa en ABS resistente a los golpes.

Peso: 2,20 kg.



El mosquetón está dotado de un test de comprobación del caída. Si el dispositivo está en color rojo hay que revisarlo.



AKBLOCK05 DISPOSITIVO RETRÁCTIL EN360

Dispositivo anticaídas retráctil con cable de acero, longitud de **5 metros**. Incluye un mosquetón giratorio con doble cierre de seguridad.

Test de caída. Carcasa en ABS resistente a los golpes.

Peso: 3,9 kg.



El mosquetón está dotado de un test de comprobación del caída. Si el dispositivo está en color rojo hay que revisarlo.



AKBLOCK15 DISPOSITIVO RETRÁCTIL EN360

Dispositivo anticaídas retráctil con cable de acero, longitud de **15 metros**. Incluye un mosquetón giratorio con doble cierre de seguridad.

Test de caída. Carcasa en ABS resistente a los golpes.

Peso: 6,4 kg.



El mosquetón está dotado de un test de comprobación del caída. Si el dispositivo está en color rojo hay que revisarlo.



AKBLOCK25 DISPOSITIVO RETRÁCTIL EN360

Dispositivo anticaídas retráctil con cable de acero, longitud de **25 metros**. Incluye un mosquetón giratorio con doble cierre de seguridad.

Test de uso. Carcasa en ABS resistente a los golpes.

Peso: 12,2 kg.



El mosquetón está dotado de un test de comprobación del caída. Si el dispositivo está en color rojo hay que revisarlo.



AKBLOCK20 DISPOSITIVO RETRÁCTIL EN360

Las mismas características que el AKBLO15 pero con cable de 20 m. de longitud.

Peso: 6,9 kg.

AKBLOCK30 DISPOSITIVO RETRÁCTIL EN360

Las mismas características del AKBLO25 pero con cable de 30 m. de longitud.

Peso: 12,5 kg.

CERTIFICACIÓN
PARA USO
HORIZONTAL



**AKORIZ10
DISPOSITIVO RETRÁCTIL PARA USO HORIZONTAL
EN 360 – VG11 RFU 11.060**

Dispositivo retráctil con cable de acero galvanizado con longitud de 10 metros. Recomendado para uso horizontal y satisface los nuevos requisitos legales de test arista/canto, de longitud no superior a 60 cm por la parte externa de la caja del retráctil y a la prohibición de colgarse a cualquier dispositivo inmóvil al terminal del mismo.

Peso: 4,10 Kg
Embalaje: 1 pz.



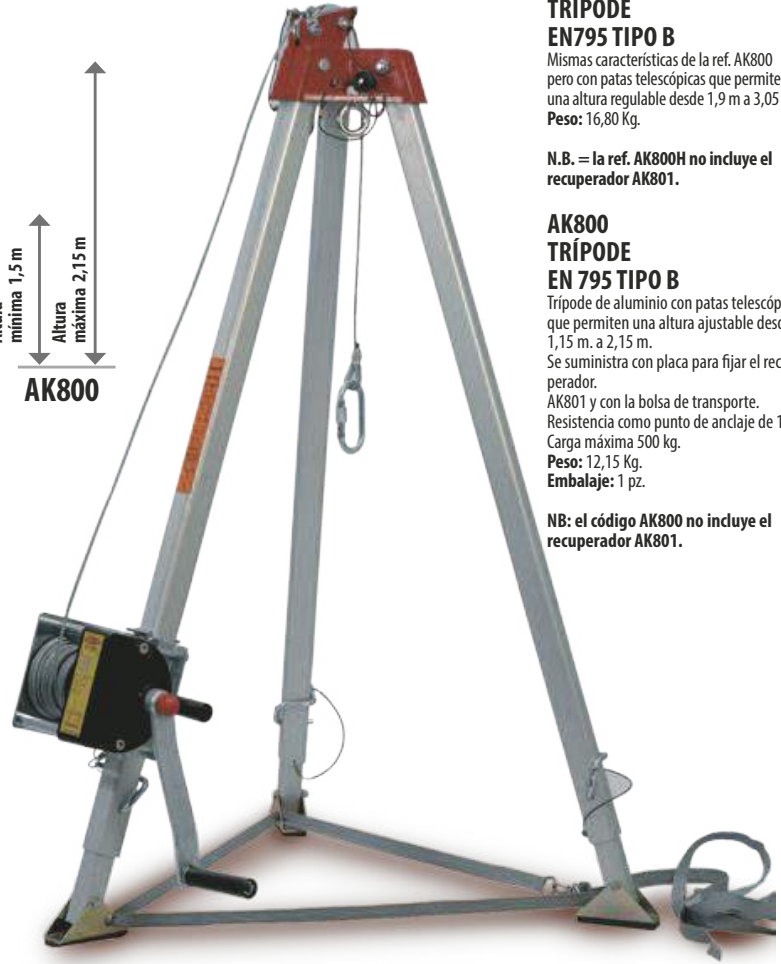
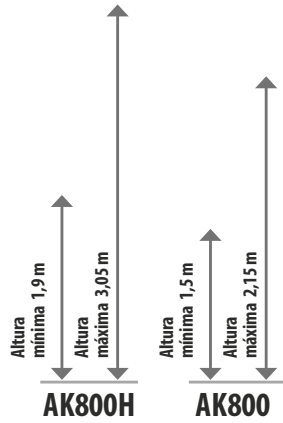
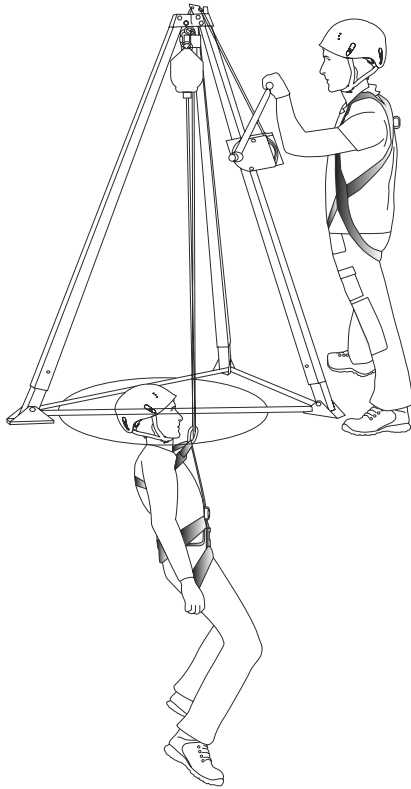

AK800H TRIPODE EN795 TIPO B

Mismas características de la ref. AK800 pero con patas telescópicas que permiten una altura regulable desde 1,9 m a 3,05 m.
Peso: 16,80 Kg.

N.B. = la ref. AK800H no incluye el recuperador AK801.

AK800 TRIPODE EN 795 TIPO B

Trípode de aluminio con patas telescópicas que permiten una altura ajustable desde 1,15 m. a 2,15 m. Se suministra con placa para fijar el recuperador. AK801 y con la bolsa de transporte. Resistencia como punto de anclaje de 12kN. Carga máxima 500 kg.
Peso: 12,15 Kg.
Embalaje: 1 pz.

NB: el código AK800 no incluye el recuperador AK801.



AK801 RECUPERADOR PARA AK800 EN1496 - CLASE A

Para la recuperación de una persona hasta 125 kg. en ambientes cerrados. Debe ser utilizado con un enrollador AKBLOCK que sirve como dispositivo anticaída.

Peso: 7,5 Kg.
Embalaje: 1 pz.

Nota: el código AK801 no lleva incorporado el trípode.



AKKITREC30

KIT compuesto por pioleta, placa y mosquetón. Utilizar para fijar AKBLOCK25R al trípode AK800 o AK800H.



AKBLOCK25R DISPOSITIVO RETRACTIL CON RECUPERADOR EN360:2002 – EN1496:2017 CLASE

A través de la fácil regulación por una manivela de seguridad, puede utilizarse como un dispositivo de bloqueo retráctil o como recuperador. Suministrado con testigo de uso.
Peso: 14,10 kg.

N.B. Para utilizarlo con trípode AK800 o AK800H es necesario el kit AKKITREC30.





CUERDA CON DISIPADOR EN355

AK111S longitud 1,5 m. permitido para uso con arnés con prolongador dorsal. SOBRE PEDIDO.

AK112S longitud 2 m.

Cuerda con disipador de energía. Dotado con **un gancho y un mosquetón**.

Se debe comprobar la altura entre el anclaje y el suelo o la plataforma donde hay riesgo de caída, necesita una altura mínima de 6 metros.

Embalaje: 5 pz.



CUERDA CON DISIPADOR EN355

AK111P longitud 1,5 m. permitido para uso con arnés con prolongador dorsal. SOBRE PEDIDO.

AK112P longitud 2 m.

Cuerda con disipador de energía. Incluye **gancho de apertura de 60 mm. y un mosquetón**.

Se debe comprobar la altura entre el anclaje y el suelo o la plataforma donde hay riesgo de caída, necesita una altura mínima de 6 metros.

Embalaje: 5 pz.



AK398 CINTA ELÁSTICA EN355

Cinta elástica con disipador de energía, incorpora un gancho de apertura de 60 mm. y un mosquetón. La ventaja de éste disipador con respecto a otros, es el menor tamaño de la cinta textil en fase del elástico "no estirado".

Longitud: con elástico "no estirado" 1,4 m. con elástico "tenso" 2 m. Se debe comprobar la altura entre el anclaje y el suelo o la plataforma donde hay riesgo de caída, necesita una altura mínima de 6 metros.

Embalaje: 5 pz.



CANGREJO EN355

AK349 longitud 1,5 m. permitido para uso con arnés con prolongador dorsal. SOBRE PEDIDO.

AK351 longitud 2 m.

Disipador de energía con dos ganchos y un mosquetón. Ideal para moverse manteniendo siempre un punto de anclaje fijo. Aconsejado para mantenimiento del brazo de una grúa, subida de torres, etc...

Se debe comprobar la altura entre el anclaje y el suelo o la plataforma donde hay riesgo de caída, necesita una altura mínima de 6 metros.

Embalaje: 5 pz.



AK371 CANGREJO CON CUERDA ELÁSTICA EN355:2002

Disipador de energía con cuerda elástica, dos ganchos y un mosquetón. Ideal para moverse manteniendo siempre un punto de anclaje fijo.

Ej: mantenimiento sobre grúa, etc. Verificar que entre el punto de anclaje y el suelo (superficie de riesgo de caída) existan al menos 6 metros de distancia.

Longitud: con elástico "no estirado" 1,4/1,6 metros; con elástico "tenso" 2 m.

Embalaje: 10 pz.



AK3000 LÍNEA DE VIDA TEMPORAL EN795-B

Línea de vida temporal de longitud máxima 20 metros, certificado EN 795 B para uso de 2 operarios al mismo tiempo. Suministrado en una práctica bolsa con dos mosquetones de seguridad incluidos y un tensor para la cinta. Recomendado para andamios, tejados, etc.
Embalaje: 5 piezas

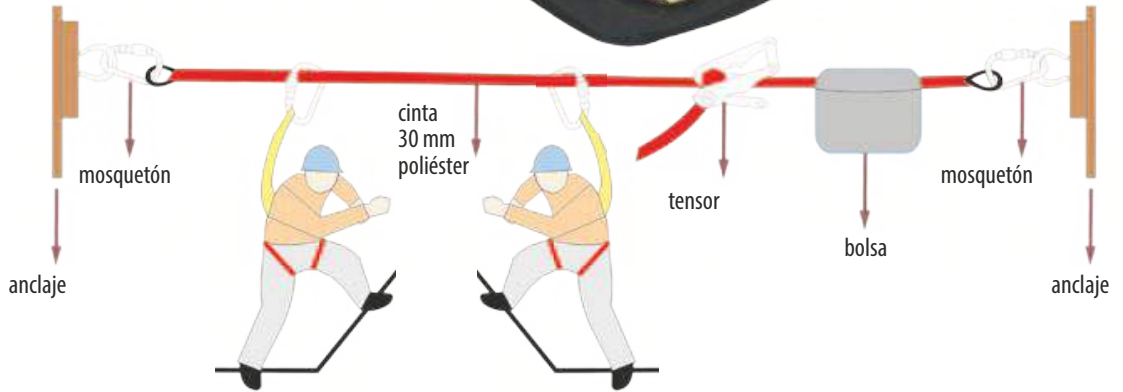

AK2000B DISPOSITIVO CORREDIZO EN353-2

Dispositivo anticaída corredizo con apertura, con freno automático y manual. Absorbedor de energía y mosquetón incluidos.
Para ser utilizado con cuerdas AK9410, AK9420, AK9430.
Aconsejable para mayor seguridad en escaleras y plataformas inclinadas.
Embalaje: 5 pz.



CUERDA DE SEGURIDAD EN353-2

AK9410 longitud 10 m
AK9420 longitud 20 m
AK9430 longitud 30 m

Cuerda de 16 mm. de diámetro de diferentes largos con test de uso.
Para utilizar con AK2000B
Aconsejable para mayor seguridad en escalera y plataformas inclinadas.
Embalaje:
AK9410 - 10 pz.
AK9420 - 10 pz.
AK9430 - 5 pz.

Nota: la cuerda está certificada solo si se utiliza con dispositivo corredizo AK2000B.



CUERDA SEMIESTÁTICA

Cuerda semiestática Tipo A de 10,5 mm, de diferentes medidas.

Ref.	Medida	Norma	Embalaje
9510	10 m	EN1891	10 pz
9520	20 m	EN1891	10 pz
9530	30 m	EN1891	10 pz
9503	200 m	EN1891	1 pz carrete
9505	100 m	EN1891	1 pz carrete
9507	50 m	EN1891	1 pz carrete

AK200420 DISPOSITIVO GUIA EN 353-2

Dispositivo anticaída corredizo sin apertura, suministrado con 2 mosquetones, disipador de energía y cuerda de 20 metros.
Aconsejable para mayor seguridad en escaleras y plataformas inclinadas.
Embalaje: 5 pz.



AK2008AP20 LÍNEA DE VIDA VERTICAL TEMPORAL CON SISTEMA ANTI-PANICO EN 353-2

Cuerda de 20 metros con dispositivo de acero galvanizado con apertura y deslizable, dotado de un sistema anti-pánico. Dicho sistema permite un bloqueo manual para utilizar el mismo sistema sobre planos inclinados.
Embalaje: 5 pz.



AKSA08
PUNTO DE ANCLAJE SOBRE VIGAS DE ACERO
EN 795:2012 TIPO B

Punto de anclaje de aluminio y latón, recomendado para el anclaje en vigas de acero.
Peso: 1550 gr.
Embalaje: 1 pz.



 **AK802**
PUNTO DE ANCLAJE PARA PUERTAS / VENTANAS
EN 795:2012 TIPO B

Punto de anclaje en aluminio particularmente resistente y ligero (solo 4,80 kg). Fácilmente compatible con la parte interior de puertas o ventanas comprimiendo sobre los bordes de las mismas aperturas. Compatible con puertas/ventanas de 60 a 125 cm de apertura. Compatible para la utilización de dos usuarios a la vez.
Embalaje: 1 pz.



AKSA09
ANCLAJE CON TORNILLOS
EN 795:2012 TIPO A

Punto de anclaje en aluminio sujeto con tornillos (no suministrado).
Embalaje: 5 pz.



 **AKSA13**
PUNTO DE ANCLAJE PARA VIGAS DE ACERO REUTILIZABLE
EN 795:2012 TIPO B

Punto de anclaje para vigas de acero con espesor de, al menos, 40 mm. La fijación se efectúa a través de un orificio de diámetro entre 21 y 30 mm. Este artículo se suministra con indicador que aparece verde cuando el anclaje se ejecuta correctamente. Resistente hasta 23 KN.
Embalaje: 30 pz.



 **AKSA13A**
PUNTO DE ANCLAJE PARA VIGA DE ACERO REUTILIZABLE
EN 795:2012 TIPO B

Punto de anclaje pasante para vigas con un grosor no superior a 340 mm. La fijación debe hacerse a través de un agujero con un diámetro entre 21 y 30 mm. El anclaje está equipado con un indicador verde que se hace visible si el anclaje se ha realizado correctamente. Resistente hasta 23 KN.
Embalaje: 20 pz



 **AKSA16**
PUNTO DE ANCLAJE PARA HORMIGÓN REUTILIZABLE
EN 795:2012 TIPO B

Este punto de anclaje se puede instalar fácilmente a través de un agujero de 110 mm de profundidad; una vez insertado en el orificio y girado sobre sí mismo, la fijación está garantizada por las partes que se fijan al muro. Resistente hasta 12 KN.
Embalaje: 50 pz.

AKSA11 PUNTO FIJO PARA BARANDILLAS EN 795 TIPO B

Punto de anclaje de acero galvanizado (con protección a la corrosión), peso 8,60 kg.

Punto de anclaje de acero galvanizado (con protección a la corrosión).

Peso: 8,60 kg.

Embalaje: 1 pz



PUNTO DE ANCLAJE EN795 TIPO B

AK80410 (longitud 1 m)

AK80415 (longitud 1,5 m)

Punto de anclaje con anillas metálicas en los extremos. Certificado con resistencia de 15 kN.

Embalaje: 10 pz.



AK80710 PUNTO DE ANCLAJE EN 795 TIPO B

Punto de anclaje a modo de ojal.

Certificado con resistencia 10 kN, longitud 1 metro.

Embalaje: 10 pz.



AKTL01 CUERDA PORTA- HERRAMIENTAS

(color 031 Naranja alta visibilidad).

La cuerda se suministra junto a un mosquetón ligero para enganchar en la cintura del usuario y tiene una longitud máxima de 85 cm en posición relajada y de 135 cm con máxima tensión.

Confección en bolsas de 2 pz c/u.

Embalaje: 50 bolsas



La solución práctica para cada necesidad. De acuerdo a las necesidades específicas.



AKKIT02
KIT POSICIONAMIENTO

Cinturón de posicionamiento AK10
Cuerda de posicionamiento AK103 con mosquetón automático.
Características: El sistema de posicionamiento facilita el trabajo en altura, pero no es un sistema anticaída.
Embalaje: 5 pz.



AK9400
MOCHILA

Tamaño:
30 largo
14 profundidad
37.5 altura



AK903
BOLSA PEQUEÑA

Tamaño:
44 largo
18 profundidad
23 altura



AKKIT03

Arnés AK002 EN361 con enganche dorsal. Cuerda AK9423 y 2 mosquetones AK9427. Introducido en una bolsa.
Embalaje: 5 pz.



AK902
BOLSA GRANDE

Tamaño:
67 largo
17 profundidad
23 altura



AKKITS1

Arnés AK20 PLUS EN361 con enganche dorsal. Dispositivo anticaída corredizo 1009139 EN353 de 20 metros. Todo en una bolsa tan ancha capaz de contener un casco (no incluido en el KIT).
Embalaje: 5 pz.



AKKIT05

Arnés AK20 PLUS EN361 con enganche dorsal. Cuerda AK9423 y 2 mosquetones AK9427. Introducido en una bolsa.
Embalaje: 5 pz.

**AKIS005
ASIENTO
EN 1498**

Cómodo y ergonómico, asiento provisto de barra, para ascenso y descenso vertical.
Embalaje: 1 pz.



**AKIS004
REPOSA CUERPO**

Cómodo asiento para utilizar enganchándolo al anclaje frontal del arnés.
Embalaje: 1 pz.



**AKIS01
BANDAS DE SUSPENSIÓN**

Específicamente estudiado para aliviar el efecto negativo de estar suspendido después de una caída.
En caso de caída, extraer las dos bandas, atarlas juntas y apoyar el pie en la cinta, luego pedir ayuda.
Embalaje: 1 par.



Extraer las bandas.

Conectar los extremos de las bandas.

Apoyar ambos pies en las bandas.

Pedir ayuda.



**AK4379
GORRA AKROBAT**

Talla: única regulable
Embalaje: 10 pz.



MODULO ANTICAIDAS

Expositor de suelo, en metal pintado, forma modular (suministrado sin mercadería)





Industrial Starter ofrece el servicio de prendas personalizadas de nuestros artículos, utilizando técnicas como **SERIGRAFIA TEXTIL, BORDADOS** o **TRANSFERS**. Solicite información en el departamento comercial.



SERIGRAFIA



BORDADOS



TRANSFER

ACCESO AL B2B: www.industrialstarter.com



B2B

Pioneros en adaptación de nuevas tecnologías.

En constante implementación de sistemas innovadores, como el **B2B**, un sistema interno destinado al uso de nuestros clientes habilitados. Es un programa de introducción de pedidos "ON LINE" de reciente incorporación que ofrece grandes **beneficios y facilidades**:

- **Disponibilidad de la mercancía** en tiempo real
- **Prioridad** en la tramitación y **servicio** de dichos **pedidos**
- **Seguimiento de pedidos:**
 - Controlar la **mercancía pendiente** de un pedido o que no ha sido enviada
 - Controlar en qué **estado** se encuentra el **pedido**
 - **Histórico de pedidos** de los últimos meses
 - **Información y descarga exclusiva** de nuevos catálogos, tarifa, promociones, outlets, etc...

HANDS PROTECTIVE GLOVES





EN 388:2016



3121X

07286/060

07286 NITRILO

GUANTE DE POLIÉSTER RECUBIERTO DE NITRILO
(Colores 060 negro, 080 gris)

Guante de poliéster, palma **recubierta de nitrilo**. El guante tiene excelente **sensibilidad** y resistencia mecánica, abrasión y desgarr.

Colores: negro con recubrimiento negro, blanco con recubrimiento gris.

Tallas: 6-7-8-9-10

Embalaje: 240 pares (embolsado individualmente en un sobre transparente).



EN 388:2016



4121A

07287 080

STRONG CATCH

GUANTE NYLON REVESTIDO EN NITRILO

Guante en hilo continuo de nylon, palma **revestida en nitrilo**.

Guante de excelente **sensibilidad** y óptima resistencia mecánica a la abrasión y al rasgado. En blíster.

Color: blanco con recubrimiento gris.

Tallas: 7-8-9-10.

Embalaje: 120 pares.



EN 388:2016



3121X

07287 030

STRONG CATCH

GUANTE NYLON REVESTIDO EN NITRILO

Guante en hilo continuo de nylon, palma **revestida en nitrilo**.

Guante de excelente **sensibilidad** y óptima resistencia mecánica a la abrasión y al rasgado. En blíster.

Color: naranja con recubrimiento azul.

Tallas: 7-8-9-10.

Embalaje: 120 pares.

GUANTES DE NITRILO



EN 388:2016



2122A

07363 FALCONER

GUANTE EN POLIÉSTER RECUBIERTO DE NITRILO

Guante con malla mimética en hilo continuo cubierto de nitrilo antiaceite, excelente resistencia mecánica. Cada par es suministrado en blister.

Uso: construcción, mecánica, hágalo usted mismo, industrias, etc.

Color: mimético-negro

Tallas: 7-8-9-10-11

Embalaje: 120 pares.



EN 388:2016



2121A

07288 OIL CATCH

GUANTE DE NYLON REVESTIDO EN NITRILO

Guante en hilo continuo de nylon, dorso completamente revestido en nitrilo. Guante de excelente sensibilidad y óptima resistencia mecánica a la abrasión y al rasgado.

El recubrimiento del dorso en nitrilo hace al guante especialmente recomendable para todos los trabajos en ambientes sucios y en presencia de aceites.

Especialmente para la manipulación en presencia de petróleo. En blister.

Color: gris con recubrimiento negro.

Tallas: 7-8-9-10-11

Embalaje: 120 pares.



EN 388:2016



4121X

07282 FOAM CATCH

GUANTE NYLON REVESTIDO EN NITRILO FOAM

Guante en hilo continuo de nylon, palma revestida en espuma de nitrilo. Guante de excelente sensibilidad y buena resistencia mecánica. El foam es un tratamiento que hace al nitrilo microporoso, garantizando la impermeabilidad en la palma (incluidos los aceites) típico del recubrimiento en nitrilo y la transpirabilidad de la misma. En blister.

Color: blanco con recubrimiento gris.

Tallas: 6-7-8-9-10

Embalaje: 120 pares.



EN 388:2016



4121X

07283 SANDY CATCH

GUANTE NYLON REVESTIDO NITRILO FOAM

Guante en hilo continuo de nylon, palma revestida en nitrilo foam. El efecto "arena" significa agarre seguro ante objetos aceitosos.

Tiene una excelente sensibilidad y buena resistencia a la abrasión. El tratamiento foam causa un nitrilo microporoso conjugando transpirabilidad e impermeabilidad (también antiaceites).

Color: azul con tonos

Tallas: 7-8-9-10

Embalaje: 120 pares.





NUEVO

EN 388:2016



3121B

07360 DOTS CATCH

GUANTE NYLON REVESTIDO NITRILO FOAM
Guante técnico en hilo continuo nylon/spandex 15 agujas, con palma en **espuma de nitrilo** fino de 3/4 del dorso; **"puntos" antideslizantes** en la palma garantizando una elevada prestación frente a la manipulación de piezas aceitadas. El resultado final es un guante sensible, antiaceites, transpirable y con un óptimo agarre.
Color: gris con palma negra.
Tallas: 7-8-9-10.
Embalaje: 120 pares.



EN 388:2016



4121X

07362 ORANGE DOTS CATCH

GUANTE POLIESTER/SPANDEX RECUBRIMIENTO NITRILO FOAM
Guante técnico en hilo continuo poliéster/spandex de 13 agujas con recubrimiento en nitrilo foam. Los puntos antideslizamiento de la palma garantiza un excelente agarre incluso manipulando objetos húmedos.
Color: naranja con **recubrimiento negro y puntos naranja**.
Tallas: 8-9-10-11.
Embalaje: 120 pares.



EN 388:2016



4121X

07278 EASY CATCH

Guante técnico con malla en nylon 18 agujas que garantiza una excelente sensibilidad, el revestimiento en foam mixta nitrilo/PU permite una buena transpirabilidad y resistencia a los líquidos.
Color: azul con revestimiento negro
Tallas: 7-8-9-10
Embalaje: 120 pares.



EN 388:2016



4121X

07279 LIGHT CATCH NITRILO

Guante en nylon/spandex hilo continuo recubierto con nitrilo confeccionado con 18 agujas que permite excelente sensibilidad y ligereza, el recubrimiento de espuma de nitrilo asegura resistencia al aceite, transpirabilidad y excelente resistencia a la abrasión.
Color: azul.
Tallas: 7-8-9-10.
Embalaje: 120 pares.



GUANTES DE POLIURETANO



EN 388:2016



3121X



07284/080

07284

GUANTE DE PU

GUANTE DE POLIÉSTER POLIURETANO REVESTIDO
(Colores 060 negro, 080 gris)

Guante en hilo continuo con soporte de poliéster, recubierto de poliuretano.

Tallas: 6-7-8-9-10.

Colores: negro con revestimiento negro, gris con revestimiento gris.

Embalaje: 240 pares. (embolsado individualmente).

EN 388



4121

07277

WATER CATCH

GUANTE NYLON DMF FREE

Guante técnico con malla en nylon 13 agujas y revestimiento transpirable en PU foam de base acuosa (DMF Free, no contiene solventes)

Tallas: 7-8-9-10.

Color: amarillo con revestimiento negro.

Embalaje: 120 pares.

EN 388:2016



3141X



07285/060

07285/080

07285

SOFT CATCH

GUANTE EN NYLON REVESTIDO EN PU
(Colores 050 blanco, 060 negro, 080 gris)

Guante en hilo continuo de nylon, palma **revestida en poliuretano**. El revestimiento en poliuretano mantiene una excelente **resistencia a la abrasión** sin renunciar a la **sensibilidad** de los dedos. El guante es también **transpirable** en la palma. En blister.

Colores: blanco, negro, gris.

Tallas: 6-7-8-9-10.

Embalaje: 120 pares.

EN 388:2016



2121A

17281

ULTRA LIGHT CATCH

GUANTE NYLON 18 AGUJAS REVESTIDO PU

Guante de hilo de nylon elaborado con **18 agujas**, que permite una magnífica destreza y ligereza. El guante facilita la **transpirabilidad en el dorso y en la palma**. El recubrimiento de PU permite una buena resistencia a la abrasión.

Color: azul con palma negro.

Tallas: 7-8-9-10.

Embalaje: 120 pares.





ver también
07255
pag. 137



EN 388:2016



2131A

17364

HUNTER CATCH

GUANTE EN POLIÉSTER REVESTIDO EN LÁTEX

Guante con malla mimética en hilo continuo, revestido en látex que garantiza un excelente agarre.

Color: malla mimética con palma negra.

Tallas: 8-9-10.

Embalaje: 120 pares.



ver también
17365
pag. 137



EN 388:2016



2132B

07289

GRIP HV CATCH

GUANTE DE NYLON RECUBIERTO EN LÁTEX FOAM

Guante de nylon con recubrimiento en la palma de **espuma de látex** que permite al guante tener un **excelente agarre**. El guante gracias al soporte de nylon permite una excelente **sensibilidad**. En color amarillo con **efecto alta visibilidad**.

Color: amarillo AV con recubrimiento negro.

Tallas: 7-8-9-10.

Embalaje: 120 pares.



EN 388:2016



1143X

07244

GUANTE POLIÉSTER/

ALGODÓN

IMPREGNADO EN LÁTEX

Guante de punto poliéster/algodón, palma en látex, pulgar e índice reforzado. Dorsal transpirable.

Color: naranja.

Tallas: 8-9-10.

Embalaje: 120 pares.

17244

GUANTE POLIÉSTER/

ALGODÓN

En blíster.

Tallas: 8-9-10.

Embalaje: 120 pares.

SOBRE PEDIDO



GUANTES CON DOBLE RECUBRIMIENTO



EN 388:2016



2242X

07256

GUANTE NYLON CON DOBLE RECUBRIMIENTO EN LÁTEX

Guante técnico en hilo continuo poliéster 15 agujas con un primer recubrimiento hasta el puño en látex para garantizar la impermeabilidad.

El segundo recubrimiento es de látex con efecto "arena" el cual amplifica la adherencia típica del látex.

Color: amarillo con recubrimiento azul.

Tallas: 8-9-10-11.

Embalaje: 120 pares.



EN 388:2016



4121B

07251

SNAP CATCH

Guante profesional con puño elástico y soporte **poly-nylon**.

Doble recubrimiento para una mayor protección y durabilidad.

El primer recubrimiento en nitrilo y el segundo en **nitrilo "sandy"**.

Uso: construcción, mecánica, industria, etc.

Color: amarillo con recubrimiento gris y negro.

Tallas: 7-8-9-10-11.

Embalaje: 120 pares.



EN 388



4121

07273

GRAB CATCH

Guante Profesional con cierre elástico para facilitar la colocación.

El guante tiene un doble recubrimiento en nitrilo para ofrecer mayor protección y durabilidad.

Color: gris con recubrimiento rojo y negro.

Tallas: 7-8-9-10-11.

Embalaje: 120 pares.





NUEVO

NUEVO

NUEVO

EN 388:2016



4443D

07254 CUT CATCH 4D

GUANTE DE FIBRA HDPE REVESTIDO EN PU
Guante con soporte en hilo continuo de fibra HDPE (polietileno alta densidad) y recubrimiento PU. Puño elástico. Gran sensibilidad.

Uso: industria en general, logística, carpintería, etc.

Color: negro/gris.

Tallas: 7-8-9-10-11.

Embalaje: 120 pares.

EN 388:2016



3X44E

07299N CUT CATCH NITRILLO

Guante en tejido de hilo continuo de alta tenacidad HDPE (polietileno de alta densidad), recubrimiento de nitrilo antiaceite y manguito elástico.

Uso: industria en general, limpieza de plantas, manejo de perfiles metálicos, operaciones de rectificado, carpintería, trabajo con herramientas, carpintería metálica.

Color: gris/negro.

Tallas: 7-8-9-10.

Embalaje: 120 pares.

EN 388:2016



4X44E

07259 CUT CATCH DOTS

Guante en hilo continuo en fibra HDPE de alta tenacidad (polietileno alta densidad), **recubrimiento de nitrilo / PU con acabado con "puntos antideslizantes"** para un excelente agarre incluso en contacto con materiales acetosos. Excelente **sensibilidad** y protección al corte.

Embasado individualmente
Uso: mecánica o industria en general, manejo de perfiles de metal, carpintería, etc.

Color: negro/gris.

Tallas: 7-8-9-10-11

Embalaje: 120 pares.

EN 388:2016



3X44D

07297 CUT CATCH LÁTEX D

Guante resistente a cortes de fibra de alta tenacidad con revestimiento térmico en látex para un gran agarre antideslizante. ID Touch para utilizar con terminales.

Color: gris.

Tallas: 7-8-9-10.

Embalaje: 120 pares.





EN 388:2016
2121X

EN ISO 374-1:2016
TIPO A
JKLNPT

EN ISO 374-5:2016
VIRUS

07300

BLACK DEFENDER CAT. III

Guante de **neopreno y caucho**, **flocado** en algodón. Palma y dedos **rugosos** para mejorar el agarre, **excelente resistencia mecánica** y protección **química** con productos de peligrosidad media. Certificado para **uso alimentario** y tratamiento **Sanitized**. Embolsado individualmente en blíster.
Longitud: 320 mm (talla XL).
Color: negro.
Tallas: S-M-L-XL.
Embalaje: 144 pares.

EN 388:2016
4101X

EN ISO 374-1:2016
TIPO A
JKLOPT

EN ISO 374-5:2016
VIRUS

07305

GREEN DEFENDER CAT. III

Guante de **nitrilo**, **flocado** de algodón. Palma y dedos **rugosos** para mejorar el agarre. El guante ofrece una excelente resistencia a la **abrasión** e incluso se mantienen las propiedades del nitrilo en presencia de **hidrocarburos y productos químicos** (atención a las situaciones límites). Certificado para **uso alimentario** y tratamiento **Sanitized**. Embolsado individualmente en blíster.
Longitud: 320 mm (talla XL).
Color: verde.
Tallas: S-M-L-XL.
Embalaje: 144 pares.

EN 388:2016
2011X

EN ISO 374-1:2016
TIPO A
KPT

EN ISO 374-5:2016

07315

2 COLOR DEFENDER CAT. III

Guante de **neopreno y látex**, **flocado** de algodón, palma y dedos **rugosos** para mejorar el agarre. Guante con resistencia mecánica ligera pero buena **protección** contra productos **químicos** para un gran número de sustancias cáusticas. Certificado para **uso alimentario** y tratamiento **Sanitized**. Embolsado individualmente en blíster.
Longitud: 320 mm (talla XL).
Color: azul/amarillo.
Tallas: S-M-L-XL.
Embalaje: 144 pares.



TOP QUALITY

Esta gama se caracteriza por la búsqueda de un producto de alta calidad, capaz de satisfacer las demandas más exigentes y comparable con los guantes de las principales marcas del mercado.

TOP QUALITY



TOP QUALITY



TOP QUALITY



EN 388:2016



4221X

07260T NITRILO TOP

Guante nitrilo calidad TOP con soporte de lona/algodón, con puño de seguridad. Dorso aireado. Tratamiento **Sanitized**.
Tallas: 9-10
Embalaje: 120 pares.

EN 388:2016



4221X

07270T NITRILO TOP

Guante nitrilo calidad TOP con soporte de lona/algodón, con puño de punto. Dorso aireado. Tratamiento **Sanitized**.
Tallas: 9-10
Embalaje: 120 pares.

EN 388:2016



4221X

07280T NITRILO TOP

Guante nitrilo calidad TOP con soporte de lona/algodón, puño de seguridad. Totalmente recubierto. Tratamiento **Sanitized**.
Tallas: 9-10.
Embalaje: 120 pares.

GUANTES NITRILO



EN 388:2016



2111A

07265 GUANTE EN MALLA IMPREGNADO NITRILO

Guante en malla/nitrilo dorso aireado,
puño de punto.
Tallas: 7-8-9-10.
Embalaje: 120 pares.

EN 388:2016



3111B

07280 GUANTE DE TELA

COMPLETAMENTE IMPREGNADO NITRILO
Guante en tela/nitrilo, manguito seguridad. Dorso
completamente recubierto.
Talla: 9-10.
Embalaje: 120 pares.

EN 388:2016



4111B

07260 GUANTE EN TELA IMPREGNADO EN NITRILO

Guante en tela/nitrilo dorso aireado,
manguito de seguridad.
Tallas: 9-10.
Embalaje: 120 pares.

EN 388:2016



4111B

07270 GUANTE EN MALLA IMPREGNADO EN NITRILO

Guante de malla/nitrilo dorso aireado, puño
de punto.
Tallas: 8-9-10.
Embalaje: 120 pares.

EN 388:2016



4211B

07275 GUANTE EN MALLA IMPREGNADO INTEGRAMENTE EN NITRILO

Guante en malla con puño impregnado
íntegramente en nitrilo.
Tallas: 8-9-10
Embalaje: 120 pares.

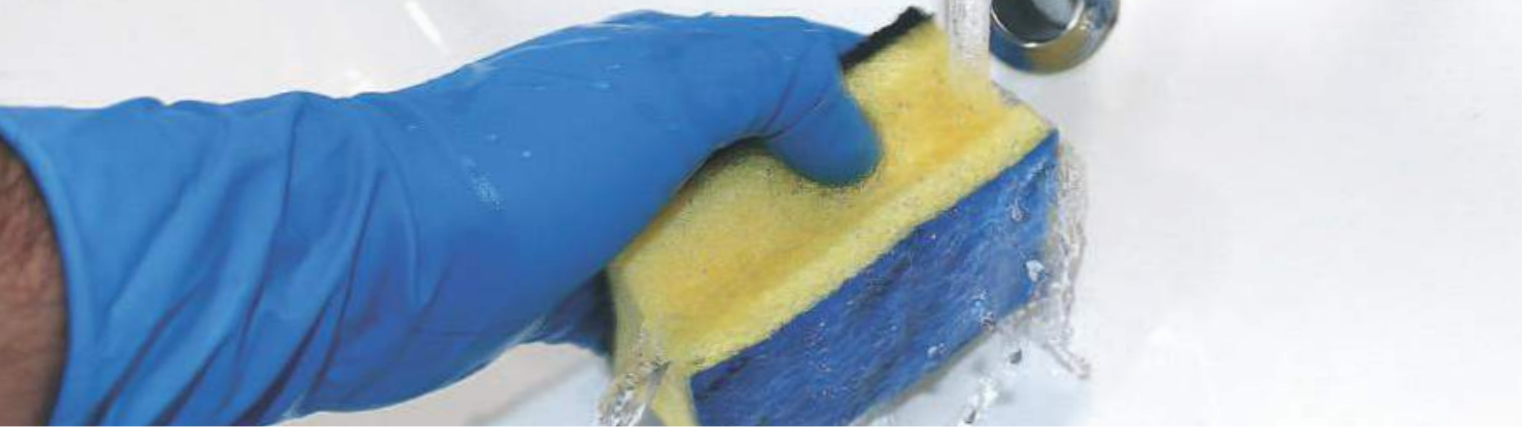

**SIN
EMPOLVAR**



**LÁTEX DE
MAYOR
ESPESOR**

**SIN
EMPOLVAR**



**07253
GUANTE MONOUSO
EN NITRILLO SIN POLVO**

CE CAT. I – EN 420:2003+A1:2009 AQL 1,5
Guante ambidiestro monouso de nitrilo **sin polvo**. Buena resistencia en presencia de aceites y gasolinas. La mejor alternativa para los consumidores que son alérgicos a las proteínas del látex. Dispensador en caja de 100.
Tallas: S-M-L-XL.
Color: azul claro.
Embalaje: 10 cajas de 100 unid



**07252
GUANTE MONOUSO
DE NITRILLO AQL 1,5**
CE CAT. I – EN 420:2003+A1:2009 AQL 1,5
Guante ambidiestro monouso de nitrilo **empolvado ligeramente**. Óptima resistencia en presencia de aceites y gasolinas. La mejor alternativa para los que son alérgicos al látex. Certificado para uso alimentario. Dispensador en caja de 100.
Tallas: S-M-L-XL.
Color: azul claro.
Embalaje: 10 cajas de 100 unid.



**07248
GUANTE MONOUSO
EN LÁTEX AQL 1,5**
CE CAT. I – EN 420:2003+A1:2009 AQL 1,5
Guante ambidiestro monouso en látex natural empolvado ligeramente. Máxima adherencia y sensibilidad. Contenido reducido de proteína. Dispensador en caja de 100.
Tallas: S-M-L
Color: natural.
Embalaje: 10 cajas de 100 unid.



EN ISO 374-1:2016
TIPO C



EN ISO 374-5:2016



VIRUS

**07250 HIGH RESISTANCE
POWDER FREE AQL 1,5 CAT. III**

Guante ambidiestro en LÁTEX de goma natural y **mayor espesor**. Largo de 300 mm. Cajas de 50 piezas.
Tallas: S-M-L-XL.
Color: azul.
Embalaje: 10 cajas de 50 unid.



EN388:2016



4121X

07225 GUANTE REVESTIDO EN PVC

Soporte en malla de algodón impregnado en PVC. Longitud total 27 cm.
Talla: 10.
Embalaje: 60 pares.



EN388:2016



4121X

GUANTE REVESTIDO EN PVC

07227
Soporte en malla de algodón impregnado en PVC. Longitud total 45 cm.
Talla: 10.
Embalaje: 60 pares.

07230
Soporte en malla de algodón impregnado en PVC. Longitud total 35 cm.
Talla: 10.
Embalaje: 60 pares.



EN388:2016



2141X

07208 GUANTE EN POLIÉSTER MOTEADO CON PVC

Guante en poliéster con puntos en PVC.
Tallas: 6-7-8-9-10.
Embalaje: 240 pares.



17210 GUANTE EN ALGODÓN MOTEADO CON PVC

CE CAT. I - EN 420:2003+A1:2009
Guante en algodón con puntos en PVC en palma (toda) y dorso (dedos pulgar, índice y meñique).
Tallas: 8-10.
Embalaje: 60 pares.



blister
1 par



07215 GUANTE EN TEJIDO LIGERO DE ALGODÓN

CE CAT. I - EN 420:2003+A1:2009
Guantes en hilo continuo sin costuras, en algodón ligero. Doblado en la muñeca, color natural.
Tallas: pequeña 6-7^{1/2} grande 8-9^{1/2}.
Embalaje: 500 pares.



07218 GUANTE EN MALLA DE ALGODÓN

CE CAT. I - EN 420:2003+A1:2009
Guante en algodón. Hilo continuo sin costuras, puño tipo goma, color natural.
Tallas: pequeña 6-7^{1/2} grande 8-9^{1/2}.
Embalaje: 500 pares.



GUANTES AISLANTES ELECTRICOS TYRON

EN 60903:2003 + AC2:2005

EPI de Categoría III

Guantes para riesgos eléctricos desde 2.500 hasta 30.000 volt. Dadas las especificaciones necesarias para estos riesgos, los guantes aislantes son sometidos a controles periódicos. No podrán utilizarse guantes cuyas revisiones superen los 6 meses de antigüedad (transcurridos desde la fecha de la revisión precedente). Del mismo modo, en caso de guantes nuevos, no podrán utilizarse si han transcurrido más de 12 meses desde la fecha de fabricación.



ART.	CLASE	VOLTAJE TEST	VOLTAJE USO	TALLA
07603N	00	2.500 Volts	500 Volts	9-10
07607N	0	5.000 Volts	1.000 Volts	10
07612N	1	10.000 Volts	7.500 Volts	10
07621N	2	20.000 Volts	17.000 Volts	10
07631N	3	30.000 Volts	26.500 Volts	10

Tallas: 8-9-11 sobre pedido



07603N
TYRON CLASE 00
 EN 60903:2003+AC2:2005
 CAT. III
 Guante aislante eléctrico.
2.500 Voltios
 Tallas: 9-10.
 Embalaje: 10 pares.

07607N
TYRON CLASE 0
 EN 60903:2003+AC2:2005
 CAT. III
 Guante aislante eléctrico.
5.000 Voltios
 Talla: 10.
 Embalaje: 10 pares.



07612N
TYRON CLASE 1
 EN 60903:2003+AC2:2005
 CAT. III
 Guante aislante eléctrico.
10.000 Voltios
 Talla: 10.
 Embalaje: 10 pares.



07621N
TYRON CLASE 2
 EN 60903:2003+AC2:2005
 CAT. III
 Guante aislante eléctrico.
20.000 Voltios
 Talla: 10.
 Embalaje: 10 pares.



07631N
TYRON CLASE 3
 EN 60903:2003+AC2:2005
 CAT. III
 Guante aislante eléctrico.
30.000 Voltios
 Talla: 10.
 Embalaje: 10 pares.





EN 388:2016 EN 407:2004

 2443X 43XX4X

07291
GUANTE EN TEJIDO
ARAMÍDICO
 RESISTENTE A ALTAS TEMPERATURAS
 CAT. III
 Resiste 15 segundos al calor por contacto
 y una temperatura de 350°.
 Manguito, longitud total: 38 cm.
 Talla: 10.
 Embalaje: 60 pares.



EN 388:2016 EN 407:2004

 2443X 43XX4X

07290
GUANTE EN TEJIDO
ARAMÍDICO
 RESISTENTE A ALTAS TEMPERATURAS
 CAT. III
 Resiste 15 segundos al calor por contacto
 y una temperatura de 350°.
 Manguito, longitud total: 28 cm.
 Talla: 10.
 Embalaje: 60 pares.



250000XR0302
254200XR0302
GUANTE CHAINEX
EN 1082-1

Guante de malla reversible ambidiestro. En malla
 de acero, 5 dedos, ajustable con cinta en plástica
 (recambiable) o tejido regulable en fibra con botones a
 presión. Largo de 20,8 a 25 cm.
 254200 x R0302 cinta plástica.
 250000 x R0302 cinta en tejido.
 Tallas:
 X = 0-1-2-3-4-5 (5.5-6.5-7.5-8.5-9.5-10.5-11.5)
 Embalaje: 1 pieza.



GUANTE DIELECTRICO
HONEYWELL - EN 60903

ART.	CLASE	VOLTAJE TEST	VOLTAJE USO	TALLA
2091903	00	2.500 Volts	500 Volts	9-10
2091907	0	5.000 Volts	1.000 Volts	10
2091912	1	10.000 Volts	7.500 Volts	10
2091921	2	20.000 Volts	17.000 Volts	10
2091931	3	30.000 Volts	26.500 Volts	10



GUANTES TOP QUALITY

17140T 17131T

La línea TOP QUALITY se caracteriza por la piel utilizada, que normalmente no se usa, para confeccionar guantes laborales. Este artículo cubre la demanda de aquellos que buscan un guante de máxima calidad. **La piel que se usa no siempre está disponible** y por lo tanto debe comprobar el stock en nuestro almacén antes de comprometerse con su cliente. El empaque de los guantes tiene las mismas dimensiones que el standard pero en cantidades menores con el fin de no "comprimirlo" en el transporte y mantenerlos en perfecto estado.



EN 388



3233

17140T GUANTE EN PIEL TOP FLOR VACUNO

(Color 050 blanco)
Guante todo en piel Top con refuerzo entre pulgar y palma. Para la fabricación se han seleccionado la piel de más alta calidad.

Tallas: 8-9-10.
Color: blanco.
Embalaje: 60 pares.

Nota: debido a la alta calidad de la piel, no siempre está disponible.



EN 388



3233

17131T GUANTE EN PIEL TOP VACUNO DORSO SERRAJE

(Color 050 blanco)
Guante en piel flor y dorso serraje Top. Refuerzo entre el pulgar y la palma. Para la fabricación se han seleccionado pieles de alta calidad.

Tallas: 9-10.
Color: blanco.
Embalaje: 60 pares. (en paquetes de 10 pares)

Nota: debido a la alta calidad de la piel, no siempre está disponible.



EN 388:2016



4124X

07140 GUANTE EN PIEL FLOR VACUNO

(Color 050 blanco)
Palma y dorso en piel flor vacuno, ribete en la muñeca. Elástico en el dorso.

Color: blanco.
Tallas: 7-8-9-10.
Embalaje: 120 pares.

17140

En blister, cartón.
Tallas: 7-8-9-10-11.
Embalaje: 60 pares.



EN 388:2016



4124X

07131 GUANTE EN PIEL VACUNO DORSO SERRAJE

(Color 050 blanco)
Palma en piel flor, dorso en serraje, ribete en la muñeca y elástico en el dorso.

Talla: 10.
Color: blanco.
Embalaje: 120 pares.





EN 388:2016



4124X

07138 GUANTE EN PIEL FLOR BOVINO

(Color 050 blanco)
Guante con **palma y dorso** en piel **flor bovino**, puño en serraje
Tallas: 9-10.
Color: blanco.
Embalaje: 120 pares por talla.



EN 388:2016



4124X

07134 GUANTE EN PIEL FLOR BOVINO DORSO SERRAJE

(Color 050 blanco)
Guante con **palma** en piel **flor**, **dorso** y puño en **serraje**.
Tallas: 9-10
Color: blanco
Embalaje: 120 pares por talla

EN 388:2016



4133X

EN12477-tipo A
EN 407



413X4X

07121 GUANTE EN SERRAJE VACUNO

Guante serraje de piel vacuno, parte superior tratamiento anticolor (THT).
Resiste 15 segundos al calor por contacto a una temperatura de 100 °C. Refuerzo en las costuras, palma forrada, dorso manguito longitud total 38 cm.
Talla: 10.
Embalaje: 60 pares (paquete de 6 pares).



EN 388:2016



4133X

EN12477-tipo A
EN 407



413X4X



Costuras Kevlar™

07121K GUANTE EN SERRAJE VACUNO CON COSTURAS EN KEVLAR™

Guante serraje de piel vacuno, parte superior tratamiento anticolor (THT).
Resiste 15 segundos al calor por contacto a una temperatura de 100 °C. Refuerzo en las costuras en Kevlar™, palma forrada, dorso manguito longitud total 38 cm.
Talla: 10.
Embalaje: 60 pares (paquete de 6 pares).

GUANTES DE PIEL - GUANTES SOLDADURA



EN 388:2016



3123X

07112

GUANTE SERRAJE VACUNO

Completamente en serraje, manguito 7 cm.

Tallas: 10.

Embalaje: 60 pares.



EN 388:2016



3134X

EN12477-tipo A
EN 407



413X4X

07127

GUANTE EN SERRAJE VACUNO

Completamente en serraje, manguito 15 cm.

Tallas: 10.

Embalaje: 60 pares.



EN 388:2016



2124X

07117

**GUANTE REFORZADO
EN PIEL SERRAJE VACUNO**

Guante con palma y dorso en serraje.

Palma reforzada.

Talla: 10.

Embalaje: 60 pares.



EN 388:2016



3144X

EN12477-tipo A
EN 407



414X4X

07122

**GUANTE REFORZADO
EN PIEL VACUNO SERRAJE**

Guante con palma y dorso en serraje,
puño de 15cm.

Palma reforzada.

Talla: 10.

Embalaje: 60 pares.



Tg. 10

EN 388:2016



4144X

07104 GUANTE PIEL VACUNO-TELA REFORZADO

Palma en serraje, dorso y manguito en tela.
Reforzado en palma, pulgar e índice.
Tallas: 9-10.
Embalaje: 60 pares.



07106 GUANTE PIEL BOVINO-JEANS

CE CAT. I - ES 420:2003 + A1:2009
Guante con palma en serraje y **forrado internamente**, dorso en tela jeans, manguito en tela.
Talla: 10.
Embalaje: 120 pares.



07010 GUANTE EN PIEL SERRAJE

CE CAT. I - ES 420:2003 + A1:2009
Guante con palma en **piel serraje**, dorso y manguito en tela.
Talla: 10.
Embalaje: 120 pares.



17010

En blister.
Tallas: 10
Embalaje: 60 pares.



EN 388:2016



2231X

Tg. 7



Tg. 8



Tg. 9



07202 GUANTE EN MICROFIBRA Y MALLA

Palma en **micro fibra**, dorso aireado en malla elástica.
Puño con cierre de **velcro**.
Tallas: 7-8-9-10.
Embalaje: 120 pares.



17202

En blister.
Tallas: 7-9-10
Colores Tallas: 7 amarillo, 9 azulina, 10 rojo.
Embalaje: 60 pares.



GUANTES INVERNALES



07165 GUANTE EN PIEL VACUNO FORRADO

CE CAT. I - ES 420:2003 + A1:2009

(Color 050 blanco)
Guante con palma y dorso completamente flor, dobladillo en la parte inferior con elástico en el dorso, forrado con pelo sintético.

Talla: 10.
Color: blanco.
Embalaje: 60 pares. (paquetes de 5 pares.)



07155 GUANTE EN PIEL VACUNO FORRADO

CE CAT. I - ES 420:2003 + A1:2009

(Color 050 blanco)
Palma y dorso en piel flor, ribete en la muñeca, interior forrado en franela, con elástico en el dorso.

Talla: 10.
Color: blanco.
Embalaje: 60 pares.



07255 GUANTE POLIÉSTER/ALGODÓN IMPREGNADO LÁTEX

CE CAT. I - EN 420:2003 + A1:2009

Guante de punto en poliéster/algodón, palma impregnado con látex, dorso ventilado.

Tallas: 8-9-10.
Embalaje: 120 pares.



EN 388:2016 EN 511:2016



3131C

X2X

17365 WARM CATCH

EN 511

Guante para bajas temperaturas con soporte en hilo continuo "terry cloth" con palma en espuma de látex que garantiza un excelente agarre.

Tallas: 8-9-10.
Color: naranja/negro.
Embalaje: 60 pares.



WORK & SPORT

07203W LONG COMFORT WINTER

CE CAT. I - EN 420:2003 + A1:2009

Guante High Tech con palma en suave piel sintética Clarino. Dorso en nylon/spandex, protección en los nudillos, flexible en neopreno.

Lavable a 30°. Con forro interior en Thinsulate® antifrío. **Uso recomendado:** bricolaje, jardinería, mecánica y para deportes con bajas temperaturas.

Tallas: M-L-XL.
Embalaje: 10 pares (pedido mínimo 5 pares)



Esta familia de guantes Issa viene del mundo del deporte, utilizando materiales poco convencionales y dando ergonomía para el mundo tradicional de trabajo. Nuestro objetivo es poder ofrecer estas características,

manteniendo una excelente relación calidad-precio. Los guantes Work&Sport, por lo tanto, pueden ser utilizados en el tiempo libre y durante las actividades de trabajo.



**07203W
LONG COMFORT
WINTER**

CE CAT. I - EN 420: 2003 + A1:2009

Guante High Tech con palma en suave piel sintética Clarino. Dorso en nylon/spandex, protección en los nudillos, flexible en neopreno. Lavable a 30°. Con forro interior en **Thinsulate®** antifrío.

Uso recomendado: bricolaje, jardinería, mecánica y para deportes con bajas temperaturas.

Tallas: M-L-XL
Embalaje: 10 pares (pedido mínimo 5 pares)

EN 388:2016



2231X

**07203 LONG
COMFORT**

Guante High Tech con palma en suave piel sintética Clarino. Dorso en nylon Spandex, protección en los nudillos flexible en neopreno. Lavable a 30°.

Uso recomendado: bricolaje, jardinería, mecánica y para deportes con baja temperatura.

Tallas: M-L-XL
Embalaje: 60 pares.



EN 388:2016



2231X

07204 SOFT GRIP

Guante High Tech con palma en piel sintética Clarino. Palma reforzada en silicona para asegurar un **óptimo agarre, acolchado en neopreno para absorber los golpes** en palma y para proteger los nudillos.

Uso recomendado: construcción, fontanería, deporte y tiempo libre.

Tallas: M-L-XL
Embalaje: 60 pares.

EN 388:2016



2231X

**07206 ISSA
SHOCK**

Guante con palma en piel sintética. Agarre deportivo antideslizante en la palma de la mano, **relleno de gel absorbente de golpes y vibraciones** en la palma.

Uso recomendado: utilización de herramientas electrónicas con vibraciones, agarre de piezas acitadas, mountain bike y otros deportes.

Tallas: M-L-XL
Embalaje: 60 pares.





**07325
ARMY**

CE CAT. I - EN 420: 2003 + A1:2009
Guante High Tech con palma de piel sintética Clarino. Dorsal mimético. Práctico cierre de velcro.
Refuerzo de silicona en los dedos (excepto el índice).
Aplicaciones: Guante muy versátil, que aunque tenga aspecto militar, se puede utilizar para cualquier trabajo de bricolaje, jardinería y/o caza/pesca.
Tallas: M-L-XL.
Embalaje: 60 pares.



**07326
STREET GLOVE**

CE CAT. I - EN 420: 2003 + A1:2009
Guante High Tech con palma en piel sintética suave Clarino. Dorsal en nylon elástico de alta visibilidad. Banda reflectante.
Práctico cierre de velcro.
Aplicaciones: coches, motos y en general donde se necesite una gran destreza y se necesite un guante visible de día y de noche.
Tallas: M-L-XL.
Embalaje: 60 pares.



ENVASADO EN BLÍSTER PARA COLGAR



ENVASADO EN BOLSA PARA COLGAR



ENVASADO EN CAJA DISPENSADOR PARA COLGAR



HEAD PROTECTION, SIGHT, BREATH, HEARING





NOVEDAD

CERTIFICADA PARA POLVO DE DOLOMITA

DS8732D

FFP3 - NR
EN149:2001+A1:2009
 Mascarilla filtrante para polvos muy tóxicos (por ejemplo, amianto, cemento, cuarzo) y nieblas e humos a base de agua. El nivel de protección es 50 veces el TLV (valor límite de exposición). La mascarilla tiene una válvula de exhalación, certificada contra el polvo Dolomita.
Talla: única.
Embalaje: 12 cajas de 5 unidades.
Pedido mínimo: 1 caja de 5 unidades.



NOVEDAD

DS7322N

FFP2 - NR
EN149:2001+A1:2009
 Mascarilla filtrante para polvo tóxico, nieblas y humo con base acuosa. El nivel de protección igual a 12 veces el TLV (valor límite de exposición). La mascarilla tiene una válvula de exhalación y una capa intermedia de carbón ligero y trabajos con olores desagradables.
Talla: única.
Embalaje: 12 cajas de 10 unidades.
Pedido mínimo: 1 caja de 10 unidades.



NOVEDAD

DS7822N

FFP2 - NR
EN149:2001+A1:2009
 Mascarilla filtrante para polvo tóxico, nieblas y humo con base acuosa. El nivel de protección es igual a 12 veces el TLV (valor límite de exposición). La mascarilla tiene válvula de exhalación.
Talla: única.
Embalaje: 12 cajas de 10 unidades.
Pedido mínimo: 1 caja de 10 unidades.



NOVEDAD

DS7820N

FFP2 - NR
EN149:2001+A1:2009
 Mascarilla filtrante para polvo tóxico, nieblas y humo de base acuosa. El nivel de protección es igual a 12 veces el TLV (valor límite de exposición).
Talla: única.
Embalaje: 12 cajas de 20 unidades.
Pedido mínimo: 1 caja de 20 unidades.



NOVEDAD

DS7812N

FFP1 - NR
EN149:2001+A1:2009
 Mascarilla filtrante para polvo poco tóxico, nieblas y humo de base acuosa. El nivel de protección es igual a 4,5 veces el TLV (valor límite de exposición). La mascarilla tiene válvula de exhalación.
Tallas: única.
Embalaje: 12 cajas de 10 unidades.
Pedido mínimo: 1 caja de 10 unidades.



NOVEDAD

DS7810N

FFP1 - NR
EN149:2001+A1:2009
 Mascarilla filtrante para polvo poco tóxico, nieblas y humo de base acuosa. El nivel de protección es igual a 4,5 veces el TLV (valor límite de exposición).
Talla: única.
Embalaje: 12 cajas de 20 unidades.
Pedido mínimo: 1 caja de 20 unidades.



NOVEDAD

DS7532N

FFP3 NR
EN149:2001+A1:2009
Mascarilla filtrante para **polvo muy tóxico**, nieblas y humo de base acuosa.
El nivel de protección es igual a **50 veces el TLV** (valor límite de exposición).
La mascarilla tiene **válvula de exhalación** y está **empaquetada individualmente** para mayor higiene.
Tallas: única.
Embalaje: 12 cajas de 10 unidades.
Pedido mínimo: 1 caja de 10 unidades.



NOVEDAD

DS7522N

FFP2 NR
EN149:2001+A1:2009
Mascarilla filtrante para **polvo tóxico**, nieblas y humo de base acuosa. El nivel de protección es igual a **12 veces el TLV** (valor límite de exposición). La mascarilla tiene **válvula de exhalación** y está **empaquetada individualmente** para mayor higiene.
Tallas: única.
Embalaje: 12 cajas de 10 unidades.
Pedido mínimo: 1 caja de 10 unidades.



NOVEDAD

DS7510N

FFP1 NR
EN149:2001+A1:2009
Mascarilla filtrante para **polvo poco tóxico**, nieblas y humo de base acuosa.
El nivel de protección es igual a **4.5 veces el TLV** (valor límite de exposición).
La mascarilla está **empaquetada individualmente** para mayor higiene.
Talla: única.
Embalaje: 12 cajas de 20 unidades.
Pedido mínimo: 1 caja de 20 unidades.



DS9200

MASCARILLA NO EPI
Mascarilla de usar y tirar, higiénica para la protección del producto. No tiene nivel de protección.
Talla: única.
Embalaje: 20 cajas de 50 unidades c.u.
Pedido mínimo: 1 caja de 50 unidades.





NOVEDAD

1DS8732D

FFP3 - NR
EN149:2001+A1:2009
Máscara filtrante para polvos muy tóxicos (por ejemplo, amianto, cemento, cuarzo) y nieblas e humos a base de agua. El nivel de protección es 50 veces el TLV (valor límite de exposición). La mascarilla tiene una válvula de exhalación, certificada contra el polvo Dolomita.

Talla: única.
Blister: 2 unidades.
Pedido mínimo: 4 blister
Embalaje: 24 blister.



CERTIFICADA PARA POLVO DOLOMITA

NOVEDAD

1DS7322N

FFP2 - NR
EN149:2001+A1:2009
Mascarilla filtrante para polvo tóxico, nieblas y humo con base acuosa. El nivel de protección igual a 12 veces el TLV (valor límite de exposición). La mascarilla tiene una válvula de exhalación y una capa intermedia de carbón activo. Aconsejable para humos de soldadura ligera y trabajos con olores desagradables.

Talla: única.
Blister: 2 unidades.
Pedido mínimo: 5 blister
Embalaje: 20 blister.



NOVEDAD

1DS7822N

FFP2 - NR
EN149:2001+A1:2009
Mascarilla filtrante para polvo tóxico, nieblas y humo con base acuosa. El nivel de protección es igual a 12 veces el TLV (valor límite de exposición). La mascarilla tiene una válvula de exhalación.

Talla: única.
Blister: 2 unidades.
Pedido mínimo: 5 blister
Embalaje: 20 blister.



NOVEDAD

1DS7812N

FFP1 - NR
EN149:2001+A1:2009
Mascarilla filtrante para polvo poco tóxico, nieblas y humo de base acuosa. El nivel de protección es igual a 4,5 veces el TLV (valor límite de exposición). La mascarilla tiene válvula de exhalación.

Talla: única.
Blister: 2 unidades.
Pedido mínimo: 5 blister.
Embalaje: 10 blister.



NOVEDAD

1DS9200

MASCARILLA NO EPI
Mascarilla de usar y tirar, higiénica para la protección del producto. No tiene nivel de protección.

Talla: única.
Blister: 10 unidades.
Pedido mínimo: 1 blister
Embalaje: 20 blister.



**SNR
27**

Sound 27



09095 SOUND 27

EN 352-1:2002 - CE Cat. III

SNR 27 dB (H:30dB - M:24dB - L:17dB)

Auricular antiruido con amplias cazoletas acolchadas, con diadema ajustable y acolchada y con posibilidad de ajustar la talla. El auricular **se puede utilizar con casco** gracias a la cinta regulable (en este caso el arnés se pondría en la nuca).

Talla: única, regulable.

Color: azul.

Embalaje: cada auricular va en blister que se puede colgar.

Caja completa: 10 piezas.



09095 Sound 27	SNR= 27	H= 30	M= 24	L= 17				
Frecuencia HZ:	63	125	250	500	1000	2000	4000	8000
Atenuación media (dB):	16,6	14,8	17,0	25,2	34,0	32,5	38,3	33,8
Desviación típica:	5,2	3,1	1,9	3,8	3,0	4,9	3,5	5,5
Protección supuesta:	11,4	11,7	15,1	21,4	31,0	27,6	34,8	28,3

**SNR
25**

Sound 25



09090 SOUND 25

EN 352-1:2002 - CE Cat. III

SNR 25 dB (H:29dB - M:23dB - L:15dB)

Auricular antiruido acolchado para un mayor confort y regulación de talla.

Talla: única, regulable.

Color: naranja.

Embalaje: cada auricular va en blister que se puede colgar.

Caja completa: 20 piezas.



09090 Sound 25	SNR= 25	H= 29	M= 23	L= 15				
Frecuencia HZ:	63	125	250	500	1000	2000	4000	8000
Atenuación media (dB):	15,6	11,9	15,8	24,0	33,2	29,7	35,0	31,8
Desviación típica:	3,4	3,8	2,7	2,3	3,3	2,7	3,8	4,5
Protección supuesta:	12,2	8,1	13,1	21,7	29,9	27,0	31,2	27,3



09025
CASCO BERICO
EN 397

Casco económico en polietileno HD, con 4 puntos de anclaje y arnés interno en tela desmontable, aislamiento dieléctrico 440 Volt, con almohadilla absorbe sudor.

Colores: 010 amarillo, 020 verde, 050 blanco, 070 rojo, 110 azul, (030 naranja SOBRE PEDIDO).

Talla: única.

Embalaje: 24 pz. (Montado).

09026

Barboqueo para casco Berico.

múltiplos de 10 pz.

Embalaje: mínimo 10 pz.



**REGULACIÓN
AUTOMÁTICA**

09028A
CASCO FALCO
EN 397

Casco certificado, ajuste automático del arnés con sistema patentado

Colores: 050 blanco, 010 amarillo.

Embalaje: 28 pz. (Montado)





LIGERÍSIMO

MADE IN ITALY

Con posibilidad de utilizar con auriculares MX6140

AK9050N

CASCO PARA TRABAJO EN ALTURA FALKNER EN 397:2012

Casco derivado de la montaña con carcasa externa en ABS y carcasa interna para absorción de impactos en poliéster.

Talla ajustable por cremallera, con micro agujeros de ventilación frontales.

Colores: blanco.

(amarillo, azul, rojo, naranja) SOBRE PEDIDO.

Embalaje: 6 pz.

NOVEDAD COLORES SOBRE PEDIDO



AK9055
CASCO PARA TRABAJO EN ALTURA SASSONGHER
EN 397:2012

Casco de calidad superior derivado del alpinismo con casquete en ABS e interior en EPS, certificado también en resistencia a la deformación lateral. Talla única regulable por ruedecilla, casquete ventilado por orificios cubiertos de tejido Transpirable de alta densidad.

Colores: blanco, amarillo, naranja, negro opaco.
Embalaje: 6 pz.

Compatible con auriculares H510P3A (sobre pedido), con conexión por tornillo incluido.



GAMA TOP



AK9057 TEXEL

EN 397:2012

Casco derivado del mundo del alpinismo con casquete exterior en ABS de alta absorción de impactos e interior en poliestireno expandido (EPS). Cumple con los requisitos de la norma EN 397 y, además, con las opciones de resistencia a la deformación lateral, aislamiento eléctrico y performance a bajas temperaturas.

Talla única regulable por medio de ruedecilla micrométrica. Dotado de pasantes para lámpara. El casco es compatible con orejeras de formato universal 30mm (S72CE o S71CE de Centurion) y visores (ver foto).

Suministrado con adhesivos reflectantes a parte.

Colores: naranja o amarillo
Embalaje: 6 pz.



GAMA TOP



visor se suministra
separadamente

AK9030 Visor largo
SOBRE PEDIDO

AK9020 Visor corto



Suministrado
con adhesivos
reflectantes a
parte



09117 Grand Prix

09117 Grand Prix
EN 166 1F – EN 172 5-2.5
Gafas deportivas con refuerzo antigolpes y posibilidad de ser usadas con patillas ó con cinta, por eso hace que sea una gafa muy versátil que se puede usar para trabajar o para el deporte.
Lente en policarbonato resistente a los **arañazos y antiempañante**. Las gafas se suministran con bolsa y cordón.
Color montura/lente:
080 azul/gris.
Embalaje: 20 pz.
Pedido mínimo: 10 pz.



PATILLAS REGULABLES

09103 St. Tropez

09103 St. Tropez
EN 166* 1F – EN 170** - EN 172***
Gafas deportivas envolventes dotadas de una espuma técnica para un mayor confort. Tratamiento **antiempañante y antiarañazos**. Con cordón y funda que sirve también como paño para limpiar las lentes.
Color montura/lente:
000 negra/incolora* (EN 166 1F)
010 azul/amarillo** (EN 170 2-1.2 – EN 166 1F)
080 negro/gris *** (EN 172 5-2.5 – EN 166 1F)
087 rojo/espejo *** (EN 172 5-2.5 – EN 166 1F)
Embalaje: 20 pz.
Pedido mínimo: 10 pz.



09106 Biarritz

09106 Biarritz
EN 166 1F* - EN 172**
Gafa profesional en policarbonato con lente envolvente y **doble regulación de altura y largo**. Tratamiento **antiempañante y antiarañazos**. Dotado con cordón.
Color montura/lente:
000 negro/incolora* (EN 166 1F)
080 negro/gris** (EN 172 5 2.5 – EN 166 1F)
Embalaje: 50 pz.
Pedido mínimo: 10 pz.



09116 Shot

09116 Shot
EN 166 1F* - EN 170**
Gafa con lente panorámica y varilla regulable y elástica para garantizar un excelente ajuste de la gafa. Lente en policarbonato **resistente a los arañazos y antiempañante**. La gafa se suministra con cordón.
Color montura/lente:
010 negro/amarillo** (EN 170 2-1.2 – EN 166 1F)
Embalaje: 50 pz.
Pedido mínimo: 10 pz.





09126 Balos

09126 Balos
EN 166 1F
Gafas con patillas ajustables y lentes de policarbonato con tratamiento antiarañazos; Forma envolvente y moderna.
Color: 000 montura negra con lente incolora.
(080 montura negra con lente gris) SOBRE PEDIDO
Embalaje: 150 pz.
Pedido mínimo: 10 pz. (embasado individual).

+ ECONOMICO

09105 Nizza

09105 Nizza
EN 166 1F* - EN 170** - EN 172***
Gafa monolente en policarbonato, envolvente y extremadamente ligera. Tratamiento antiempañante y antiarañazos. Dotado con cordón.
Color montura/lente:
000 incolora * (EN 166 1F)
030 amarillo ** (EN 170 2-1.2 - EN 166 1F)
(080 gris *** (EN 172 5-2.5 - EN 166 1F)) SOBRE PEDIDO
Embalaje: 50 pz.
Pedido mínimo: 10 pz.



09104 Tallin

09104 Tallin
EN 166 1F
Gafas en policarbonato ligero y compacto de lente única. Tratamiento antiarañazos y antiempañante.
Doble regulación en altura y largo. Equipado con cordón.
Colores de montura/lente: 000 negro/incolora
Embalaje: 50 pz.
Pedido mínimo: 10 pz.

09105E Nizza Basic

09105E Nizza Basic
EN 166 1F
Gafa monolente en policarbonato, envolvente y extremadamente ligera.
Tratamiento antiarañazos.
Color: 000 incolora.
(080 gris) SOBRE PEDIDO.
Embalaje: 20 pz.
Pedido mínimo: 20 pz.



09125 Visitor

09125 Visitor
EN 166 1F
Gafa de una sola lente en policarbonato tratado resistente a los arañazos, patillas ajustable y se puede usar sobre gafas graduadas.
Color: 000 incolora.
Embalaje: 120 pz.
Pedido mínimo: 10 pz. (embasado individual).



09130 Brest

09130 Brest
EN 166 1F
Gafas lente de policarbonato con tratamiento antiarañazos y cuatro válvulas de ventilación.
Color: 000 incolora.
Embalaje: 120 pz.
Pedido mínimo: 10 pz. (embasado individual).



09110 Nantes

09110 Nantes
EN 166 1F
Gafa con montura panorámica de policarbonato resistente a los arañazos y antiempañante. La calidad de los materiales usados en éste producto permiten la máxima ergonomía, ideal para profesionales que usan el EPI con regularidad y consecuentemente necesita de confort y seguridad.
Color montura/lente: 000 negra/incolora.
Embalaje: 50 pz.
Pedido mínimo: 5 pz.



09109 Calais

09109 Calais
EN 166 1F
Gafa con montura integral en policarbonato. Lente panorámica antiempañante y antiarañazos. Ventilación directa a través de agujeros.
Color montura/lente: 000 incolora.
Embalaje: 50 pz.
Pedido mínimo: 10 pz.



09113 Estuche

09113 Estuche
Práctico estuche rígido para una perfecta conservación de la gafa, posibilidad de fijarla en la cintura.
Color: negro.
Embalaje: 50 pz.
Pedido mínimo: 5 pz.



09114 Bolsa portagafas

09114 Bolsa portagafas
Práctica bolsa portagafas con cordón para su cierre.
Color: negro.
Embalaje: 100 pz.
Pedido mínimo: 10 pz.



09112 Expositor gafas ISSA

Expositor gafas ISSA
La mayoría de nuestras gafas se suministran en una práctica caja para exponer en el mostrador.



Expositor gafas ISSA

La mayoría de nuestras gafas se suministran en una práctica caja para exponer en el mostrador.





10002 
PANTALLA PLANA PARA SOLDADOR EN175
 Pantalla en fibra de celulosa para una mayor calidad y duración, dimensiones del visor 75x98 mm.
Embalaje: 20 uds

Cristales no incluidos.



S800DF 
PANTALLA ABATIBLE DE SOLDADOR ABATIBLE PARA CABEZA EN175
 Pantalla abatible de cabeza en **materias especiales termoplásticas**, dimensión visor 75x98 mm.
Embalaje: 20 piezas por caja

Cristales no incluidos.



10407 
PANTALLA INCLINADA PARA SOLDADURA EN175
 Pantalla inclinada para soldadura en fibra de celulosa para una mayor calidad y duración, ventana de visor. De dimensiones 75x98mm.
Embalaje: 20 uds

Cristales no incluidos.



09062 
CRISTAL INACTIVO PARA PANTALLA DE SOLDADURA EN169 EN166
 Cristal inactivo Protane DIN 11
 Dimensiones 75x98 mm
Embalaje: 5 cajas de 100 piezas c.u.



09060N 
CRISTAL INCOLORO PARA PANTALLA DE SOLDADURA
 Cristal incoloro para proteger cristal inactivo (ref. 09062).
Embalaje: 1 cajas de 100 piezas c.u.

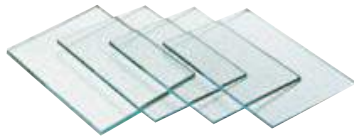

DS7322N
FFP2 - NR
EN149:2001+A1:2009
 Mascarilla filtrante para **polvo tóxico**, nieblas y humo con base acuosa. El nivel de protección igual a **12 veces el TLV** (valor límite de exposición). La mascarilla tiene una **válvula de exhalación** y una capa intermedia de **carbón activo**. Aconsejable para humos de **soldadura ligera** y trabajos con **olores desagradables**.
Talla: única.
Embalaje: 12 cajas de 10 unidades.
Pedido mínimo: 1 caja de 10 unidades.



EN 388:2016

 4133X

EN12477-tipo A
 EN 407

 413X4X



 Costuras Kevlar™
 EN 388:2016

 4133X

EN12477-tipo A
 EN 407

 413X4X



EN 388

 3333

EN12477-tipo A
 EN 407

 414X4X



EN 388

 3233

EN12477-tipo A
 EN 407

 413X4X



07121
GUANTE EN SERRAJE VACUNO
 Resiste 15 segundos al calor por contacto a una temperatura de 100 °C. Completamente en serraje tratado, refuerzo en las costuras, palma forrada, dorso manguito longitud total 38 cm.
Tallas: 10
Embalaje: 60 pares.

07121K 
GUANTE EN PIEL CON COSTURAS EN KEVLAR™
 Idem guante 7121 pero con costuras en Kevlar™.
Tallas: 10
Embalaje: 60 pares.

07122 
GUANTE REFORZADO EN PIEL FLOR BOVINO SERRAJE
 Color 050 Blanco
 Guante con palma y dorso en piel flor serraje, puño de 15 cm.
Color: blanco
Talla: 10
Embalaje: 60 pares por caja.

07127 
GUANTE EN PIEL VACUNO
 Completamente en serraje, manguito 15 cm.
Talla: 10.
Embalaje: 60 pares por caja.

07180
DELANTAL EN PIEL VACUNO
 Completamente en serraje 60x90 cm aproximadamente.
Embalaje: 50 ud pedido mínimo 10.



07190
POLAINAS EN PIEL VACUNO
 Completamente en serraje, cierre lateral con velcro y cinta ajustable pasada por debajo de la suela.
Embalaje: 50 ud pedido mínimo 10.



36140 EBRO
EN ISO 20345 S3 SRC
 Bota soldador en piel flor marcada, elástico (sin cordones) con protector de proyecciones, cierre práctico. Costuras en fibra aramídica para una mayor protección de las proyecciones de la soldadura.



V1TCIV
 Capucha en tejido 100% algodón con tratamiento ignífugo 300 g/m².
Embalaje 1 pieza



V1TCIVS
 Capuz en tejido 100% algodón con tratamiento ignífugo 300 g/m².
Embalaje 1 pieza



ST2049
MANGUITOS CERTIFICADOS EN 11611
 Manguitos certificados para soldadura en serraje marrón con botones en puños. Talla única. Largo de 65cm.



ST2022
DELANTAL CERTIFICADO EN 11611
 Delantal certificado para soldadura, serraje marrón de primera calidad, espesor homogéneo. Refuerzo extra en la parte del vientre 57x30cm. Dimensiones 90x60cm.

ST2011
CAZADORA CERTIFICADA EN 11611
 Cazadora certificada para soldadura, serraje marrón de primera calidad, espesor homogéneo. Costuras en Kevlar, botones automáticos protegidos, cuello forrado en algodón. Disponible en tallas: L XL XXL.



ST2039
CUBREBOTAS CERTIFICADAS EN 11611
 Cubrebotas certificadas para soldadura en serraje marrón y gris. Protección del pie y pantorrilla. Cubre y protege perfectamente el calzado de seguridad del usuario. Cierre velcro regulable. Altura 40cm. Talla única.

PLUS
 - PERMANENTE
 - PENTAVALENTE
 - ATEX
 - 250 g/m²



CE 0624
CAT. III
Reg. EU 2016/425

NORMA	 UNI EN ISO 11612:2015 A1-A2-B1-C1-E1-F1	 ISO 11611:2015 CLASS 1 - A1 - A2	 UNI EN 1149-5:2018	 EX PERMANENT IEC 61482-2: 2018 APT1	 UNI EN 13034: 2009 TIPO 6	 PERMANENT
	NORMA 11612 LLAMAS/CALOR	NORMA 11611 SOLDADURA	NORMA 1149 ANTIESTÁTICO	NORMA 61482 ARCO ELÉCTRICO	NORMA 13034 QUÍMICOS	ATEX

5545 CHAQUETA M-PRO PERMANENTE

La chaqueta consta de dos piezas en la zona delantera y una pieza en la trasera, la parte inferior de la prenda tiene dos capas de tejido y dos fuelles elásticos a los lados, la parte inferior trasera es más larga para ofrecer más protección durante los movimientos, escudo con pictogramas en el brazo, cuello de camisa, cierre central con cremallera metálica y cubierto con doble solapa interna y externa, la solapa externa con cierre de velcro, 2 bolsillos en el pecho cubiertos con solapa y cierre de velcro, mangas con puños elásticos.

Composición: 60% modacrílica, 39% algodón, 1% fibra antiestática (carbono), peso 250 g/m².

Tallas: S-M-L-XL-XXL-3XL.

Color: 040 azul marino.

Embalaje: 10 pz.

PLUS
 - PERMANENTE
 - PENTAVALENTE
 - ATEX
 - 250 g/m²



CE 0624
CAT. III
Reg. EU 2016/425

NORMA	 UNI EN ISO 11612:2015 A1-A2-B1-C1-E1-F1	 ISO 11611:2015 CLASS 1 - A1 - A2	 UNI EN 1149-5:2018	 EX PERMANENT IEC 61482-2: 2018 APT1	 UNI EN 13034: 2009 TIPO 6	 PERMANENT
	NORMA 11612 LLAMAS/CALOR	NORMA 11611 SOLDADURA	NORMA 1149 ANTIESTÁTICO	NORMA 61482 ARCO ELÉCTRICO	NORMA 13034 QUÍMICOS	ATEX

5530 PANTALÓN M-PRO PERMANENTE

El pantalón está formado por dos piezas delanteras y dos piezas traseras, 5 trabillas en la cintura y elástico en la parte posterior de la cintura, escudo con pictogramas en la pernera, 2 bolsillos laterales estilo francés con solapas y cierre de velcro, 1 bolsillo posterior con solapa y cierre de velcro, 1 bolsillo porta metro cubierto con solapa y cierre de velcro en el lado derecho, bolsillo con fuelle y solapa con velcro en el lado izquierdo, los bolsillos están confeccionados con el mismo tejido externo.

Composición: 60% modacrílica, 39% algodón, 1% fibra antiestática (carbono), peso 250 g/m².

Tallas: S-M-L-XL-XXL-3XL.

Color: 040 azul marino.

Embalaje: 10 pz.

09432AB

Botiquin de pared.
- Dim.: 40x30x12 cm.
- Material: metal.
Embalaje: 1 pieza.



09436AB

Maletin portátil con andaje integrado.
- Dim.: 41x30x11 cm.
- Material: polipropileno
Embalaje: 4 piezas.



09430C

Botiquin de pared.
- Dim.: 38x23x12 cm.
- Material: polipropileno.
Embalaje: 6 piezas.



09434C

Maletin portátil con andaje integrado.
- Dim.: 31x21x10 cm.
- Material: polipropileno.
Embalaje: 10 piezas.



09438

Estuche para automóvil.
- Dim.: 26x17x7,5 cm.
- Material: polipropileno.
Embalaje: 12 piezas.





09210
BALIZA INTERMITENTE
Baliza con enganche para poste, en la base tiene un color fluorescente e interruptor intermitente (se activa automáticamente en la oscuridad) 2 baterías de 6 Volt. No incluidas.
Colores: amarillo luz intermitente, roja luz fija.
Embalaje y pedido mínimo:
10 piezas por caja.



09212
BATERÍA PARA BALIZA DE 6 VOLT
Para baliza 09210 y 9215 tensión de salida 6 Volt.
Embalaje:
24 pz. (pedido mínimo 24 pz)



09215
BALIZA AUTOMÁTICA
Baliza con enganche para poste, con base, en color fluorescente e interruptor intermitente (se activa automáticamente con la oscuridad), luz de led, solo necesita 1 batería de 6 Volt. No incluida.
Color: amarillo.
Embalaje y pedido mínimo:
10 piezas por caja.



09300
CINTA DE SEÑALIZACIÓN
En material plástico. Color en bandas alternativas blanco/rojo. Longitud 200 mt. Ancho 70 mm.
Embalaje y pedido mínimo:
30 unidades por caja.



09305
CINTA DE SEÑALIZACION EN GRUPOS DE 5 UNIDADES
En material plástico, color en bandas alternativas blanco/rojo. Longitud 200 mt. Ancho 70 mm.
Embalaje y pedido mínimo:
6 unidades por caja (en grupos de 5 rollos), total 30 rollos.



S2002PE
CONO DE SEÑALIZACIÓN
En polietileno con 1 banda pintada.
Dimensión 34 cm.
Embalaje: 20 pz.



S2003PE
CONO DE SEÑALIZACIÓN
En polietileno con 2 bandas pintadas.
Dimensión 54 cm.
Embalaje: 10 pz.



S2002PVC
CONO DE SEÑALIZACIÓN
En PVC, tiene 2 bandas reflectantes.
Dimensión 34 cm.
Embalaje: 15 pz.



S2003PVC
CONO DE SEÑALIZACIÓN
En PVC, tiene 3 bandas reflectantes.
Dimensión 54 cm.
Embalaje: 5 pz.



1108
CONO DE SEÑALIZACIÓN
En PVC, tiene 1 banda reflectante de 10 cm.
Dimensión 30 cm.
Embalaje: 10 pz.



1109
CONO DE SEÑALIZACIÓN
En PVC, tiene 2 bandas reflectantes de 20 cm.
Dimensión 45 cm.
Embalaje: 10 pz.

S2001
COLUMNA PORTA CADENAS
En material plástico, altura 90 cm. Base predispuesta para poner peso
Embalaje: 12 pz.



SR2004
ESLABÓN DE UNIÓN
De material plástico para cadenas de 5.5 mm. de grosor.
Embalaje: 50 pz.



S20040
CADENA
En material plástico de 25 metros con espesor 5,5 mm.
Embalaje: 8 pz.



PROTECTORES PARA ENCOFRADOS

1119
Protector para encofrados en forma de champiñón 20 mm.
Pedido mínimo: 400 pz.



1120
Protector para encofrados en forma de champiñón 35 mm.
Pedido mínimo: 300 pz.



S2070
CABALLETE PORTA-SEÑAL
En material plástico, 2 caras y plegable. Señal "atención suelo resbaladizo" no incluida. Señal intercambiable formato 20x20cm o 20x30 cm.
Embalaje: 6 piezas por caja.



NO INCLUYE CARTEL

09428
FAJA LUMBAR

Ayuda a prevenir el dolor de espalda.
Mejora la postura y corrige la técnica de coger peso.
FAJA CON TIRANTES.
Color: negro.
Talla: M-L-XL-XXL.
Embalaje: 10 pz.

**CON
TIRANTES**

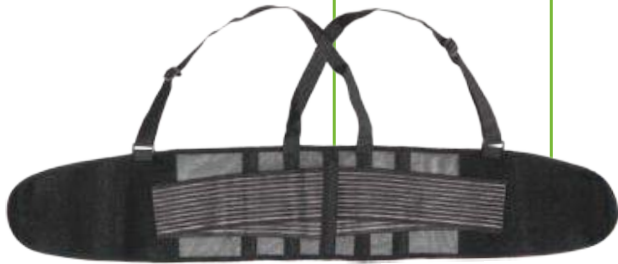
TOLDOS MULTIUSOS
Características generales:

Ligeros, impermeables, en polietileno, resistentes y con ojales.

Color: azul. Tratamiento U.V.

Artículo	Dimensión mt.	Embalaje
00923	2x3	30 pz.
00934	3x4	20 pz.
00946	4x6	8 pz.
00958	5x8	6 pz.
00961	6x10	5 pz.



Ansell

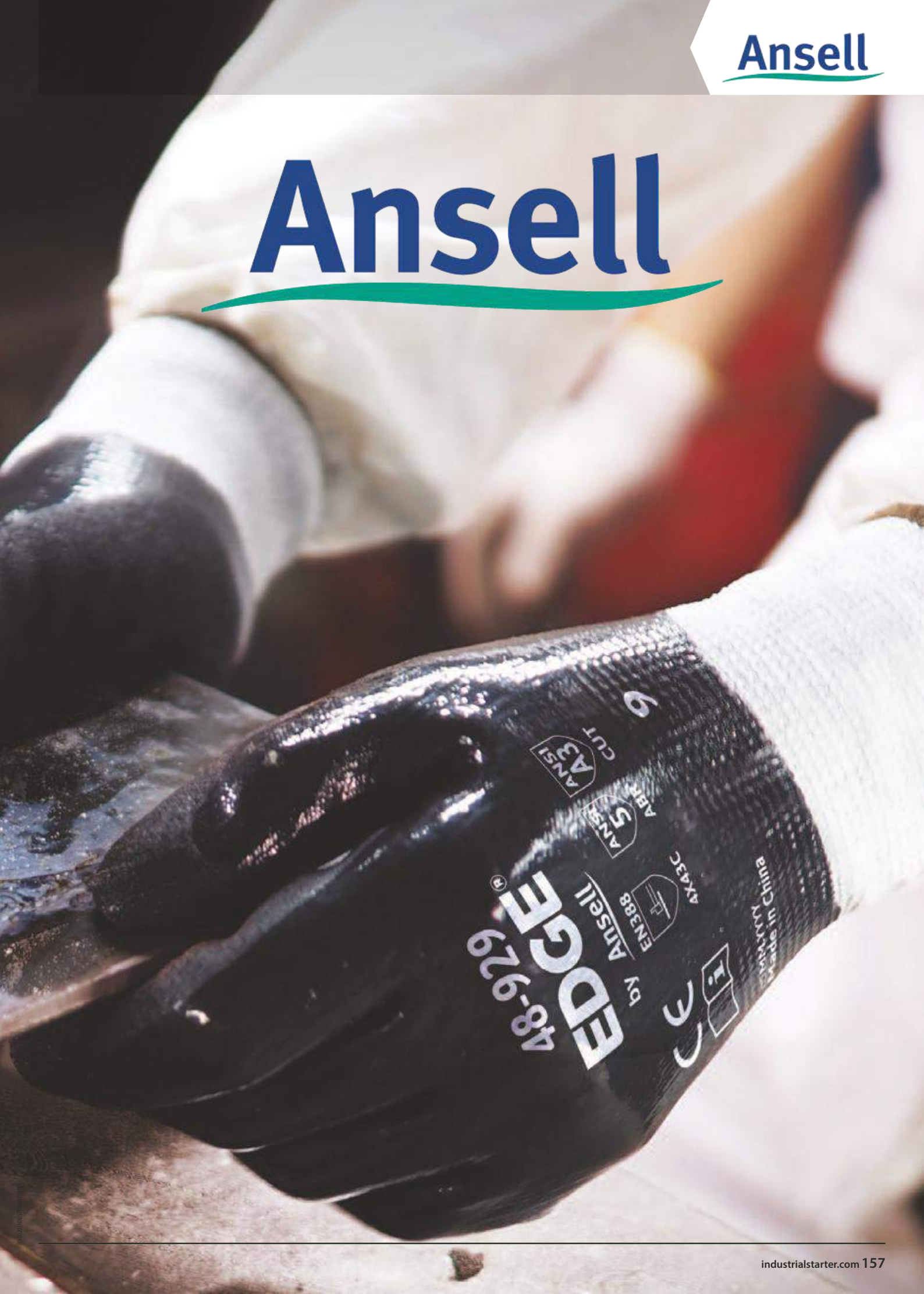

48-929
EDGE
by ANSELL
EN388
AX43C
ANSI 5
ANSI 3
CUT
9

MADE IN CHINA



HyFlex® 11-800 - II Cat.

DESCRIPCIÓN DEL PRODUCTO

- El producto estrella Ansell, HyFlex® 11-800, el guante de espuma de nitrilo original, ahora mejor que nunca.
 - Una solución altamente versátil para operaciones de montaje de precisión y la manipulación general, ofrece el equilibrio perfecto entre confort, destreza y protección.
 - Su avanzada tecnología de tejido permite un mayor estiramiento y flexibilidad en áreas de gran tensión: la mano se mueve con más libertad, mejorando el confort y reduciendo la fatiga de las manos.
- INDUSTRIAS PRIMARIAS**
- Automóvil-Química-Agricultura y viticultura-Construcción-Vidrio-Maquinaría y equipos-Industria metalúrgica-Transporte.
- APLICACIONES BÁSICAS**
- Montaje de líneas blancas
 - Manipulación en general
 - Trabajos ligeros de montaje
 - Trabajo en almacenes
- CARACTERÍSTICAS EXTRAS**
- Antiestático; Sin látex; Sin silicona; Vending



EMBALAJE: 12 pares por bolsa; 12 bolsas por caja.
MATERIAL DE RECUBRIMIENTO: Espuma de nitrilo
MATERIAL DEL FORRO: Nylon
ESTILO DE PUÑOS: Puño de punto
ACABADO: Palma recubierta
TALLAS: 6, 7, 8, 9, 10, 11
LONGITUD (MM): 200-265
COLOR: Gris y blanco



HyFlex® 11-801 - II Cat.

DESCRIPCIÓN DEL PRODUCTO

- Los guantes Ansell HyFlex® 11-801 son ideales para aplicaciones secas o ligeramente aceitosas donde se requiera una cierta protección mecánica y altos niveles de tacto durante la manipulación.
- Son muy aconsejables para aplicaciones de montaje ligero, así como para las necesidades de logística y almacén.
- Gracias al uso del tejido elástico Spandex se evita el riesgo de alergias al látex, y el revestimiento sin silicona reduce la posible contaminación de los productos.



EMBALAJE: 12 pares por bolsa; 12 bolsas por caja.
MATERIAL DE RECUBRIMIENTO: Espuma de nitrilo
MATERIAL DEL FORRO: Nylon
ESTILO DE PUÑOS: Puño de punto
ACABADO: Palma recubierta
TALLAS: 6, 7, 8, 9, 10, 11
LONGITUD (MM): 200-265
COLOR: Gris y negro

*SOBRE PEDIDO



HyFlex® 11-600 - II Cat.

DESCRIPCIÓN DEL PRODUCTO

- Los guantes industriales HyFlex® 11-600, 11-601 y 11-605 de Ansell fueron diseñados para aplicaciones leves y delicadas en entornos secos que requieran la máxima destreza.
 - Como una segunda piel, permiten una manipulación confortable y precisa de objetos pequeños.
 - También garantizan la protección del producto frente a posibles restos del guante y a la contaminación con otros productos.
 - Cuando sus operarios necesitan precisión y/o una manipulación limpia, los guantes HyFlex® 11-600, 11-601 y 11-605 son la respuesta.
- INDUSTRIAS PRIMARIAS**
- Automóvil - Maquinaria y equipos - Industrial metalúrgica
- APLICACIONES IDEALES**
- Montaje de pequeñas piezas como rodamientos, juntas y muelles

EMBALAJE: 12 pares por bolsa; 12 bolsas por caja
MATERIAL DE RECUBRIMIENTO: Poliuretano
MATERIAL DEL FORRO: Nylon
ACABADO: Palma recubierta
TALLAS: 5, 6, 7, 8, 9, 10, 11
LONGITUD (MM): 210-260
COLOR: Blanco
TEMPERATURA DE LAVADO: 40°C

*SOBRE PEDIDO



HyFlex® 11-618 - II Cat.

DESCRIPCIÓN DEL PRODUCTO

- Casi una segunda piel, este modelo de Ansell es un guante que ofrece un magnífico confort, ajuste y sensibilidad para la manipulación más delicada.
 - La tecnología de tricotado de galga 18 conforma un guante ultrafino y a la vez resistente.
 - Diseñados para una extensa gama de aplicaciones ligeras en entornos secos o ligeramente engrasados, son ideales para trabajadores que necesitan un mayor nivel de ajuste, tenacidad y precisión que el ofrecido por sus guantes actuales.
 - Ideal también para aplicaciones donde se emplean guantes de algodón o no se utilizan guantes a pesar del riesgo de rasguños, ampollas y pequeñas heridas.
 - Y el forro azul oscuro y el recubrimiento negro lo convierten en un guante idóneo para entornos con un cierto grado de suciedad.
- INDUSTRIAS PRIMARIAS**
- Automóvil-Construcción-Maquinaría y equipos-Mantenimiento-Industria metalúrgica-Transporte

EMBALAJE: 12 pares por bolsa; 12 bolsas por caja
MATERIAL DE RECUBRIMIENTO: Poliuretano
MATERIAL DEL FORRO: Nylon
ESTILO DE PUÑOS: Puño de punto
ACABADO: Palma recubierta.
TALLAS: 6, 7, 8, 9, 10, 11
LONGITUD (MM): 195-245
COLOR: Recubrimiento negro sobre forro verde azulado.
TEMPERATURA DE LAVADO: 40°C

*SOBRE PEDIDO



HyFlex® 11-818 - II Cat.

DESCRIPCIÓN DEL PRODUCTO

- En condiciones abrasivas, el revestimiento de espuma de nitrilo ultrafino FORTIX™, pendiente de patente, dura hasta tres veces más que revestimientos comparables, mejorando la vida útil del guante y reduciendo el coste total de propiedad.
 - El revestimiento FORTIX™ mejora el agarre en seco y es un 20% más transpirable que formulaciones anteriores, aportando más frescor y menos sudor a unas manos más secas.
 - El forro de nylon-spandex sin costuras de galga 18 aporta un tacto como trabajar sin guantes, ofreciendo transpirabilidad, confort, y mejora de la sensibilidad en la punta de los dedos para poder realizar tareas de precisión.
 - La tecnología Ansell ZONZ® Comfort Fit sigue el contorno natural de la mano para mejorar el soporte, la transpirabilidad y el movimiento.
 - Con un nivel EN 3 de resistencia a la abrasión, el guante ultraligero HyFlex® 11-818 ofrece una protección ideal para diversas tareas de manipulación y montaje en general.
 - Material sin silicona: significa ausencia de transferencia de contaminantes de silicona a las piezas metálicas antes del proceso de pintura.
- APLICACIONES IDEALES**
- Montaje de componentes secos
 - Cintas de alimentación
 - Montaje de precisión de tuercas y pernos pequeños
 - Manipulación de piezas pequeñas y delicadas
 - Montaje y desmontaje de piezas
 - Montaje de piezas pequeñas
 - Atornillado y desatornillado
 - Aplicaciones mecánicas de alta precisión
- EMBALAJE:** 12 pares por bolsa; 12 bolsas por caja.
MATERIAL DE RECUBRIMIENTO: Espuma de nitrilo.
MATERIAL DEL FORRO: Nylon, Spandex.
ESTILO DE PUÑOS: Puño de punto.
ACABADO: Palma recubierta.
TALLAS: 6, 7, 8, 9, 10, 11
LONGITUD (MM): 200-248
COLOR: Azul oscuro
TEMPERATURA DE LAVADO: 40°C

*SOBRE PEDIDO



HyFlex® 11-840 - II Cat.

DESCRIPCIÓN DEL PRODUCTO

- FORTIX™, el resistente revestimiento de espuma de nitrilo de 1,1 mm (pendiente de patente) ofrece un nivel de protección contra la abrasión EN 4, con hasta dos veces la resistencia a la abrasión de otros guantes ligeros y tejidos parcialmente recubiertos.
 - El revestimiento FORTIX™ es un 20% más transpirable que formulaciones anteriores: manos más frescas y más secas, y menos sudor.
 - Ajustándose al contorno natural de la mano, el forro anatómico, como una segunda piel, crea una experiencia de uso más cómoda: en la base del meñique (un confort añadido), en las puntas de los dedos (más tacto), y por la palma (mayor destreza).
 - Ofreciendo un buen equilibrio entre protección contra la abrasión, confort y alta destreza, el guante HyFlex® 11-840 es una solución ideal para operarios que deben cambiar de una tarea a otra.
 - Sin silicona: significa que no hay transferencia de contaminantes de silicona a las piezas metálicas antes del proceso de pintura.
- APLICACIONES IDEALES**
- Montaje de piezas pequeñas y medianas
 - Cintas de alimentación
 - Manipulación en general
 - Recepción de materias primas
 - Atornillado y desatornillado

EMBALAJE: 12 pares por bolsa; 12 bolsas por caja
MATERIAL DE RECUBRIMIENTO: Espuma de nitrilo.
MATERIAL DEL FORRO: Nylon, Spandex.
ESTILO DE PUÑOS: Puño de punto.
ACABADO: Palma recubierta.
TALLAS: 5, 6, 7, 8, 9, 10, 11, 12
LONGITUD (MM): 200-270
COLOR: Negro y gris
TEMPERATURA DE LAVADO: 40°C



HyFlex® 11-627 - II Cat.

DESCRIPCIÓN DEL PRODUCTO

- Los guantes HyFlex® 11-625, 11-627 y 11-628 ofrecen un equilibrio perfecto entre confort y agarre seguro con una excelente resistencia a los cortes.
 - Los forros tienen un hilo de estructura muy innovadora que contiene un gran porcentaje de Dyneema™, un material que ofrece un gran nivel de resistencia a los cortes, para un uso seguro en aplicaciones de control, manipulación y montaje que impliquen contacto con piezas de bordes afilados. La Lycra™ del forro de los tres guantes, así como el recubrimiento de poliuretano, ofrecen una excelente flexibilidad y un magnífico encaje.
 - Los tres modelos han sido diseñados para su uso en seco y en entornos ligeramente engrasados.
- APLICACIONES IDEALES**
- Aeronáutica
 - Montaje de piezas y componentes metálicos
 - Montaje de líneas blancas
 - Trabajos de acabado
 - Fabricación de vidrio
 - Manipulación de objetos de bordes afilados, premontaje, corte de piezas pequeñas secas o ligeramente engrasadas y mantenimiento
 - Inyección y moldeado de plásticos



EMBALAJE: 12 pares por bolsa; 12 bolsas por caja.
MATERIAL DE RECUBRIMIENTO: Poliuretano.
MATERIAL DEL FORRO: Dyneema™ Lycra™ Nylon
ESTILO DE PUÑOS: Puño de punto.
ACABADO: Palma recubierta.
TALLAS: 6, 7, 8, 9, 10, 11
LONGITUD (MM): 210-270
COLOR: Gris
TEMPERATURA DE LAVADO: 40°C

*SOBRE PEDIDO



HyFlex® 11-624 - II Cat.

DESCRIPCIÓN DEL PRODUCTO

- El guante HyFlex® 11-624 ofrece confort y destreza. De uso cómodo durante largas jornadas de trabajo, también ofrece a los usuarios un "tacto fresco".
 - La formulación específica del recubrimiento de poliuretano contribuye a una magnífica flexibilidad y ajuste, además de un agarre seguro de piezas secas y ligeramente engrasadas para garantizar una manipulación segura en una extensa gama de entornos de trabajo.
 - El forro está formado por una estructura de hilo que contiene un gran porcentaje de Dyneema™, "the world's strongest fiber™" (la fibra más resistente del mundo) por lo que ofrece una gran resistencia a los cortes para una manipulación y un montaje seguros de piezas con bordes afilados.
- APLICACIONES IDEALES**
- Montaje de piezas y componentes metálicos
 - Montaje de líneas blancas
 - Automóvil
 - Fabricación de vidrio
 - Manipulación de objetos de bordes afilados, premontaje, corte de piezas pequeñas secas o ligeramente engrasadas y mantenimiento
 - Inyección y moldeado de plásticos



EMBALAJE: 12 pares por bolsa; 12 bolsas por caja.
MATERIAL DE RECUBRIMIENTO: Poliuretano.
MATERIAL DEL FORRO: Dyneema™ Lycra™ Nylon
ESTILO DE PUÑOS: Puño de punto.
ACABADO: Palma recubierta.
TALLAS: 6, 7, 8, 9, 10, 11
LONGITUD (MM): 220-270
COLOR: Negro y gris
TEMPERATURA DE LAVADO: 40°C

*SOBRE PEDIDO



HyFlex® NBR 11-900 - II Cat.

DESCRIPCIÓN DEL PRODUCTO

- El guante para aplicaciones industriales HyFlex® 11-900 de Ansell proporciona una protección mecánica ligera y permite gran destreza.
 - Fue diseñado específicamente para procesos de fabricación moderadamente aceitosos y entornos de mantenimiento donde es esencial la protección combinada con una sujeción sólo en seco y alta resistencia a la abrasión.
 - Cuando sus trabajadores necesitan una manipulación segura y cómoda en estos entornos, los guantes de trabajo Ansell HyFlex® 11-900 dan un resultado excelente.
- APLICACIONES IDEALES**
- Montaje de líneas blancas
 - Productos de línea marrón
 - Trabajos ligeros de montaje
 - Herramientas y herramientas eléctricas

EMBALAJE: 12 pares por bolsa; 12 bolsas por caja.
MATERIAL DE RECUBRIMIENTO: Nitrilo.
MATERIAL DEL FORRO: Nylon
ESTILO DE PUÑOS: Puño de punto.
ACABADO: Palma recubierta.
TALLAS: 6, 7, 8, 9, 10
LONGITUD (MM): 200-255
COLOR: Blanco y azul
TEMPERATURA DE LAVADO: 40°C

*SOBRE PEDIDO



HyFlex® 48-100 - II Cat.

DESCRIPCIÓN DEL PRODUCTO

- La gama HyFlex® Ansell de guantes industriales ha sido diseñada para aplicaciones ligeras que requieran unos buenos niveles de confort y resistencia a la abrasión.
 - Para una manipulación precisa de objetos pequeños en entornos secos o ligeramente engrasados, HyFlex® es la elección práctica cuando se busca destreza.
 - HyFlex® ofrece una seguridad, destreza y durabilidad mejoradas comparado con otras opciones de guantes utilizados a menudo en idénticas aplicaciones.
- APLICACIONES IDEALES**
- Montaje, inspección y embalaje de pequeños componentes
 - Trabajos ligeros de montaje

EMBALAJE: 12 pares por bolsa; 12 bolsas por caja.
MATERIAL DE RECUBRIMIENTO: Poliuretano.
MATERIAL DEL FORRO: Nylon
ESTILO DE PUÑOS: Puño de punto.
ACABADO: Palma recubierta.
TALLAS: 6, 7, 8, 9, 10, 11
LONGITUD (MM): 210-265
COLOR: Blanco
TEMPERATURA DE LAVADO: 40°C

*SOBRE PEDIDO



HyNit 32-125 - II Cat.

DESCRIPCIÓN DEL PRODUCTO

- Fórmula especial de nitrilo particularmente flexible y con una resistencia excepcional a abrasivos.
- Impregnación repelente resistente a la grasa, el aceite y el polvo.
- Gama muy completa de estilos, longitudes y tamaños. Siempre encontrará la combinación ideal de características para cada aplicación.

APLICACIONES IDEALES

- Montaje de líneas blancas
- Montaje de componentes
- Manejo de materiales ligeros
- Envasado
- Expedición y recepción
- Siderurgia: manipulación general
- Fabricación textil: hilos, tejidos, colchones, cables

EMBALAJE: 12 pares por bolsa; 12 bolsos por caja
MATERIAL DE RECUBRIMIENTO: Nitrilo
MATERIAL DEL FORRO: Algodón-Poliéster
ESTILO DE PUÑOS: Sin puño – Reverso perforado
ACABADO: Totalmente impregnado
TALLAS: 7, 7.5, 8, 9, 10
LONGITUD (MM): 215 -235
COLOR: Azul
TEMPERATURA DE LAVADO: 60°C

*SOBRE PEDIDO



HyNit® 32-800 - II Cat.

DESCRIPCIÓN DEL PRODUCTO

- Fórmula especial de nitrilo particularmente flexible y con una resistencia excepcional a abrasivos.
- Impregnación repelente resistente a la grasa, el aceite y el polvo.
- Gama muy completa de estilos, longitudes y tamaños. Siempre encontrará la combinación ideal de características para cada aplicación.

EMBALAJE: 12 pares por bolsa; 12 bolsos por caja
MATERIAL DE RECUBRIMIENTO: Nitrilo
MATERIAL DEL FORRO: Algodón-Poliéster
ACABADO: Totalmente impregnado
TALLAS: 7, 7.5, 8, 9, 10
LONGITUD (MM): 260-295
COLOR: Azul
TEMPERATURA DE LAVADO: 60°C

*SOBRE PEDIDO



HyNit 32-815 - II Cat.

DESCRIPCIÓN DEL PRODUCTO

- Fórmula especial de nitrilo particularmente flexible y con una resistencia excepcional a abrasivos.
- Impregnación repelente resistente a la grasa, el aceite y el polvo.
- Gama muy completa de estilos, longitudes y tamaños. Siempre encontrará la combinación ideal de características para cada aplicación.

EMBALAJE: 12 pares por bolsa; 12 bolsos por caja
MATERIAL DE RECUBRIMIENTO: Nitrilo
MATERIAL DEL FORRO: Algodón-poliéster
ACABADO: Palma impregnada
TALLAS: 7, 7.5, 8, 9, 10
LONGITUD (MM): 240-260
COLOR: Blanco y azul
TEMPERATURA DE LAVADO: 60°C

*SOBRE PEDIDO



HydTuf® 52-547 - II Cat.

DESCRIPCIÓN DEL PRODUCTO

- Reemplaza al guante tradicional de piel de uso general en aplicaciones de intensidad media. Más flexible, más confortable y mucho más resistente.
- Impregnación de nitrilo muy eficaz. Ofrece una magnífica resistencia a la abrasión y buena protección contra desgarros, cortes y pinchazos. Es impermeable a la suciedad, la grasa y el aceite. Base de guante en tejido de punto suave y flexible. Es confortable, se ajusta bien y protege eficazmente la mano. Absorbe la transpiración para mantener las manos secas y trabajar confortablemente durante más tiempo.
- Excelente agarre en seco. Facilita y agiliza la manipulación.
- Lavable a máquina: no encoge, no endurece ni pierde la forma. Más higiénico y durable. Reutilización segura y económica.

APLICACIONES IDEALES

- Montaje de piezas y componentes metálicos
- Montaje y acabado
- Industrias de gas y electricidad
- Manipulación en general
- Manipulación de fundición y piezas metálicas ligeras
- Moldeo por inyección, manipulación de componentes fríos
- Mantenimiento
- Minería
- Conducción de maquinaria
- Trabajo en almacenes

EMBALAJE: 12 pares por bolsa; 12 bolsos por caja
MATERIAL DE RECUBRIMIENTO: Nitrilo
MATERIAL DEL FORRO: Algodón tejido
ACABADO: Palma impregnada
TALLAS: 9, 10
LONGITUD (MM): 280
COLOR: Marrón
TEMPERATURA DE LAVADO: 60°C



HyLite® 47-400 - II Cat.

DESCRIPCIÓN DEL PRODUCTO

- Alternativa muy versátil de los guantes de algodón, piel fina o PVC.
- Fórmula especial de nitrilo que ofrece una excepcional combinación de flexibilidad, resistencia mecánica y barrera al aceite.
- Forma natural de la mano, más confortable cuando se tiene que llevar guantes durante varias horas.
- Gama muy completa de estilos, longitudes y tamaños.
- Fabricado sin siliconas. Es una ventaja en metalurgia y automoción, para garantizar la limpieza de las piezas manipuladas.

APLICACIONES IDEALES

- Montaje e inspección de piezas de motores y pequeños componentes
- Industrias de gas y electricidad
- Manipulación en general
- Recogida de residuos
- Manipulación de chapas y metales ligeros
- Expedición y recepción
- Operaciones de troquelado

EMBALAJE: 12 pares por bolsa; 12 bolsos por caja
MATERIAL DE RECUBRIMIENTO: Nitrilo
MATERIAL DEL FORRO: Algodón indesmallable
ACABADO: Parcialmente recubierto
TALLAS: 7, 8, 9, 10
LONGITUD (MM): 270
COLOR: Azul
TEMPERATURA DE LAVADO: 60°C



HyLite® 47-402 - II Cat.

DESCRIPCIÓN DEL PRODUCTO

- Alternativa muy versátil de los guantes de algodón, piel fina o PVC.
- Fórmula especial de nitrilo que ofrece una excepcional combinación de flexibilidad, resistencia mecánica y barrera al aceite.
- Forma natural de la mano, más confortable cuando se tiene que llevar guantes durante varias horas.
- Gama muy completa de estilos, longitudes y tamaños.
- Fabricado sin siliconas. Es una ventaja en metalurgia y automoción, para garantizar la limpieza de las piezas manipuladas.

APLICACIONES IDEALES

- Montaje e inspección de piezas de motores y pequeños componentes
- Industrias de gas y electricidad
- Manipulación en general
- Recogida de residuos
- Manipulación de chapas y metales ligeros
- Expedición y recepción
- Operaciones de troquelado

EMBALAJE: 12 pares por bolsa; 12 bolsos por caja
MATERIAL DE RECUBRIMIENTO: Nitrilo
MATERIAL DEL FORRO: Algodón indesmallable
ACABADO: Todo recubierto
TALLAS: 7, 8, 9, 10
LONGITUD (MM): 270
COLOR: Azul
TEMPERATURA DE LAVADO: 60°C



HyLite® 47-409 - II Cat.

DESCRIPCIÓN DEL PRODUCTO

- Alternativa muy versátil de los guantes de algodón, piel fina o PVC.
- Fórmula especial de nitrilo que ofrece una excepcional combinación de flexibilidad, resistencia mecánica y barrera al aceite.
- Forma natural de la mano, más confortable cuando se tiene que llevar guantes durante varias horas.
- Gama muy completa de estilos, longitudes y tamaños.
- Fabricado sin siliconas. Es una ventaja en metalurgia y automoción, para garantizar la limpieza de las piezas manipuladas.

APLICACIONES IDEALES

- Montaje e inspección de piezas de motores y pequeños componentes
- Industrias de gas y electricidad
- Manipulación en general
- Recogida de residuos
- Manipulación de chapas y metales ligeros
- Expedición y recepción
- Operaciones de troquelado

EMBALAJE: 12 pares por bolsa; 12 bolsos por caja
MATERIAL DE RECUBRIMIENTO: Nitrilo
MATERIAL DEL FORRO: Algodón indesmallable
ACABADO: Todo recubierto
TALLAS: 7, 8, 9, 10
LONGITUD (MM): 290
COLOR: Azul
TEMPERATURA DE LAVADO: 60°C



Edge® 16-500 - II Cat.

DESCRIPCIÓN DEL PRODUCTO

- Un guante aún mejor para manipulación de vidrio en condiciones poco o medianamente exigentes.
- Acabado rugoso para un agarre firme de piezas resbaladizas secas o mojadas, y también protege las manos contra bordes afilados.
- Diseñado ergonómicamente para adaptarse a la forma natural de la mano. Una forma más natural que se ajusta mejor y ofrece mayor seguridad en la manipulación.
- Confortable, contacto suave y buena resistencia a los cortes.

APLICACIONES IDEALES

- Espacios verdes
- Autoridades locales
- Cultivo de ostras
- Plásticos resbaladizos
- Baldosas y cerámicas
- Hojalata
- Recogida de basuras

EMBALAJE: 1 par por bolsa; 12 pares por bolsa de lote; 6 bolsos de lote por caja
MATERIAL DE RECUBRIMIENTO: Látex de caucho natural
MATERIAL DEL FORRO: Algodón indesmallable
ACABADO: Parcialmente recubierto
TALLAS: 7, 8, 9, 10
LONGITUD (MM): 230-260
COLOR: Verde
TEMPERATURA DE LAVADO: 60°C

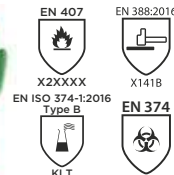

AlphaTec® 16-650 - III Cat.

DESCRIPCIÓN DEL PRODUCTO

- Un guante aún mejor para manipulación de vidrio en condiciones poco o medianamente exigentes.
- Acabado rugoso para un agarre firme de piezas resbaladizas secas o mojadas, y también protege las manos contra bordes afilados.
- Diseñado ergonómicamente para adaptarse a la forma natural de la mano. Una forma más natural que se ajusta mejor y ofrece mayor seguridad en la manipulación.
- Confortable, contacto suave y buena resistencia a los cortes.
- AQL 16-650-1.5 (EN374)

APLICACIONES IDEALES

- Espacios verdes
- Autoridades locales
- Cultivo de ostras
- Plásticos resbaladizos
- Baldosas y cerámicas
- Hojalata
- Recogida de basuras

EMBALAJE: 12 pares por bolsa; 6 bolsos por caja
MATERIAL DE RECUBRIMIENTO: Látex de caucho natural
MATERIAL DEL FORRO: Algodón indesmallable
ACABADO: Todo recubierto
TALLAS: 7, 8, 9, 10
LONGITUD (MM): 310
COLOR: Verde
SIN POLVO: Si

*SOBRE PEDIDO



ActivArm® 07-112 - II Cat.

DESCRIPCIÓN DEL PRODUCTO

- El guante ActivArm® ha sido fabricado con la formulación exclusiva de nitrilo de Ansell, que ofrece resistencia a cortes, pinchazos y a la abrasión, y repele la palma y el aceite.
- Ideal para tareas con vibraciones a niveles de frecuencia superiores a 300 Hz.
- Fabricados para reducir las vibraciones absorbidas por la palma y los dedos de los operarios. Los guantes ActivArm® ayudan a proteger contra el Síndrome por vibración en mano-brazo.
- Atenuación de las vibraciones EN 10819:1996 TRM (Gama de frecuencia media de transmisión) = 0,90
- TRH (Gama de frecuencia alta de transmisión) = 0,52

APLICACIONES IDEALES

- Martillo desbarbador
- Muelas portátiles
- Martillos de gran potencia
- Llaves y piones de impacto
- Muelas sobre pedestal
- Taladros de asfalto
- Agitador vibrante

EMBALAJE: 1 par por bolsa; 6 bolsos por caja
MATERIAL DE RECUBRIMIENTO: Nitrilo
MATERIAL DEL FORRO: Acolchado de gel - Algodón indesmallable
ACABADO: Totalmente impregnado
TALLAS: 8, 9, 10, 11
LONGITUD (MM): 225-240
COLOR: Azul
CONSTRUCCION: Cortados y cosidos
ESTILOS DE PUÑOS: Velcro
SIN POLVO: Si
TEMPERATURA DE LAVADO: 60°C

*SOBRE PEDIDO

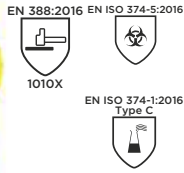

AlphaTec® 87-190 - III Cat.

DESCRIPCIÓN DEL PRODUCTO

- Tratamiento especial para reducir el riesgo de reacciones alérgicas.
• Grosor de 0,35 mm. Asegura una sensibilidad excepcional.
• Excelente relación calidad/precio.
APLICACIONES IDEALES
• Limpieza
• Tareas de limpieza
• Trabajos ligeros de montaje
• Mantenimiento

EMBALAJE: 1 par por bolsa; 12 pares por bolsa de lote; 12 bolsas de lote por caja.
GROSOR (MM): 0,35
MATERIAL DE RECUBRIMIENTO: Látex de caucho natural
MATERIAL DEL FORRO: Flocado de algodón
ESTILOS DE PUÑOS: Recto.
DISEÑO DE AGARRE: Escamado
TALLAS: 6,5 - 7, 7,5 - 8, 8,5 - 9, 9,5 - 10
LONGITUD (MM): 290
COLOR: Amarillo
AQL (EN 374): 1,5

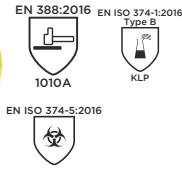

AlphaTec® 87-650 - III Cat.

DESCRIPCIÓN DEL PRODUCTO

- La elección estándar son los guantes de caucho natural.
• El caucho natural 100% ofrece una excelente sensibilidad y gran resistencia a la tracción.
• Interior de felpa de algodón: suave, no irrita y es muy confortable.
• Tratamiento especial que reduce el riesgo de reacciones alérgicas.
APLICACIONES IDEALES
• Manipulación de productos químicos
• Refinado de productos químicos
• Limpieza
• Trabajos ligeros de montaje
• Refinería - Petróleo

EMBALAJE: 1 par por bolsa; 12 pares por bolsa de lote; 12 bolsas de lote por caja.
COLOR: Amarillo
TALLAS: 6,5 - 7, 7,5 - 8, 8,5 - 9, 9,5 - 10
MATERIAL DEL RECUBRIMIENTO: Látex de caucho natural
ESTILOS DE PUÑOS: Bordes ondulados.
MATERIAL DEL FORRO: Flocado de algodón.
DISEÑO DE AGARRE: Escamado.
GROSOR (MM): 0,40
LONGITUD (MM): 305
AQL: 0,65

*SOBRE PEDIDO



AlphaTec® 87-665 - III Cat.

DESCRIPCIÓN DEL PRODUCTO

- La elección estándar son los guantes de caucho natural.
• El caucho natural 100% ofrece una excelente sensibilidad y gran resistencia a la tracción.
• Interior de felpa de algodón: suave, no irrita y es muy confortable.
• Tratamiento especial que reduce el riesgo de reacciones alérgicas.
APLICACIONES IDEALES
• Manipulación de productos químicos
• Refinado de productos químicos
• Limpieza
• Trabajos ligeros de montaje
• Refinería - Petróleo

EMBALAJE: 1 par por bolsa; 12 pares por bolsa de lote; 12 bolsas de lote por caja
COLOR: Azul
TALLAS: 6,5 - 7, 7,5 - 8, 8,5 - 9, 9,5 - 10
MATERIAL DEL RECUBRIMIENTO: Látex de caucho natural
ESTILOS DE PUÑOS: Bordes ondulados.
MATERIAL DEL FORRO: Flocado de algodón.
DISEÑO DE AGARRE: Escamado.
GROSOR (MM): 0,40
LONGITUD (MM): 305
AQL: 0,65

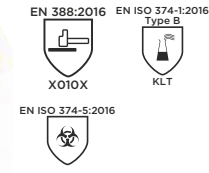

AlphaTec® 87-600 - III Cat.

DESCRIPCIÓN DEL PRODUCTO

- Particularmente resistente y elástico, para una manipulación más segura de más sustancias peligrosas.
• Guante de caucho natural sin soporte ni flocado.
• Solo 0,43 mm de espesor: sensibilidad y precisión de manipulación incomparables.
• Menor riesgo de reacciones alérgicas.
AQL: 0,65 (EN374)
APLICACIONES IDEALES
• Limpieza
• Manipulación de fibra de vidrio
• Tareas de limpieza
• Mantenimiento
• Farmacéutico
• Montaje de precisión
• Protección de productos

EMBALAJE: 1 par por bolsa; 12 pares por bolsa de lote; 12 bolsas de lote por caja
COLOR: Natural
TALLAS: 6,5 - 7, 7,5 - 8, 8,5 - 9, 9,5 - 10
MATERIAL DEL RECUBRIMIENTO: Látex de caucho natural
ESTILOS DE PUÑOS: Bordes ondulados.
MATERIAL DEL FORRO: Sin flocado.
DISEÑO DE AGARRE: Escamado.
GROSOR (MM): 0,43
LONGITUD (MM): 305
AQL: 0,65

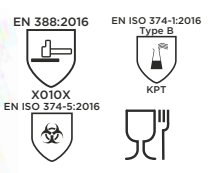

AlphaTec® 87-315 - III Cat.

DESCRIPCIÓN DEL PRODUCTO

- Fabricados exclusivamente con látex natural.
• Cloración del interior para reducir al mínimo los riesgos de alergia.
• 87-315: Cloración del exterior para mejorar las propiedades químicas y físicas.
APLICACIONES IDEALES
• Tratamiento de carne de vacuno y cerdo
• Procesado de pescado
• Procesado de frutas y verduras
• Tratamiento de carne de aves

EMBALAJE: 1 par por bolsa; 12 pares por bolsa de lote; 12 bolsas de lote por caja
COLOR: Azul.
TALLAS: 6,5 - 7, 7,5 - 8, 8,5 - 9, 9,5 - 10
MATERIAL DEL RECUBRIMIENTO: Látex de caucho natural
ESTILOS DE PUÑOS: Bordes ondulados.
MATERIAL DEL FORRO: Flocado de algodón.
DISEÑO DE AGARRE: Escamado.
GROSOR (MM): 0,40
LONGITUD (MM): 300
AQL: 0,65

*SOBRE PEDIDO

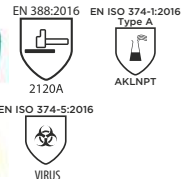

AlphaTec® 87-900 (ex Bi-Colour™) - III Cat.

DESCRIPCIÓN DEL PRODUCTO

- Compuesto de látex y neopreno que ofrece una protección eficaz contra numerosos productos químicos.
• Doble revestimiento: protección doblemente eficaz.
• Un guante muy resistente a las sales y los detergentes.
• Guante robusto sin soporte, con textura en rombos. Resistencia y duración. Agarre firme de objetos secos o mojados.
• Flocado interior de algodón de primera calidad. Menor riesgo de irritación de la piel.
AQL 0,65 (EN 374)
APLICACIONES IDEALES
• Montaje en la industria aeronáutica
• Fabricación de baterías
• Industria química
• Electrónica

EMBALAJE: 1 par por bolsa; 12 pares por bolsa de lote; 12 bolsas de lote por caja
MATERIAL DEL RECUBRIMIENTO: Látex de caucho natural Neopreno
ESTILOS DE PUÑOS: Recto
MATERIAL DEL FORRO: Flocado de algodón
DISEÑO DE AGARRE: Superficie en rombos
TALLAS: 7,5, 8, 9, 10, 11
LONGITUD (MM): 323
GROSOR (MM): 0,68
COLOR: Verde y amarillo
AQL: 0,65



AlphaTec® 87-950 - III Cat.

DESCRIPCIÓN DEL PRODUCTO

- Más grueso (50%) que los guantes normales con flocado interior.
• Excepcional resistencia a numerosos químicos: cetonas, sales, detergentes, alcohol, bases y grasas.
• 100% caucho natural, sin material de carga. Gran resistencia a esfuerzos mecánicos y mayor resistencia a productos químicos.
• Clorado. Agarre más firme y mayor resistencia a productos químicos.
• Flocado interior 100% algodón. El guante robusto es más suave y más confortable. Absorbe mejor la transpiración.
AQL 0,65 (EN 374)
APLICACIONES IDEALES
• Tratamiento y preparación de productos químicos
• Manipulación en aplicaciones exigentes: donde también es importante la sensibilidad
• Mantenimiento de fábricas y equipos pesados

EMBALAJE: 1 par por bolsa; 12 pares por bolsa de lote; 12 bolsas de lote por caja
MATERIAL DEL RECUBRIMIENTO: Látex de caucho natural
ESTILOS DE PUÑOS: Recto
MATERIAL DEL FORRO: Flocado de algodón
DISEÑO DE AGARRE: Superficie en rombos
TALLAS: 7,5, 8, 9, 10, 11
LONGITUD (MM): 320
GROSOR (MM): 0,75
COLOR: Negro
AQL: 0,65

*SOBRE PEDIDO



AlphaTec® 87-955 (ex EXTRA) - III Cat.

DESCRIPCIÓN DEL PRODUCTO

- Más grueso (50%) que los guantes normales con flocado interior.
• Excepcional resistencia a numerosos químicos: cetonas, sales, detergentes, alcohol, bases y grasas.
• 100% caucho natural, sin material de carga. Gran resistencia a esfuerzos mecánicos y mayor resistencia a productos químicos.
• Clorado. Agarre más firme y mayor resistencia a productos químicos.
• Flocado interior 100% algodón. El guante robusto es más suave y más confortable. Absorbe mejor la transpiración.
AQL 0,65 (EN 374)
APLICACIONES IDEALES
• Tratamiento y preparación de productos químicos
• Manipulación en aplicaciones exigentes: donde también es importante la sensibilidad
• Mantenimiento de fábricas y equipos pesados

EMBALAJE: 1 par por bolsa; 12 pares por bolsa de lote; 12 bolsas de lote por caja
MATERIAL DEL RECUBRIMIENTO: Látex de caucho natural
ESTILOS DE PUÑOS: Recto
MATERIAL DEL FORRO: Flocado de algodón
DISEÑO DE AGARRE: Superficie en rombos
TALLAS: 7,5, 8, 9, 10, 11
LONGITUD (MM): 320
GROSOR (MM): 0,75
COLOR: Naranja
AQL: 0,65



AlphaTec® 29-500 - III Cat.

DESCRIPCIÓN DEL PRODUCTO

- Ideales para su uso en climas fríos - el neopreno mantiene su magnífica elasticidad incluso a temperaturas bajas.
• Fórmula de neopreno. Protege de una extensa gama de ácidos, productos cáusticos, alcohol y muchos disolventes.
• Una mayor flexibilidad. Contiene caucho natural. Mucho menos cansancio en las manos que con otros guantes para trabajos pesados.
• Flocado en algodón puro. Suaves, cómodos y absorbentes.
APLICACIONES IDEALES
• Agricultura
• Industria química
• Limpieza
• Mantenimiento
• Refinería - Petróleo

EMBALAJE: 12 pares por bolsa; 12 bolsas por caja
MATERIAL DEL RECUBRIMIENTO: Látex de caucho natural Neopreno
ESTILOS DE PUÑOS: Recto
MATERIAL DEL FORRO: Flocado de algodón
DISEÑO DE AGARRE: Superficie en rombos
TALLAS: 7, 8, 9, 10, 11
LONGITUD (MM): 300
GROSOR (MM): 0,70
COLOR: Negro
AQL: 0,65

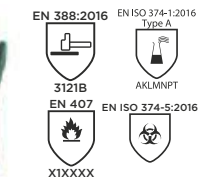

AlphaTec® 08-352 - III Cat.

DESCRIPCIÓN DEL PRODUCTO

- Totalmente impermeable. Soporte de punto muy suave y sin costuras en la superficie de contacto. Muy confortable, contacto suave con la mano, absorbe la transpiración y evita la irritación de la piel.
• Agarre firme de objetos mojados. Trabajo más seguro y por tanto mayor productividad.
• Excepcional flexibilidad. Manipulación más confortable, menos fatiga en las manos, es más fácil ponerse y quitarse el guante.
• Revestimiento de neopreno. Protección eficaz contra numerosos productos químicos.
CARACTERÍSTICAS EXTRA
• Antiestático
APLICACIONES IDEALES
• Limpieza
• Análisis de laboratorio
• Petroquímica
• Refinería - Petróleo
• Productos químicos especiales

EMBALAJE: 12 pares por bolsa; 6 bolsas por caja
MATERIAL DEL RECUBRIMIENTO: Neopreno
ESTILOS DE PUÑOS: Guantelete
MATERIAL DEL FORRO: Algodón indesmallable
DISEÑO DE AGARRE: Acabado rugoso
TALLAS: 8, 9, 10
LONGITUD (MM): 300
COLOR: Verde
AQL: 1,0

*SOBRE PEDIDO



EN 388:2016
2242B

ActivArm® 80-100 (ex Powerflex) - II Cat.

DESCRIPCIÓN DEL PRODUCTO

- El guante ActivArm® 80-100 (ex. Powerflex) de Ansell ha sido diseñado para su uso en una extensa gama de aplicaciones de manipulación y transporte.
 - Ofrece un magnífico agarre y un excelente comportamiento frente al desgaste y a cortes, resultando a la vez muy cómodo. Le ofrecerá una productividad y una seguridad óptimas en los sectores de la construcción, el transporte y la expedición y recepción de mercancías, el modelo ActivArm® 80-100 (ex. Powerflex) es la elección inteligente y lógica.
 - Gracias a su recubrimiento de caucho natural, el guante ActivArm® 80-100 (ex. Powerflex) de Ansell ofrece un excelente rendimiento mecánico final con una máxima protección y una larga vida útil.
 - El acabado rugoso del recubrimiento de látex proporciona al guante un magnífico agarre tanto en condiciones húmedas como en seco.
 - El forro tejido automático ofrece una superficie interna perfectamente tensada de una flexibilidad y un encaje magníficos.
- CARACTERÍSTICAS EXTRA**
- Sin silicona
- APLICACIONES IDEALES**
- Materiales de construcción, hormigón, ladrillos y tejas
 - Manipulación en general
 - Recogida de residuos
 - Expedición y recepción

EMBALAJE: 12 pares por bolsa; 12 bolsas por caja
MATERIAL DEL RECUBRIMIENTO: Látex de caucho natural
CONSTRUCCIÓN: Tricotado
ESTILOS DE PUÑOS: Puño punto
MATERIAL DEL FORRO: Algodón Poliéster
TALLAS: 6, 7, 8, 9, 10, 11
LONGITUD (MM): 250-280
GALGA: 10
COLOR: Azul y gris
TEMPERATURA DE LAVADO: 40°C



EN 388:2016
214XA
EN 511
OTO

EN 407
X1XXXX

ProFood® Thermastat 78-110 - III Cat.

DESCRIPCIÓN DEL PRODUCTO

- Fibras especiales de núcleo hueco. Garantiza la mejor barrera aislante térmica entre la piel y el entorno.
 - La rápida eliminación del sudor a través de las fibras mantiene el calor corporal.
 - Sin costuras que puedan rozar o irritar. Diseño sin costuras para evitar incomodidades o irritación cutánea.
 - Lavable hasta un máximo de 40°C con los detergentes habituales. Más higiénico.
 - Ambidiestros.
 - Fabricados exclusivamente con ingredientes autorizados para entornos alimentarios.
- APLICACIONES IDEALES**
- Solo o como guante interior en todos los trabajos a bajas temperaturas
 - Manipulación de alimentos refrigerados o congelados y secos, no estéril

EMBALAJE: 1 par por bolsa; 12 pares por bolsa de lote; 12 bolsas de lote por caja
CONSTRUCCIÓN: Tricotado
ESTILOS DE PUÑOS: Puño punto
MATERIAL DEL FORRO: Spandex Thermolite®
TALLAS: 7, 9
LONGITUD (MM): 215
GALGA: 13
COLOR: Blanco
TEMPERATURA DE LAVADO: 40°C



EN 388:2016
4121A
EN 374

EN ISO 374-1:2016
Type B
KPT

Multiplus® 40 - III Cat.

DESCRIPCIÓN DEL PRODUCTO

- Excelente resistencia a numerosos productos químicos, incluyendo aceite de corte, petróleo y derivados, bases y ácidos.
 - Excelente resistencia a la abrasión y a desgarros.
 - Totalmente recubierto de PVC/nitrilo de alto rendimiento
- APLICACIONES IDEALES**
- Industria de agroquímicos
 - Tratamiento y preparación de productos químicos
 - Industria de armamento
 - Desengrase
 - Manipulación de ácidos, cáusticas y disolventes
 - Mantenimiento
 - Industria metalúrgica
 - Petroquímica
 - Servicios públicos
 - Refinería - Petróleo
 - Operaciones de sub-montajes

EMBALAJE: 12 pares por bolsa; 5 bolsas por caja lote; 12 bolsas de lote por caja
MATERIAL DEL RECUBRIMIENTO: PVC
ESTILOS DE PUÑOS: Guantelete
MATERIAL DEL FORRO: Algodón indismalable
DISEÑO DE AGARRE: Acabado con textura
TALLAS: 8, 9, 10, 11
GROSOR (MM): 1,35
LONGITUD (MM): 400
COLOR: Azul
AQL: 0,65

*SOBRE PEDIDO



EN 388:2003
4111

Nitrotough™ N250Y - II Cat.

DESCRIPCIÓN DEL PRODUCTO

- Forro entretreído de algodón 100%.
 - Puño tejido para un ajuste perfecto.
 - Muy buena resistencia a la abrasión.
 - Comfort y flexibilidad óptimos.
 - Excelente destreza.
- APLICACIONES IDEALES**
- Montaje y acabado
 - Mantenimiento de instalaciones y fábricas en general
 - Fabricación y manipulación de metales ligeros
 - Industria metalúrgica
 - Control de calidad

EMBALAJE: 12 pares por bolsa; 12 bolsas por caja
MATERIAL DEL RECUBRIMIENTO: Nitrilo
CONSTRUCCIÓN: Cortados y cosidos
ESTILOS DE PUÑOS: Puño de punto
ACABADO: Todo recubierto
MATERIAL DEL FORRO: Algodón tejido
TALLAS: 7, 8, 9, 10, 11
LONGITUD (MM): 260
COLOR: Amarillo

*SOBRE PEDIDO



EN 388:2003
4111

Nitrotough™ N230Y - II Cat.

DESCRIPCIÓN DEL PRODUCTO

- Forro entretreído de algodón 100%.
 - Puño tejido para un ajuste perfecto.
 - Muy buena resistencia a la abrasión.
 - Comfort y flexibilidad óptimos.
 - Excelente destreza.
- APLICACIONES IDEALES**
- Montaje y acabado
 - Mantenimiento de instalaciones y fábricas en general
 - Fabricación y manipulación de metales ligeros
 - Industria metalúrgica
 - Control de calidad

EMBALAJE: 12 pares por bolsa; 12 bolsas por caja
MATERIAL DEL RECUBRIMIENTO: Nitrilo
CONSTRUCCIÓN: Cortados y cosidos
ESTILOS DE PUÑOS: Puño de punto
ACABADO: Parcialmente recubiertos
MATERIAL DEL FORRO: Algodón tejido
TALLAS: 6, 7, 8, 9, 10
LONGITUD (MM): 260
COLOR: Amarillo

*SOBRE PEDIDO



EN 388:2016
3121A

EN ISO 374-1:2016
Type A
AKLNPT

EN ISO 374-5:2016

AlphaTec® 87-118 (ex G17K) - II Cat.

DESCRIPCIÓN DEL PRODUCTO

- Alta resistencia a los productos químicos de base acuosa.
 - Buena resistencia a la abrasión.
 - Resistente y flexible, ideal para numerosas aplicaciones industriales.
 - Forro con floccado 100% algodón
- APLICACIONES IDEALES**
- Tratamiento y preparación de productos químicos
 - Manipulación en aplicaciones exigentes: donde también es importante la sensibilidad
 - Mantenimiento de fábricas y equipos pesados

EMBALAJE: 12 pares por bolsa; 12 bolsas por caja
MATERIAL DEL RECUBRIMIENTO: Látex de caucho natural
ESTILOS DE PUÑOS: Puño enrollado
MATERIAL DEL FORRO: Floccado de algodón
DISEÑO DE AGARRE: Superficie en rombos
TALLAS: 6,5, 7,5, 8,5, 9,5, 10,5
GROSOR (MM): 0,80
LONGITUD (MM): 320
COLOR: Negro
AQL: 0,65



EN 388:2016
2141A
EN 374

EN ISO 374-1:2016
Type A
AKL

EN ISO 374-5:2016
AKLMPT

AlphaTec® 87-029 (ex Astroflex™) - II Cat.

DESCRIPCIÓN DEL PRODUCTO

- Gran flexibilidad y excelente destreza.
 - Buen agarre en medios húmedos y secos por su acabado rugoso.
 - Forro de poliámda sin costuras - revestimiento de látex de caucho natural rugoso en la mano, recubrimiento suave en la muñeca.
- APLICACIONES IDEALES**
- Manipulación de productos químicos
 - Limpieza
 - Procesado de pescado
 - Industria química general
 - Cultivo de ostras



EMBALAJE: 12 pares por bolsa; 12 bolsas por caja
MATERIAL DEL RECUBRIMIENTO: Látex de caucho natural
ESTILOS DE PUÑOS: Guantelete
MATERIAL DEL FORRO: Poliámda
DISEÑO DE AGARRE: Acabado rugoso
TALLAS: 7, 8, 9, 10, 11
GROSOR (MM): 1,25
LONGITUD (MM): 300
COLOR: Azul
AQL: 1,5



EN 388:2016
4121A

HyFlex® 11-816 - II Cat.

DESCRIPCIÓN DEL PRODUCTO

- Su diseño ergonómico ultrafino ofrece una magnífica sensibilidad táctil para poder manipular fácilmente componentes pequeños
 - Probados dermatológicamente, sin disolventes, y con certificación Oeko-Tex para garantizar la ausencia de sustancias nocivas
 - FORTIX™ Abrasion Resistance Technology prolonga la durabilidad del guante, para mejorar la productividad y la seguridad de los operarios
- CARACTERÍSTICAS EXTRA**
- Antiestático
 - Sin látex
 - Sin silicona
- APLICACIONES IDEALES**
- Montaje final, aire acondicionado, motores eléctricos, montaje de cableados, trabajo de ajustadores
 - Trabajos de acabado
 - Aplicaciones de montaje ligero que requieren un alto grado de precisión
 - Recogida y montaje de piezas pequeñas (rodamientos, muelles...)

EMBALAJE: 12 pares por bolsa; 12 bolsas por caja
MATERIAL DEL RECUBRIMIENTO: Espuma de nitrilo
ESTILOS DE PUÑOS: Puño punto
ACABADO: Palma recubierta
MATERIAL DEL FORRO: Nylon Spandex
TALLAS: 6, 7, 8, 9, 10, 11
LONGITUD (MM): 219-261
GALGA: 18
COLOR: Azul y negro

*SOBRE PEDIDO



EN 388:2016
4121A

Edge® 48-128 - II Cat.

DESCRIPCIÓN DEL PRODUCTO

- Muy ligero y cómodo
 - Gran nivel de flexibilidad y destreza
 - Un buen nivel de resistencia a la abrasión y a la acción de aceites y grasas
 - El guante de color oscuro enmascara mejor la suciedad
- APLICACIONES IDEALES**
- Montaje de piezas pequeñas
 - Manipulación en general
 - Control de calidad

EMBALAJE: 12 pares por bolsa; 10 bolsas por caja
MATERIAL DEL RECUBRIMIENTO: Nitrilo
ESTILOS DE PUÑOS: Puño elástico
ACABADO: Palma recubierta
MATERIAL DEL FORRO: Poliéster
TALLAS: 6, 7, 8, 9, 10, 11
LONGITUD (MM): 220-270
COLOR: Negro y gris

*SOBRE PEDIDO



EN 388:2016
3121A

Edge® 48-140 - II Cat.

DESCRIPCIÓN DEL PRODUCTO

- El guante EDGE 48-140 ha sido realizado con un forro sin costuras de fibra al carbono y poliéster de galga 13, con palma recubierta de poliuretano
 - Protección de productos por descarga electrostática gracias a la presencia de fibra al carbono
 - La palma recubierta evita también la transferencia de sudor a las piezas electrónicas
 - EDGE 48-140 es la elección práctica para aplicaciones de baja intensidad en tareas de montaje y manipulación en el sector electrónico/ eléctrico
 - EDGE 48-140 EN 1149-3: Disipación de la carga TSO < 0,01 segundos
- CARACTERÍSTICAS EXTRA**
- Antiestático

EMBALAJE: 12 pares por bolsa; 12 bolsas por caja
MATERIAL DEL RECUBRIMIENTO: Poliuretano
CONSTRUCCIÓN: Incotado
ESTILOS DE PUÑOS: Puño elástico
ACABADO: Palma recubierta
MATERIAL DEL FORRO: Fibra al carbono poliéster
TALLAS: 6, 7, 8, 9, 10, 11
LONGITUD (MM): 220-270
GALGA: 13
COLOR: Gris

*SOBRE PEDIDO



EN 388:2016
4X32D
EN 407
X19XXX

HyFlex® 11-928 - III Cat.

DESCRIPCIÓN DEL PRODUCTO

- Con INTERCEPT TECHNOLOGY™ y nivel D de protección contra cortes según ISO para una mayor resistencia al corte
- El recubrimiento de nitrilo RPEL™ de doble capa mantiene las manos secas y cómodas al manipular piezas y herramientas engrasadas.
- Protección contra el calor por contacto intermitente durante la manipulación de piezas calientes hasta 100°C

CARACTERÍSTICAS EXTRAS

- Sin siliconas
- APLICACIONES IDEALES**
- Corte, desbaste, mecanizado
- Montaje general
- Mantenimiento en general
- Manipulación de vidrio, metales, plásticos
- Manipulación de objetos afilados engrasados
- Preparación de superficies

ANSELL GRIP™

EMBALAJE: 12 pares por bolsa; 12 bolsas por caja
MATERIAL DEL RECUBRIMIENTO: Nitrilo (doble recubrimiento por inmersión)
MATERIAL DEL FORRO: Aramid Intercept yarn
ESTILO DE PUÑO: Puño de punto
ACABADO: Parcialmente recubierto
TALLAS: 7, 8, 9, 10, 11
LONGITUD (MM): 212-261
COLOR: Negro

*SOBRE PEDIDO



EN 388:2016
4121A

Edge® 48-125 - II Cat.

DESCRIPCIÓN DEL PRODUCTO

- Buen nivel de resistencia a la abrasión y al desgarro, buen agarre, productividad mejorada
- Un guante blanco (48-125) muestra antes la suciedad
- Un guante negro (48-126) enmascara mejor la suciedad
- Estructura sin costuras; garantiza el confort y fomenta la seguridad y el uso de los guantes

APLICACIONES IDEALES

- Montaje de piezas pequeñas
- Manipulación en general
- Control de calidad

EMBALAJE: 12 pares por bolsa; 12 bolsas por caja
MATERIAL DEL RECUBRIMIENTO: Poliuretano
MATERIAL DEL FORRO: Poliéster
ESTILO DE PUÑO: Puño punto
ACABADO: Palma recubierta
TALLAS: 6, 7, 8, 9, 10, 11
LONGITUD (MM): 220-270
COLOR: Blanco

*SOBRE PEDIDO



EN 388:2016
2001X
EN 421
EN ISO 374-1:2016
Type B
JKT
EN ISO 374-5:2016
VIRUS

Alphatec® 37-310 - III Cat.

DESCRIPCIÓN DEL PRODUCTO

- Gran confort durante toda la jornada a un precio excepcional
- El grosor de 0,2 mm aporta una gran destreza y sensibilidad táctil sin pérdida de durabilidad
- NBR que ofrece protección contra ácidos, grasas, aceites y líquidos ligeros
- Ajuste de precisión para lograr un equilibrio óptimo entre ajuste y flexibilidad, tanto como guante solo o en doble enguantado
- El puño largo extiende la protección hasta el antebrazo

CARACTERÍSTICAS EXTRAS

- Sin silicona y sin látex
- APLICACIONES IDEALES**
- Sin siliconas
- Sin látex
- Uso alimentario
- APLICACIONES IDEALES**
- Limpieza de equipos
- Mantenimiento y reparación de equipos
- Mantenimiento en general
- Aplicaciones de montaje de baja intensidad en entornos químicos
- Pintura, revestimiento y limpieza
- Desinfección y saneamiento de plantas
- Contacto alimentario en la línea de producción
- Cocción al vapor
- Almacenamiento /Transporte



EMBALAJE: 12 pares por bolsa; 12 bolsas por caja
MATERIAL DEL RECUBRIMIENTO: Nitrilo
MATERIAL DEL FORRO: Sin soporte
ESTILO DE PUÑO: Recto
TALLAS: 7, 8, 9, 10, 11
LONGITUD (MM): 310
COLOR: Azul

*SOBRE PEDIDO



EN 388:2016
4X32C
EN ISO 374:2016
VIRUS
EN 407
X19XXX
EN ISO 374-1:2016
Type A
AJKLMNOPT

Alphatec® 58-735 - III Cat.

DESCRIPCIÓN DEL PRODUCTO

- No elija entre protección química o resistencia al corte, ¡jóbngalas ambas!
- La barrera de nitrilo ofrece una protección química avanzada contra muchos productos químicos usados con frecuencia
- INTERCEPT™ Cut Resistance Technology ofrece una protección ISO C contra cortes
- ANSELL GRIP™ Technology para manipular piezas húmedas o engrasadas aportando mejores propiedades de destreza, agarre y confort

CARACTERÍSTICAS EXTRAS

- Sin siliconas
- Antiestático
- Uso alimentario
- APLICACIONES IDEALES**
- Mezcla de sustancias químicas
- Toma de muestras de agentes químicos/líquidos
- Limpieza y preparación para pintura
- Manejo de materiales con bordes afilados
- Laboratorios e I+D
- Trabajo de laboratorio
- Montaje de componentes mecánicos/ Mantenimiento
- Metalurgia con sustancias corrosivas
- Limpieza de herramientas y componentes
- Lavado de material de vidrio de laboratorio
- Limpieza/Limpieza puntual
- * SU RICHIESTA

ANSELL GRIP™

EMBALAJE: 12 pares por bolsa; 12 bolsas por caja
MATERIAL DEL RECUBRIMIENTO: Nitrilo
MATERIAL DEL FORRO: Fibre Intercept
ESTILO DE PUÑO: Guantelete
TALLAS: 7, 8, 9, 10, 11
LONGITUD (MM): 350
COLOR: Verde

*SOBRE PEDIDO



EN ISO 374-1:2016
Type A
JKLOPST
EN 388:2016
2000X
EN ISO 374:2016
VIRUS
EN 421

Alphatec® 93-260 - III Cat.

DESCRIPCIÓN DEL PRODUCTO

- Magnífica protección química y un confort sin precedentes
- Diseño de tres capas para lograr una protección superior contra sustancias químicas peligrosas y ácidos, disolventes y bases
- fina estructura que ofrece una sensibilidad táctil y una destreza mejoradas
- Material extra suave y diseño ergonómico, para lograr grandes propiedades de ajuste, sensibilidad táctil y flexibilidad durante más tiempo
- Tasa aceptable de micro agujeros más baja (AQL 0,65) y puño más largo para una protección fiable contra sustancias peligrosas
- Formulación y tratamiento sin silicona para una mejor protección de los productos

CARACTERÍSTICAS EXTRAS

- Sin siliconas
- Antiestático
- APLICACIONES IDEALES**
- Mezcla y formulación de materias primas
- Manipulación de equipos y componentes para el sector aeroespacial
- Manipulación de material para pintura, como pistolas y robots
- Tratamiento de fugas, pérdidas accidentales u otros derrames
- Mantenimiento y limpieza de material
- Montaje y desmontaje de piezas
- Petroquímica
- Tests de rutina y experimentales
- Toma de muestras y tratamiento en laboratorio
- Traslado de líquidos y sólidos

EMBALAJE: 50 guantes por caja dispensadora, 10 cajas dispensadoras por caja de expedición
MATERIAL DEL RECUBRIMIENTO: Neopreno nitrilo
ESTILO DE PUÑO: Puño con reborde
TALLAS: 5,5-6, 6,5-7, 7,5-8, 8,5-9, 9,5-10, 10,5-11
LONGITUD (MM): 300
COLOR: Verde, azul

*SOBRE PEDIDO

Ansell proFood

Productos desechables: gorros, cubre zapatos

67-221 (ex BC-21W)

DESCRIPCIÓN DEL PRODUCTO: Gorros de polipropileno para la cabeza
COLOR: Blanco
DIMENSIÓN (CM): 53
ESPESOR O PESO: 16 g
EMBALAJE: 100 piezas / bolsa x 5



Delantales ISSA Pág. 77

65-569 (ex SC-36BCPE)

DESCRIPCIÓN DEL PRODUCTO: Cubrezapatos de PVC
COLOR: Azul
DIMENSIÓN (CM): 15x36
ESPESOR O PESO: 0.040 mm
EMBALAJE: 100 piezas / bolsa x 10



Buzos desechables ISSA Pág. 68

Sin soporte

56-101 (ex PVC-45W)

DESCRIPCIÓN DEL PRODUCTO: Delantal de vinilo / PVC pesante, borde liso,
CERTIFICACIÓN: EN 340-EN 467
COLOR: Blanco
DIMENSIÓN (CM): 84x112
ESPESOR O PESO: 0.508 mm
LAZOS/OJALES: Nylon/PVC
EMBALAJE: 12 piezas. Mínimo 12



Gorras, etc. Dupont Pág. 199 - 200

Sin soporte

56-100 (ex PVC-45G)

DESCRIPCIÓN DEL PRODUCTO: Delantal de vinilo / PVC pesante, borde liso,
CERTIFICACIÓN: EN 340-EN 467
COLOR: Verde
DIMENSIÓN (CM): 84x112
ESPESOR O PESO: 0.508 mm
LAZOS/OJALES: Nylon/PVC
EMBALAJE: 12 piezas. Mínimo 12



DELANTALES Y ACCESORIOS VARIOS/BUZOS DESECHABLES



ROPA DESECHABLE

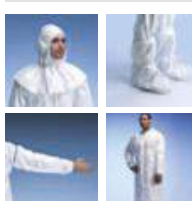

The main SHOWA logo is centered in the upper half of the image. It consists of a green stylized icon of three vertical bars above the word "SHOWA" in a large, white, bold, sans-serif font. The background of the logo is a close-up photograph of a worker in a grey jacket and blue gloves operating a large industrial machine that is producing a stream of white plastic granules.

Always Innovating. Never Imitating.



ESTÁNDARES EUROPEOS PARA EPI

La **Directiva europea 89/686/CEE** relativa a los EPI se ha reemplazado por el nuevo **Reglamento (UE) 2016/425**. Este reglamento, que introduce revisiones de varias normas EPI como EN 388:2016 y EN 374:2016, se publicó en el Diario Oficial de la Unión Europea el 31 de marzo de 2016 y entró en vigor el 21 de abril de 2018.

“SHOWA ha certificado de nuevo todos sus productos de acuerdo con el nuevo reglamento. Estos cambios se han aplicado a toda la documentación técnica disponible en la página web.

Recuerde que todos los productos fabricados después de la nueva certificación contarán con las normas actualizadas en el sello del guante. Los guantes fabricados antes de esta nueva certificación seguirán las normas antiguas. Esto no refleja la calidad de los guantes, que todavía se pueden utilizar.”

CATEGORÍA CE
Directiva europea 89/686/CEE



CATEGORÍA I

Riesgos mínimos.

CATEGORÍA II

Riesgos reversibles (lesión), certificado de cumplimiento expedido por un organismo acreditado.

CATEGORÍA III

Riesgos irreversibles (corrosión), certificado de cumplimiento y probado por un organismo acreditado cuyo número se especifica.

EN 420
Exigencias generales y métodos de ensayo

- Datos técnicos*
- Marcado del guante
- Tallas
- Nivel de destreza (de 1 a 5)
- Inocuidad del guante

* Impreso en el embalaje o en las instrucciones del usuario de los guantes SHOWA.



EN ISO 374-1: 2016

La norma define los requisitos de la capacidad de los guantes para proteger al usuario frente a la penetración, permeabilización y degradación por productos químicos y microorganismos. Clasifica tres tipos de guantes según su nivel de protección (A, B y C).

EN 16523-1: 2015

(sustituye a EN 374-3)

Resistencia a la permeabilización por productos químicos

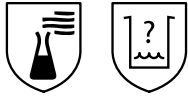

Periodo de transición hasta el 21 de Abril de 2023



Método de prueba para medir la resistencia a la permeabilización del material del EPI por productos químicos peligrosos a nivel molecular y bajo un contacto constante. El valor resultante es el tiempo de penetración o el tiempo que necesita el líquido o gas peligroso para entrar en contacto con la piel. El guante se clasifica en un nivel de rendimiento de 1 a 6 con respecto al tiempo de penetración.

Tiempo de penetración medido	Nivel de permeación
> 10	1
> 30	2
> 60	3
> 120	4
> 240	5
> 480	6

La norma define una lista de 18 agentes químicos. El tiempo de penetración mínimo para un guante de Tipo A es de 30 minutos (Nivel 2) para 6 agentes químicos; para uno Tipo B es de 30 minutos para al menos 3 agentes químicos; y para uno de Tipo C es de 10 minutos (Nivel 1) para al menos 1 agente químico de la lista.

Tipo de guantes	Tiempo de penetración
A	≥30 minutos para al menos 6 agentes químicos
B	≥30 minutos para al menos 3 agentes químicos
C	≥10 minutos para al menos 1 agente químico

El pictograma de guante 'resistente a productos químicos' debe ir acompañado de letras de código para los productos químicos probados para los guantes de Tipo A y Tipo B. Los guantes marcados con el Tipo C no tienen ninguna letra de código.

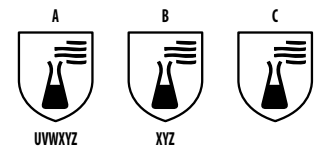

Desde 21/04/2018

Lista productos químicos

Código de letra	Químico	Número CAS	Clase
A	Metanol	67-56-1	Alcohol primario
B	Acetona	67-64-1	Cetona
C	Acetonitrilo	75-05-8	Nitrilo
D	Diclorometano	75-09-2	Hidrocarburo clorado
E	Bisulfuro de carbono	75-15-0	Compuesto orgánico con azufre
F	Tolueno	108-88-3	Hidrocarburo aromático
G	Dietilamina	109-89-7	Amina
H	Tetrahidrofurano	109-99-9	Éter heterocíclico
I	Acetato de etilo	141-78-6	Éster
J	n-Heptano	142-82-5	Hidrocarburo saturado
K	Hidróxido sódico al 40%	1310-73-2	Base inorgánica
L	Ácido sulfúrico 97%	7664-93-9	Ácido mineral inorgánico
M	Ácido nítrico 65%	7697-37-2	Ácido mineral inorgánico, oxidante
N	Ácido acético 99%	64-19-7	Ácido orgánico
O	Amoniaco 25%	1336-21-6	Base orgánica
P	Peróxido de hidrógeno 30%	7722-84-1	Peróxido
S	Ácido fluorhídrico 40%	7664-39-3	Ácido mineral inorgánico
T	Formaldehido 37%	50-00-0	Aldehido

NUEVO

EN ISO 374-5: 2016

Protección contra microorganismos

EN ISO 374-5



EN ISO 374-5



VIRUS

Esta norma define los microorganismos como bacterias, hongos y virus. Para que tenga la indicación de resistencia a bacterias y hongos, el guante debe pasar la prueba de resistencia a la penetración de conformidad con la norma EN 374-5: 2016.

Si el guante pasa la prueba ISO 16604: 2004 (método B), también puede tener la indicación de resistencia a virus, y se añadirá el término "VIRUS" debajo del pictograma de peligro biológico.

Protección solo frente a salpicaduras; cambie el guante de inmediato después de un contacto.

EN 388: 2016

Riesgos mecánicos



A) RESISTENCIA A LA ABRASIÓN (0-4)

Número de ciclos necesarios para efectuar un agujero por abrasión utilizando papel abrasivo en una muestra circular del material del guante bajo presión y movimiento constante.

B) RESISTENCIA A CORTES MEDIANTE LA PRUEBA COUP (0-5)

Número de ciclos necesarios para realizar un corte en una muestra utilizando una cuchilla circular de acero inoxidable con velocidad constante y fuerza reducida de 5 newtons (aproximadamente 510 g). En el caso de los materiales que desafilan la cuchilla, se realiza la prueba ISO 13997 tras un determinado número de ciclos, que pasa a ser el valor de referencia de resistencia a cortes.

C) RESISTENCIA AL DESGARRO (0-4)

La fuerza necesaria para generar un desgarro en una muestra rectangular de un guante tras una incisión inicial, hasta una fuerza máxima de 75 N (aproximadamente 7,6 kg).

D) RESISTENCIA A LA PUNCIÓN (0-4)

La fuerza necesaria para realizar una punción en una muestra con una punta de acero de tamaño estándar a una velocidad constante de 10 cm/min.

E) RESISTENCIA A CORTES MEDIANTE LA PRUEBA ISO (A-F)

La fuerza en newtons (N) necesaria para realizar un corte en una muestra con una cuchilla rectangular en una máquina de pruebas de corte específica, como Tomo Dynamometer (TDM). Esta prueba es opcional salvo que se desafilan la cuchilla de la prueba Coup, por lo que se convierte en la referencia para la resistencia a cortes. Se asigna una letra que representa un valor como se indica a continuación:

Nivel de protección	A	B	C	D	E	F
Fuerza en newtons	>2	≥5	≥10	≥15	≥22	≥30
Resistencia a cortes	BAJA	MEDIA		ALTA		

f) RESISTENCIA A IMPACTOS (P)

Para guantes de protección con resistencia a los impactos. Mide la disipación de fuerza en la zona de protección tras el impacto de un yunque combado con una energía de impacto de 5 julios. Las pruebas se realizan de conformidad con la prueba de protección frente a impactos para los guantes de protección para motociclistas del estándar EN 13594:2015.

Si aprueba, se añade la letra "P". De lo contrario, no se incluye ninguna marca.

También se puede aplicar el nivel X para a – f, que significa "no sometido a prueba".

Nivel de protección	1	2	3	4	5
Resistencia a la abrasión (número de ciclos)	>100	≥500	≥2000	≥8000	-
Resistencia a cortes mediante la prueba Coup (índice)	>1,2	≥2,5	≥5	≥10	≥20
Resistencia al desgarro (fuerza en newtons)	>10	≥25	≥50	≥75	-
Resistencia a la punción (fuerza en newtons)	>20	≥60	≥100	≥150	-

EN 511: 2011

Riesgos vinculados con el frío



Niveles probados de comportamiento del guante frente a los siguientes riesgos:

- Frío climático o industrial transmitido por convección (de 0 a 4).
- Frío climático o industrial transmitido por contacto (de 0 a 4).
- Impermeabilidad al agua (0 ó 1).

Si el guante muestra este símbolo, ha alcanzado un índice de eficacia para (de izquierda a derecha) frío climático o frío industrial transmitido por convección, frío climático o frío industrial transmitido por contacto, impermeabilidad al agua.

"0" significa que durante la prueba no se alcanzó el nivel 1.

"X" significa que la prueba no se llevó a cabo o no se pudo realizar.

EN 407

Riesgos vinculados con el calor



Niveles probados de comportamiento del guante frente a los siguientes riesgos:

- Resistencia a la inflamabilidad (de 0 a 4).
- Resistencia al calor por contacto (de 0 a 4).
- Resistencia al calor convectivo (de 0 a 3).
- Resistencia al calor radiante (de 0 a 4).
- Resistencia a pequeñas salpicaduras de metal fundido (0 ó 1).
- Resistencia a grandes masas de metal fundido (0 ó 1).

"0" significa que durante la prueba no se alcanzó el nivel 1.

"X" significa que la prueba no se llevó a cabo o no se pudo realizar.

EN 1149-1

Propiedades antiestáticas

Nivel probado de resistividad de la superficie del guante. Esta variable, medida en ohmios/cuadrado (Ω), indica la capacidad del guante de disipar por efecto disipativo y/o conductivo las cargas de electricidad estática acumuladas en la mano del usuario.

RIESGOS ASOCIADOS AL CONTACTO ALIMENTARIO



Se aplica a los materiales y objetos que, en forma de productos acabados, se usan en contacto con alimentos o con agua destinada al consumo humano. Conforme al reglamento 1935/2004: "Los materiales y objetos deben fabricarse conforme a las prácticas de fabricación apropiadas para que, en condiciones de uso normales o previstas, no transfieran a los productos alimenticios componentes en cantidad susceptible de:

- presentar un riesgo para la salud humana;
- provocar una modificación inaceptable de la composición de los alimentos o una alteración de sus propiedades organolépticas.

Todos los guantes de SHOWA que incorporan el logo "contacto alimentario" cumplen el reglamento (UE) N°1935/2004 y el reglamento (UE) N°2023/2006.

DIRECTIVA EUROPEA 93/42/CEE

Que recoge guantes para procedimientos médicos y quirúrgicos

EN 455-1

Ausencia de agujeros

Se realizaron pruebas de ausencia de agujeros en una muestra aleatoria de guantes mediante una prueba de penetración de fugas de agua. Se llenan los guantes con 1 l de agua y deben mostrar propiedades a prueba de fugas durante un determinado periodo de tiempo. Si no pasa la prueba, el valor AQL es superior. Los guantes médicos comercializados en Europa deben tener un valor igual o inferior a 1,5.

AQL (nivel de calidad aceptable) es un procedimiento de muestras de calidad ISO 2859-1 utilizado por los fabricantes para medir el porcentaje de probabilidad de defectos en forma de orificios en un lote de guantes desechables. Un AQL de 1,5 aporta una probabilidad estadística que indica que menos del 1,5 % de los guantes de un lote presentarán defectos.

EN 455-2

Propiedades físicas

Requisitos de tamaño y resistencia a la tracción para guantes médicos desechables. No menos de 240 mm de longitud media y 95 mm (± 10 mm) de anchura media para ofrecer una protección adecuada en toda la mano (excepto en los guantes con puños largos). La fuerza se mide mediante el estiramiento hasta el punto de rotura, indicado como resistencia a la rotura (FAB, por sus siglas en inglés) y expresado en newtons (N). La resistencia a la rotura se mide en una muestra estándar y en una muestra envejecida con rapidez que se conserva a 70 °C durante 7 días para simular el deterioro del guante durante una prolongada vida útil. Los requisitos de resistencia a la rotura varían dependiendo del guante y su fin: guante para examen o quirúrgico. Indicación de los valores de resistencia a la rotura medios mínimos:

	Resistencia a la rotura (N) durante la vida útil	
	Cauchos (p. ej.: látex natural, nitrilo)	Termoplásticos (p. ej.: PVC, vinilo, butilo)
Guante de examen	$\geq 6,0$	$\geq 3,6$
Guante quirúrgico	$\geq 9,0$	-

EN 455-3

Evaluación biológica

Se especifican varios requisitos importantes para garantizar que el guante mantiene su seguridad biológica y protege al médico y al paciente. Es obligatorio incluir en el embalaje el pictograma "LÁTEX" para los guantes de látex de hule. No se permiten términos que sugieran una seguridad relativa de uso, p. ej.: bajo potencial alergénico, hipoalergénico o con bajo contenido en proteína. Los residuos de polvo, que se consideran un contaminante indeseado en los guantes médicos, no deben exceder los 2 mg en los guantes con la indicación "exento de polvo". El contenido de la proteína de látex extraíble con agua de los guantes de látex no debe exceder los 50 microgramos por cada gramo de caucho para minimizar la exposición al látex, que puede provocar reacciones alérgicas. El nivel de endotoxinas generado por las bacterias en los guantes estériles con la indicación "bajo nivel de endotoxinas" no debe exceder 20 UE por par de guantes (UE = Unidades de endotoxina).

EN 455-4

Determinación de vida útil

Este estándar garantiza que no hay degradación en el rendimiento durante el periodo de almacenamiento previo a su uso. Se realizan pruebas de envejecimiento acelerado en las muestras de guantes para determinar la vida útil. Así, los fabricantes demuestran que su producto resiste (por lo general) hasta 3 años y, en algunos casos, hasta 5 años sin perder sus propiedades de fuerza y protección.

LÁTEX



REVESTIMIENTO DE LÁTEX EN LA PALMA SOBRE FORRO DE POLIÉSTER

- VENTAJAS: Guante de alta visibilidad**
- El revestimiento de látex ofrece una buena resistencia mecánica
 - Protege la mano en entornos húmedos y contra detergentes agresivos o alcoholes
 - Mayor seguridad en condiciones de baja iluminación
 - Marcas fosforescentes tras su exposición a la luz
 - Excelente nivel de manejabilidad y sensibilidad táctil
 - Diseñado para un movimiento fácil y un uso prolongado
 - Dorso transpirable para reducir la sudoración
 - Tejido sin costuras diseñado para evitar irritaciones

APLICACIONES:
Sector automovilístico
Sector público
Zonas portuarias
Metalurgia
Trabajo físico de todo tipo
Agricultura
Construcción
Distribución
Transporte

CARACTERÍSTICAS
FORRO: Tejido de poliéster sin costuras de calibre 10
REVESTIMIENTO: Látex
AGARRE: Rugoso
✦: Diseño ergonómico que reproduce la curvatura natural de la mano

Embalaje: 120 pares.

* SOBRE PEDIDO

TALLA	LONGITUD
7/S	230 mm
8/M	250 mm
9/L	260 mm
10/XL	270 mm



REVESTIMIENTO DE LÁTEX EN LA PALMA SOBRE FORRO DE POLIÉSTER/ALGODÓN CON CAPA REFORZADA EN EL PLEGUE DEL PULGAR

- VENTAJAS: Diseñado para manipulación de andamios y tubos de metal**
- Su revestimiento de látex protege la mano en entornos húmedos y contra detergentes agresivos y alcoholes
 - La capa reforzada en el pulgar ofrece mayor resistencia y durabilidad
 - Color oscuro
 - Excelente nivel de manejabilidad y sensibilidad táctil
 - Guante flexible que absorbe la sudoración para aumentar el confort
 - Tejido sin costuras diseñado para evitar irritaciones
 - Diseñado para un movimiento fácil y un uso prolongado

APLICACIONES:
Andamios
Agricultura
Sector automovilístico
Construcción
Logística
Metalurgia
Sector público

CARACTERÍSTICAS
FORRO: Tejido de poliéster/algodón sin costuras de calibre 10
REVESTIMIENTO: Látex
AGARRE: Rugoso
✦: Diseño ergonómico que reproduce la curvatura natural de la mano

Embalaje mínimo: 10 pares.
Embalaje: 120 pares.

TALLA	LONGITUD
7/S	230 mm
8/M	240 mm
9/L	250 mm
10/XL	260 mm



REVESTIMIENTO DE LÁTEX EN LA PALMA SOBRE FORRO DE NYLON/POLIÉSTER GRIS

- VENTAJAS: Revestimiento de látex impermeable en la palma**
- Mejora tecnológica del revestimiento de la serie de agarre existente
 - Gran flexibilidad, sensibilidad y suavidad gracias a su tecnología de agarre avanzada
 - Excelente nivel de manejabilidad y sensibilidad táctil
 - Dorso transpirable para reducir la sudoración
 - Forro suave para mayor confort
 - Tejido sin costuras diseñado para evitar irritaciones

APLICACIONES:
Agricultura
Logística
Construcción
Fijación interna
Transporte

CARACTERÍSTICAS
FORRO: Tejido de nylon/poliéster sin costuras de calibre 13
REVESTIMIENTO: Látex
AGARRE: Rugoso
✦: Diseño ergonómico que reproduce la curvatura natural de la mano

Embalaje: 120 pares.

* SOBRE PEDIDO

TALLA	LONGITUD
6/S	230 mm
7/M	250 mm
8/L	260 mm
9/XL	270 mm



REVESTIMIENTO DE LÁTEX EN LA PALMA SOBRE FORRO DE NYLON/POLIÉSTER ROJO

- VENTAJAS: Revestimiento de látex impermeable en la palma**
- Mejora tecnológica del revestimiento de la serie de agarre existente
 - Gran flexibilidad, sensibilidad y suavidad gracias a su tecnología de agarre avanzada
 - Excelente nivel de manejabilidad y sensibilidad táctil
 - Dorso transpirable para reducir la sudoración
 - Forro suave para mayor confort
 - Tejido sin costuras diseñado para evitar irritaciones

APLICACIONES:
Agricultura
Logística
Construcción
Fijación interna
Transporte

CARACTERÍSTICAS
FORRO: Tejido de nylon/poliéster sin costuras de calibre 13
REVESTIMIENTO: Látex
AGARRE: Rugoso
✦: Diseño ergonómico que reproduce la curvatura natural de la mano

Embalaje: 120 pares.

* SOBRE PEDIDO

TALLA	LONGITUD
6/S	230 mm
7/M	250 mm
8/L	260 mm
9/XL	270 mm



REVESTIMIENTO DE LÁTEX EN LA PALMA SOBRE FORRO DE NYLON/POLIÉSTER VIOLETA

- VENTAJAS: Revestimiento de látex impermeable en la palma**
- Mejora tecnológica del revestimiento de la serie de agarre existente
 - Gran flexibilidad, sensibilidad y suavidad gracias a su tecnología de agarre avanzada
 - Excelente nivel de manejabilidad y sensibilidad táctil
 - Dorso transpirable para reducir la sudoración
 - Forro suave para mayor confort
 - Tejido sin costuras diseñado para evitar irritaciones

APLICACIONES:
Agricultura
Logística
Construcción
Fijación interna
Transporte

CARACTERÍSTICAS
FORRO: Tejido de nylon/poliéster sin costuras de calibre 13
REVESTIMIENTO: Látex
AGARRE: Rugoso
✦: Diseño ergonómico que reproduce la curvatura natural de la mano

Embalaje: 120 pares.

* SOBRE PEDIDO

TALLA	LONGITUD
6/S	230 mm
7/M	250 mm
8/L	260 mm
9/XL	270 mm



REVESTIMIENTO DE PVC FLOCADO SOBRE FORRO DE VISCOSA

- VENTAJAS:**
- Sella y protege la mano contra sustancias químicas y se mantiene flexible
 - Impermeable, para trabajos en entornos húmedos o grasientos
 - Excelente manejabilidad y máxima sensibilidad táctil
 - La superficie garantiza un agarre seguro de objetos resbaladizos
 - Protección extendida en el antebrazo
 - Sin empolver, tratamiento deslizante
 - Fácil de poner y quitar, sin pelusa, repele el polvo
 - Guante fino y ligero que se adapta como una segunda piel

APLICACIONES:
Industria petroquímica
Limpieza
Industria química
Industria farmacéutica y laboratorio

CARACTERÍSTICAS
FORRO: Forro de viscosa, sin soporte
REVESTIMIENTO: PVC
GROSOR: 0,60 mm
AGARRE: Extra suave

Embalaje mínimo: 10 pares.
Embalaje: 120 pares.

TALLA	LONGITUD
8/M	300 mm
9/L	300 mm
10/XL	300 mm



REVESTIMIENTO COMPLETO DE PVC, REVESTIMIENTO ADICIONAL DE PVC EN TODA LA MANO SOBRE FORRO DE ALGODÓN

- VENTAJAS:**
- Guante flexible que absorbe la sudoración para aumentar el confort
 - El material ofrece una alta resistencia mecánica
 - El PVC protege la mano contra sustancias químicas y se mantiene flexible
 - Impermeable, para trabajos en entornos húmedos o grasientos
 - El acabado rugoso en la palma mejora el agarre
 - Muñeca bien protegida
 - Diseñado para un movimiento fácil y un uso continuo
 - Tejido sin costuras diseñado para evitar irritaciones

APLICACIONES:
Agricultura
Pesca
Recogida de residuos
Viticultura
Jardinería

CARACTERÍSTICAS
FORRO: Tejido de algodón sin costuras
REVESTIMIENTO: PVC
AGARRE: Rugoso
✦: Diseño ergonómico que reproduce la curvatura natural de la mano

Embalaje: 120 pares.

* SOBRE PEDIDO

TALLA	LONGITUD
7/S	240 mm
8/M	250 mm
9/L	265 mm
10/XL	270 mm



REVESTIMIENTO DE POLIURETANO MICROVENTILADO TOTALMENTE TRANSPIRABLE, CON ACABADO DE NITRILLO RUGOSO EN LA PALMA Y LAS YEMAS DE LOS DEDOS SOBRE FORRO DE NYLON

- VENTAJAS: El primer guante innovador impermeable y respirable al mismo tiempo**
- La membrana impide la entrada del agua en el guante, pero permite salir el aire caliente y la humedad del interior
 - Impermeabilidad para proteger las manos del agua y otros líquidos
 - El acabado rugoso en las yemas de los dedos aumenta la protección y ofrece un agarre óptimo
 - Resistencia a la abrasión nivel 4
 - Tecnología transpirable para mantener sus manos secas
 - Flexibilidad y sensibilidad táctil gracias a su tecnología de revestimiento fino

APLICACIONES:
Sector automovilístico
Mantenimiento
Sector marítimo
Agricultura, Jardinería
Limpieza
Alicatado

CARACTERÍSTICAS
FORRO: Nailon
REVESTIMIENTO: PU/nitrilo transpirable
AGARRE: Rugoso
✦: La tecnología más avanzada para combinar transpirabilidad e impermeabilidad
✦: Diseño ergonómico que reproduce la curvatura natural de la mano

Embalaje: 60 pares.

* SOBRE PEDIDO

TALLA	LONGITUD
7/S	270 mm
8/M	275 mm
9/L	275 mm
10/XL	280 mm
11/XXL	290 mm



REVESTIMIENTO DE POLIURETANO EN LA PALMA SOBRE FORRO DE NYLON NEGRO

- VENTAJAS: Revestimiento fino para ofrecer máxima manejabilidad**
- Guante elástico, ligero y con bajo nivel de pelusa, resistente a la deformación
 - El PU protege la mano contra aceites y abrasión manteniendo la elasticidad
 - Color oscuro
 - Dorso transpirable para reducir la sudoración
 - Diseñado para un movimiento fácil y un uso continuo
 - Tejido sin costuras diseñado para evitar irritaciones
 - Sin riesgos de alergia al látex

APLICACIONES:
Logística
Horticultura
Construcción
Fijación interna
Sector automovilístico

CARACTERÍSTICAS
FORRO: Tejido de nailon sin costuras de calibre 13
REVESTIMIENTO: Poliuretano
AGARRE: Suave
✦: Diseño ergonómico que reproduce la curvatura natural de la mano

Embalaje: 240 pares.

* SOBRE PEDIDO

TALLA	LONGITUD
6/S	210 mm
7/M	220 mm
8/L	230 mm
9/XL	250 mm
10/XXL	265 mm



REVESTIMIENTO DE POLIURETANO EN LA PALMA SOBRE FORRO DE NYLON BLANCO

- VENTAJAS: Revestimiento fino para ofrecer máxima manejabilidad**
- Guante elástico, ligero y con bajo nivel de pelusa, resistente a la deformación
 - El PU protege la mano contra aceites y abrasión manteniendo la elasticidad
 - Dorso transpirable para reducir la sudoración
 - Diseñado para un movimiento fácil y un uso continuo
 - Tejido sin costuras diseñado para evitar irritaciones
 - Sin riesgos de alergia al látex

APLICACIONES:
Logística
Horticultura
Construcción
Fijación interna
Sector automovilístico

CARACTERÍSTICAS
FORRO: Tejido de nailon sin costuras de calibre 13
REVESTIMIENTO: Poliuretano
AGARRE: Suave
✦: Diseño ergonómico que reproduce la curvatura natural de la mano

Embalaje mínimo: 10 pares.
Embalaje: 240 pares.

TALLA	LONGITUD
6/S	210 mm
7/M	220 mm
8/L	230 mm
9/XL	250 mm
10/XXL	265 mm

NIVEL ANTICORTE B



SHB0502* Blanco
 REVESTIMIENTO DE POLIURETANO EN LA PALMA SOBRE FORRO DE NYLON/POLIÉSTER BLANCO

VENTAJAS: Un guante ligero, elástico y bajo en pelusa
 • Espesor de los dedos: el espesor de 0.79 mm de los dedos ofrece un excelente nivel de tacto y sensibilidad
 • El recubrimiento de PU resiste aceites y abrasión sin perder elasticidad
 • Un guante flexible diseñado para facilitar el movimiento y prolongar el uso
 • Tejido sin costuras diseñado para prevenir irritaciones
 • Sin riesgo de alergias al látex

APLICACIONES:
 Automoción
 Construcción
 Logística y almacenamiento
 Horticultura
 DIY

CARACTERÍSTICAS
FORRO: Tejido de nailon/poliéster sin costuras de calibre 13
REVESTIMIENTO: Poliuretano
AGARRE: Suave
 †: Diseño ergonómico que reproduce la curvatura natural de la mano

Embalaje: 240 pares.

* SOBRE PEDIDO

TALLA	LONGITUD
6/S	210 mm
7/M	220 mm
8/L	230 mm
9/XL	250 mm
10/XXL	265 mm



SHB0600
 REVESTIMIENTO DE POLIURETANO EN LAS YEMAS DE LOS DEDOS SOBRE FORRO DE NYLON

VENTAJAS: Máxima manejabilidad
 • El PU protege la mano contra aceites y microcortes manteniendo la flexibilidad
 • Guante elástico, ligero y con bajo nivel de pelusa, resistente a la deformación
 • No deja huellas en los objetos manipulados
 • Gran libertad de movimiento para la muñeca
 • Tejido sin costuras diseñado para evitar irritaciones
 • Sin riesgos de alergia al látex

APLICACIONES:
 Sector automovilístico
 Componentes electrónicos
 Salas blancas
 Manipulación de metales preciosos

CARACTERÍSTICAS
FORRO: Tejido de nailon sin costuras de calibre 13
REVESTIMIENTO: Poliuretano
AGARRE: Suave
 †: Diseño ergonómico que reproduce la curvatura natural de la mano

Embalaje mínimo: 10 pares.
Embalaje: 240 pares.

TALLA	LONGITUD
6/S	185 mm
7/M	190 mm
8/L	200 mm
9/XL	225 mm



SHB0605*
 REVESTIMIENTO DE POLIURETANO EN LAS YEMAS DE LOS DEDOS SOBRE FORRO DE NYLON CON PUÑO LARGO (+50 MM)

APLICACIONES:
 Sector automovilístico
 Componentes electrónicos
 Salas blancas
 Manipulación de metales preciosos

CARACTERÍSTICAS
FORRO: Tejido de nailon sin costuras de calibre 13
REVESTIMIENTO: Poliuretano
AGARRE: Suave
 †: Diseño ergonómico que reproduce la curvatura natural de la mano

Embalaje: 240 pares.

* SOBRE PEDIDO

TALLA	LONGITUD
6/S	235 mm
7/M	240 mm
8/L	250 mm
9/XL	275 mm
10/XXL	295 mm



SHB0610
 FORRO DE NYLON SIN REVESTIMIENTO

APLICACIONES:
 Logística
 Sector automovilístico
 Componentes electrónicos
 Embalaje de lujo
 Control de calidad

CARACTERÍSTICAS
FORRO: Tejido de nailon sin costuras de calibre 13
REVESTIMIENTO: SIN REVESTIMIENTO
 †: Diseño ergonómico que reproduce la curvatura natural de la mano

Embalaje mínimo: 10 pares.
Embalaje: 240 pares.

TALLA	LONGITUD
6/S	170 mm
7/M	180 mm
8/L	190 mm
9/XL	210 mm



SH540D*
 REVESTIMIENTO DE POLIURETANO EN LA PALMA SOBRE FORRO DE HPPE

VENTAJAS: Manejabilidad y protección contra cortes
 • Guante flexible que ofrece una protección eficaz contra cortes y abrasión
 • Apto para aplicaciones secas o con aceites ligeros
 • El revestimiento de PU ofrece un buen agarre y una manipulación segura
 • Guante fino y ligero para mayor manejabilidad con alta flexibilidad
 • Dorso transpirable para reducir la sudoración
 • Diseñado para un movimiento fácil y un uso prolongado
 • Tejido sin costuras diseñado para evitar irritaciones
 • Riesgos de alergia mínimos

APLICACIONES:
 Metalurgia
 Planchas metálicas
 Fijación interna

CARACTERÍSTICAS
FORRO: Tejido de HPPE sin costuras de calibre 13
REVESTIMIENTO: Poliuretano
AGARRE: Suave
 †: Diseño ergonómico que reproduce la curvatura natural de la mano

Embalaje: 200 pares.

* SOBRE PEDIDO

TALLA	LONGITUD
6/S	210 mm
7/M	220 mm
8/L	230 mm
9/XL	250 mm
10/XXL	260 mm

NIVEL ANTICORTE B



SH541*
 REVESTIMIENTO DE POLIURETANO EN LA PALMA SOBRE FORRO DE HPPE

VENTAJAS: Guante de alta calidad que combina resistencia a los cortes y confort
 • Revestimiento de PU de alta resistencia a la abrasión
 • Guante muy fino y ligero para mayor manejabilidad
 • El PU protege la mano contra aceites y abrasión manteniendo la elasticidad
 • Color oscuro para entornos más sucios
 • Dorso transpirable para reducir la sudoración
 • Diseñado para un movimiento fácil y un uso continuo. Ajuste máximo
 • Muy flexible, con un forro suave para máximo confort
 • Tejido sin costuras diseñado para evitar irritaciones
 • Sin riesgos de alergia al látex

APLICACIONES:
 Sector público
 Planchas metálicas
 Sector automovilístico
 Transporte y logística
 Metalurgia
 Fijación interna
 Construcción

CARACTERÍSTICAS
FORRO: Tejido de HPPE sin costuras de calibre 13
REVESTIMIENTO: Poliuretano
AGARRE: Suave
 †: Diseño ergonómico que reproduce la curvatura natural de la mano

Embalaje: 200 pares.

* SOBRE PEDIDO

TALLA	LONGITUD
6/S	220 mm
7/M	225 mm
8/L	235 mm
9/XL	255 mm
10/XXL	280 mm



SH542*
 REVESTIMIENTO DE POLIURETANO EN LA PALMA SOBRE FORRO DE HPPE

APLICACIONES:
 Sector público
 Planchas metálicas
 Sector automovilístico
 Transporte y logística
 Metalurgia
 Construcción
 Fijación interna

CARACTERÍSTICAS
FORRO: Tejido de HPPE sin costuras de calibre 13
REVESTIMIENTO: Poliuretano
AGARRE: Suave
 †: Diseño ergonómico que reproduce la curvatura natural de la mano

Embalaje: 200 pares.

* SOBRE PEDIDO

SH542X*
 VERSIÓN SIN RECUBRIMIENTO

* SOBRE PEDIDO

TALLA	LONGITUD
6/S	210 mm
7/M	220 mm
8/L	230 mm
9/XL	250 mm
10/XXL	260 mm



SH545
 REVESTIMIENTO DE NITRILLO EN LA PALMA SOBRE FORRO DE HPPE

VENTAJAS:
 • Guante ligero y flexible que ofrece una protección eficaz contra cortes
 • El nitrilo protege las manos contra la penetración de aceites, hidrocarburos y grasa
 • Resistente a la abrasión, con un agarre firme de gran adherencia en presencia de aceite
 • Mejora la manipulación de piezas aceitosas con bordes afilados
 • Dorso transpirable para reducir la sudoración
 • Ofrece facilidad de movimiento y extra confort para uso prolongado
 • Tejido sin costuras diseñado para evitar irritaciones

APLICACIONES:
 Sector marítimo
 Sector automovilístico
 Electrodomésticos
 Fijación interna
 Mantenimiento
 Construcción

CARACTERÍSTICAS
FORRO: Tejido de HPPE sin costuras de calibre 13
REVESTIMIENTO: Nitrilo
AGARRE: Suave
 †: Diseño ergonómico que reproduce la curvatura natural de la mano

Embalaje mínimo: 10 pares.
Embalaje: 120 pares.

TALLA	LONGITUD
6/S	200 mm
7/M	210 mm
8/L	220 mm
9/XL	230 mm



SHD545*
 MANGA DE TEJIDO DE HPPE SIN COSTURAS

VENTAJAS:
 • Protección extendida en todo el brazo
 • 45 cm de longitud
 • Tejido sin costuras diseñado para evitar irritaciones
 • Riesgos de alergia mínimos

APLICACIONES:
 Automoción
 Embotellado
 Reciclaje
 Vidrio
 Fabricación

CARACTERÍSTICAS
FORRO: Tejido de HPPE sin costuras
REVESTIMIENTO: Sin revestimiento

Embalaje: 120 pares.

* SOBRE PEDIDO

TALLA	LONGITUD
Talla única	450 mm



SHKV660*
 REVESTIMIENTO COMPLETO DE PVC, REVESTIMIENTO ADICIONAL DE PVC EN TODA LA MANO SOBRE FORRO DE KEVLAR®

VENTAJAS: Protección combinada contra cortes y sustancias químicas
 • La tecnología por inmersión, en PVC exclusiva de SHOWA ofrece flexibilidad y adaptación
 • Protección extendida en el antebrazo
 • Protección combinada contra cortes y sustancias químicas
 • El PVC sella y protege la mano contra sustancias químicas y se mantiene flexible
 • Apto para trabajos en entornos húmedos o grasientos, permite agarrar los objetos con firmeza
 • El acabado rugoso mejora el agarre
 • Diseñado para un movimiento fácil y un uso continuo
 • Tejido sin costuras diseñado para evitar irritaciones

APLICACIONES:
 Industria petroquímica
 Base química
 Automoción
 Vidrio
 Suministros

CARACTERÍSTICAS
FORRO: Tejido de Kevlar® sin costuras
REVESTIMIENTO: PVC
AGARRE: Rugoso

†: Diseño ergonómico que reproduce la curvatura natural de la mano

Embalaje: 60 pares.

* SOBRE PEDIDO

TALLA	LONGITUD
8/M	300 mm
9/L	300 mm
10/XL	320 mm
11/XXL	320 mm

NITRIL



REVESTIMIENTO COMPLETO DE NITRIL, CON REFUERZO DE NITRIL ADICIONAL EN LA MANO SOBRE FORRO DE POLIÉSTER/NAILON

- VENTAJAS:** Máxima manejabilidad y alta resistencia a sustancias químicas
- Guante flexible y fino (1,10 mm de grosor)
 - El acabado rugoso ofrece una alta resistencia a sustancias químicas y máxima protección contra abrasión
 - El nitrilo protege las manos contra la penetración de aceites, hidrocarburos y grasa
 - Agarre optimizado para tareas que exijan esfuerzo manual y control total sobre las herramientas
 - Guante elástico, ligero y con bajo nivel de pelusa, resistente a la deformación
 - Tejido sin costuras diseñado para evitar irritaciones

APLICACIONES:
Industria química
Componentes alcalinos
Industria petroquímica
Construcción
Pintura
Alimentación

CARACTERÍSTICAS
FORRO: Tejido de nailon/poliéster sin costuras
REVESTIMIENTO: Nitrilo
GROSOR: 1,10 mm
AGARRE: Rugoso
✚: Diseño ergonómico que reproduce la curvatura natural de la mano

Embalaje mínimo: 10 pares.
Embalaje: 120 pares.

TALLA	LONGITUD
7/S	300 mm
8/M	300 mm
9/L	300 mm
10/XL	320 mm
11/XXL	320 mm

NITRIL



REVESTIMIENTO COMPLETO DE NITRIL, CON REFUERZO DE NITRIL ADICIONAL EN LA MANO SOBRE FORRO DE ALGODÓN/POLIÉSTER

- VENTAJAS:** Alta resistencia a sustancias químicas y agarre firme
- Guante flexible muy fino (0,50 mm de grosor) con acabado rugoso en la palma
 - El nitrilo protege las manos contra la penetración de aceites, hidrocarburos y grasa
 - Alcanza el más alto nivel de resistencia a sustancias químicas y abrasión/ Ofrece un alto nivel de resistencia a sustancias químicas y abrasión
 - Guante flexible y de excelente calidad de fabricación que ofrece gran manejabilidad y buena resistencia a desgarrar
 - Protección extendida en el antebrazo

APLICACIONES:
Manipulación de sustancias químicas
Aplicaciones con uso de aceite
Industria petroquímica
Componentes alcalinos

CARACTERÍSTICAS
FORRO: Algodón/poliéster cortado y cosido
REVESTIMIENTO: Totalmente revestido, con refuerzo adicional en toda la mano
GROSOR: 0,50 mm
AGARRE: Rugoso
✚: Diseño ergonómico que reproduce la curvatura natural de la mano

Embalaje mínimo: 10 pares.
Embalaje: 120 pares.

TALLA	LONGITUD
8/M	300 mm
9/L	300 mm
10/XL	320 mm

NITRIL

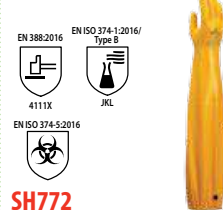

REVESTIMIENTO COMPLETO DE NITRIL, CON REFUERZO DE NITRIL ADICIONAL EN LA MANO SOBRE FORRO DE ALGODÓN/ POLIÉSTER CON MANGA EXTENDIDA Y BORDE ELÁSTICO

APLICACIONES:
Manipulación de sustancias químicas
Aplicaciones con uso de aceite
Industria petroquímica
Componentes alcalinos

CARACTERÍSTICAS
FORRO: Algodón/poliéster cortado y cosido
REVESTIMIENTO: Nitrilo
GROSOR: 0,50 mm
AGARRE: Rugoso
✚: Diseño ergonómico que reproduce la curvatura natural de la mano

Embalaje mínimo: 5 pares.
Embalaje: 60 pares.

TALLA	LONGITUD
8/M	650 mm
9/L	650 mm
10/XL	650 mm

NITRIL



GUANTE DE NITRIL PARA AMBIDIESTROS QUE OFRECE SEGURIDAD ALIMENTARIA

- VENTAJAS:**
- Agarre escama de pez en el interior y el exterior para una manipulación más segura y amplia en condiciones difíciles de humedad y aceite
 - Su gran destreza permite utilizar el guante con todo tipo de categorías alimentarias en situaciones de contacto repetido a corto plazo
 - Sin forro para evitar el riesgo de contaminación alimentaria
 - Su compuesto de nitrilo tiene mayor grosor para una resistencia excepcional al desgarrar y a los productos químicos
 - Guante ligero con fórmula de nitrilo flexible que crea una agradable sensación de segunda piel
 - Los puños enrollados mejoran la resistencia al desgarrar y evitan que salpiquen gotas fuera del guante
 - Los guantes van empaquetados en una bolsa dispensadora color azul alimentario para su fácil extracción

APLICACIONES:
Procesamiento de aves, carne y pescado
Producción láctea
Procesamiento de frutas y verduras
Empaquetado y manipulación de alimentos

CARACTERÍSTICAS
REVESTIMIENTO: 100 % nitrilo, exento de látex y de polvo
GROSOR: 0,23 mm

Embalaje mínimo: 24 pares.
Embalaje: 240 pares.

TALLA	LONGITUD
7/S	300 mm
8/M	300 mm
9/L	300 mm
10/XL	300 mm
11/XXL	300 mm
12/3XL	300 mm

NITRIL



REVESTIMIENTO COMPLETO DE NITRIL SIN FORRO NI SOPORTE, CON ACABADO TEXTURIZADO

- VENTAJAS:** Mantiene la sensibilidad táctil para una manejabilidad óptima
- Ofrece una buena protección mecánica y resistencia química contra una gran variedad de solventes, aceites, grasas animales y otras sustancias químicas
 - El nitrilo protege las manos contra la penetración de aceites, hidrocarburos y grasa
 - El acabado con relieve ofrece un agarre firme y una manipulación segura
 - Buena protección de la muñeca
 - Diseñado para un movimiento fácil y un uso prolongado
 - Guante fino y ligero que se adapta como una segunda piel
 - Clorado
 - No contiene siliconas

APLICACIONES:
Sector público, Solventes, Sector automovilístico
Sustancias químicas, Con uso de aceite

CARACTERÍSTICAS
FORRO: Sin soporte
REVESTIMIENTO: Nitrilo
GROSOR: 0,38 mm
AGARRE: Acabado con relieve

✚: Certificación alimentaria

Embalaje: 144 pares.

* SOBRE PEDIDO

TALLA	LONGITUD
7/S	330 mm
8/M	330 mm
9/L	330 mm
10/XL	330 mm
11/XXL	330 mm

NITRIL



REVESTIMIENTO COMPLETO DE NITRIL CON ACABADO TEXTURIZADO SOBRE FORRO DE BORRA DE ALGODÓN

APLICACIONES:
Sector público
Solventes
Sector automovilístico
Sustancias químicas
Con uso de aceite

CARACTERÍSTICAS
FORRO: Sin soporte, con borra de algodón
REVESTIMIENTO: Nitrilo, no clorado
GROSOR: 0,38 mm
AGARRE: Acabado con relieve
✚: Certificación alimentaria

Embalaje: 144 pares.

* SOBRE PEDIDO

TALLA	LONGITUD
6/XS	330 mm
7/S	330 mm
8/M	330 mm
9/L	330 mm
10/XL	330 mm
11/XXL	330 mm

NITRIL



REVESTIMIENTO DE NITRIL SIN FORRO NI SOPORTE, CON ACABADO TEXTURIZADO

APLICACIONES:
Sector público
Solventes
Sector automovilístico
Sustancias químicas
Con uso de aceite

CARACTERÍSTICAS
FORRO: Sin soporte
REVESTIMIENTO: Nitrilo
GROSOR: 0,56 mm
AGARRE: Acabado con relieve
✚: Certificación alimentaria

Embalaje: 72 pares.

* SOBRE PEDIDO

TALLA	LONGITUD
9/L	380 mm
10/XL	380 mm
11/XXL	380 mm

NITRIL



REVESTIMIENTO COMPLETO DE NITRIL SIN FORRO NI SOPORTE, CON ACABADO TEXTURIZADO

APLICACIONES:
Sector público
Solventes
Sector automovilístico
Sustancias químicas
Con uso de aceite

CARACTERÍSTICAS
FORRO: Sin soporte
REVESTIMIENTO: Nitrilo
GROSOR: 0,56 mm
AGARRE: Acabado con relieve
✚: Certificación alimentaria

Embalaje: 72 pares.

* SOBRE PEDIDO

TALLA	LONGITUD
9/L	480 mm
10/XL	480 mm
11/XXL	480 mm

NITRIL



TECNOLOGÍA DE NITRIL DOBLE, TOTALMENTE REVESTIDO POR INMERSIÓN CON UNA CAPA ADICIONAL DE ESPUMA DE NITRIL SOBRE FORRO DE POLIÉSTER

- VENTAJAS:** Protección avanzada contra sustancias químicas con gran capacidad de agarre
- Protección superior contra sustancias químicas
 - El revestimiento de nitrilo protege contra agentes químicos, aceites, hidrocarburos, grasa y el cromo hexavalente presente en el homíjon
 - El acabado de espuma de nitrilo ofrece un excelente agarre y evita deslizamientos
 - Protección contra sustancias químicas certificada según norma EN 374-3
 - Diseno exclusivo que ofrece ajuste y manejabilidad
 - Sin riesgos de alergia al látex
 - Guante flexible y de excelente calidad de fabricación que ofrece buena resistencia a la abrasión con cuatro capas
 - Tejido sin costuras diseñado para evitar irritaciones

APLICACIONES:
Sustancias químicas
Industria petroquímica
Petróleo y gas
Construcción
Sector marítimo
Refinería

CARACTERÍSTICAS
FORRO: Tejido de poliéster/algodón sin costuras de calibre 13
REVESTIMIENTO: Nitrilo/espuma de nitrilo
AGARRE: Espuma
✚: Diseño ergonómico que reproduce la curvatura natural de la mano

Embalaje mínimo: 10 pares.
Embalaje: 60 pares.

TALLA	LONGITUD
8/M	300 mm
9/L	305 mm
10/XL	320 mm
11/XXL	325 mm

NITRIL



REVESTIMIENTO COMPLETO DE NITRIL CON ACABADO RUGOSO SOBRE FORRO DE ALGODÓN/ POLIÉSTER CON MANGA EXTENDIDA Y BORDE ELÁSTICO

- VENTAJAS:**
- El revestimiento de nitrilo doble ofrece una excelente resistencia a sustancias químicas y a la abrasión hasta el antebrazo (620+ mm de longitud)
 - El nitrilo protege las manos contra la penetración de aceites, hidrocarburos y grasa
 - El puño largo para protección en la parte superior del brazo
 - Impermeable, para trabajos en entornos húmedos o grasientos
 - Ofrece un movimiento fácil y un uso prolongado
 - El forro de algodón absorbe la sudoración y aporta extra confort
 - Tejido sin costuras diseñado para evitar irritaciones
 - Sin riesgos de alergia al látex
 - Aprobado para manipulación de alimentos por la UE

APLICACIONES:
Sustancias químicas, Con uso de aceite, Pesca, Agricultura, Industria petroquímica, Manipulación de alimentos

CARACTERÍSTICAS
FORRO: Forro de algodón sin costuras/ poliéster
REVESTIMIENTO: Nitrilo
AGARRE: Rugoso
✚: Protección extendida hasta el hombro

Embalaje: 72 pares.

* SOBRE PEDIDO

TALLA	LONGITUD
8/S	620 mm
9/M	630 mm
10/L	640 mm
11/XL	650 mm

ANTIESTÁTICO



REVESTIMIENTO DE POLIURETANO EN LA PALMA SOBRE FORRO DE NYLON/ ACRÍLICO ANTIESTÁTICO

VENTAJAS: Propiedades antiestáticas

- Permite realizar tareas de precisión y transportar productos con una sujeción muy firme
- Resistividad de la superficie entre 10^5 y 10^7 Ω conforme a la norma EN 1149-1
- Guante elástico, ligero y con bajo nivel de pelusa, con propiedades antiestáticas
- Protege la mano contra aceites y abrasión manteniendo la elasticidad y la transpirabilidad
- Dorso transpirable para reducir la sudoración
- Diseñado para un movimiento fácil y un uso prolongado
- Tejido sin costuras diseñado para evitar irritaciones
- Sin riesgos de alergia al látex

APLICACIONES:
Sector automovilístico
Electrónica
Impresión

CARACTERÍSTICAS

FORRO: Nailon/acrílico sin costuras
REVESTIMIENTO: Poliuretano
AGARRE: Suave
✦: Diseño ergonómico que reproduce la curvatura natural de la mano

**Embalaje mínimo: 10 pares.
Embalaje: 240 pares.**

TALLA	LONGITUD
6/S	210 mm
7/M	220 mm
8/L	230 mm
9/XL	250 mm



REVESTIMIENTO DE POLIURETANO EN LA YEMA DE LOS DEDOS SOBRE FORRO DE NYLON/ ACRÍLICO ANTIESTÁTICO

APLICACIONES:

Sector automovilístico
Electrónica
Impresión

CARACTERÍSTICAS

FORRO: Nailon/acrílico sin costuras
REVESTIMIENTO: Poliuretano
AGARRE: Suave
✦: Diseño ergonómico que reproduce la curvatura natural de la mano

Embalaje: 240 pares.

* SOBRE PEDIDO

TALLA	LONGITUD
6/S	185 mm
7/M	190 mm
8/L	200 mm
9/XL	220 mm



FORRO DE NYLON/ ACRÍLICO ANTIESTÁTICO SIN REVESTIMIENTO

APLICACIONES:
Sector automovilístico
Electrónica
Impresión

CARACTERÍSTICAS

FORRO: Nailon/acrílico sin costuras
REVESTIMIENTO: Sin revestimiento
✦: Diseño ergonómico que reproduce la curvatura natural de la mano

**Embalaje mínimo: 10 pares.
Embalaje: 240 pares.**

TALLA	LONGITUD
6/S	170 mm
7/M	180 mm
8/L	190 mm
9/XL	210 mm



GUANTE DESECHABLE, 100% NITRILÓ, PROPIEDADES ANTIESTÁTICAS, SIN POLVO, SIN SILICONA, 240 mm DE LARGO POR 0.10 mm DE ESPESOR

VENTAJAS:

- Propiedades antiestáticas: resistividad superficial de entre 10^9 y 10^{12} Ω
- Guante ligero

APLICACIONES:

Manipulación de piezas complicadas
Policía y defensa
Aeroespacial
Industria de impresión
Reparación y mantenimiento de automóviles
Petroquímico
Industria alimentaria/HoReCa
Electrónica
Tatuaje
Manipulación de productos químicos ligeros en la agricultura y la horticultura
Talleres de pintura y pulverización
Ingeniería mecánica

CARACTERÍSTICAS

REVESTIMIENTO: 100% Nitrilo
ESPEJOR: 0.10 mm
AGARRE: Texturizado
Embalaje: 100 pz por 20 cajitas.

* SOBRE PEDIDO



TALLA	LONGITUD
7/S	240 mm
8/M	240 mm
9/L	240 mm
10/XL	240 mm



GUANTE DESECHABLE, 100% NITRILÓ, PROPIEDADES ANTIESTÁTICAS, SIN POLVO, SIN SILICONA, 300 mm DE LARGO POR 0.15 mm DE ESPESOR

VENTAJAS:

- Propiedades antiestáticas: resistividad superficial de entre 10^9 y 10^{12} Ω

APLICACIONES:

Manipulación de piezas complicadas
Policía y defensa
Aeroespacial
Industria de impresión
Talleres de pintura y pulverización
Ingeniería mecánica
Reparación y mantenimiento de automóviles
Petroquímico
Industria alimentaria/HoReCa
Electrónica
Tatuaje
Manipulación de productos químicos ligeros en la agricultura y la horticultura

CARACTERÍSTICAS

REVESTIMIENTO: 100% Nitrilo
ESPEJOR: 0.15 mm
AGARRE: Texturizado
Embalaje: 50 pz por 20 cajitas.

* SOBRE PEDIDO



TALLA	LONGITUD
7/S	300 mm
8/M	300 mm
9/L	300 mm
10/XL	300 mm

DESECHABLE

NUEVO



GUANTE DESECHABLE BIODEGRADABLE Y SIN ACELERADOR, 100% NITRILÓ, SIN POLVO.

VENTAJAS:

- Fórmula exenta de aceleradores: protege las pieles muy sensibles
- Alto rendimiento de protección contra la permeabilidad y la proyección de productos químicos
- Extremadamente ligero sin comprometer el rendimiento.
- Diseñado con EBT, lo que hace que el guante sea biodegradable en vertederos biológicamente activos y dentro de 1-5 años
- Protege frente a una amplia variedad de químicos, a la vez que evita las alergias al látex tipo I y IV
- Fórmula con mayor flexibilidad para mejorar el ajuste y reducir la fatiga
- Fáciles de poner y quitar
- Sensación de segunda piel

APLICACIONES:
Empaquetado y manipulación de alimentos
Procesamiento de frutas y verduras
HoReCa
Lavado/limpieza
Tratamiento de plantas y vegetales
Laboratorio, farmacia y análisis

CARACTERÍSTICAS

REVESTIMIENTO: Sin látex, 100 % nitrilo
ESPEJOR: 0,06 mm
AGARRE: Acabado texturizado en los dedos

**Embalaje mínimo: 1 cajita de 200 piezas
(XXL 1 cajita de 180 piezas)**

**Embalaje: 10 cajitas de 200 piezas
(XXL 180 piezas)**

TALLA	LONGITUD
6/XS	240 mm
7/S	240 mm
8/M	240 mm
9/L	240 mm
10/XL	240 mm
11/XXL	240 mm



GUANTE DE UN SOLO USO, 100% NITRILÓ, SIN POLVO, SIN SILICONA, DISEÑADO CON TECNOLOGÍA EBT

VENTAJAS:

- Diseñado con EBT, lo que hace que el guante sea biodegradable en vertederos biológicamente activos y dentro de 1-5 años
- Protege frente a una amplia variedad de químicos, a la vez que evita las alergias al látex tipo I y IV
- Fórmula con mayor flexibilidad para mejorar el ajuste y reducir la fatiga
- Fáciles de poner y quitar
- Sensación de segunda piel

APLICACIONES:
Reparación y mantenimiento de automóviles
Manipulación de piezas complicadas
Montaje ligero de piezas recubiertas de aceite
Talleres de pintura y pulverización
Procesamiento de frutas y verduras
HoReCa
Higiene y limpieza en lavavajillas
Lavado/limpieza
Servicios de emergencia
Laboratorio, farmacia y análisis
Control de calidad

CARACTERÍSTICAS

REVESTIMIENTO: Biodegradable, Nitrilo
ESPEJOR: 0.10 mm
AGARRE: Acabado texturizado en los dedos

**Embalaje: 10 cajas de 100 piezas
(XXL 90 piezas por cajita)**

* SOBRE PEDIDO

TALLA	LONGITUD
6/XS	240 mm
7/S	240 mm
8/M	240 mm
9/L	240 mm
10/XL	240 mm
11/XXL	240 mm



GUANTE DESECHABLE, 100% NITRILÓ, SIN POLVO, SIN SILICONA, 240 mm DE LARGO POR 0,10 mm DE ESPESOR

VENTAJAS:

- Etiquetado doble: EPI y dispositivos médicos
- Ideal para protección frente a salpicaduras de productos químicos
- Laboratorio, industria alimentaria, farmacéutica, médica, electrónica

APLICACIONES:
Laboratorio y análisis, Farmacéutica y API
Servicios de emergencia, Médico
Industria química, Industria de impresión
Talleres de pintura y pulverización
Electrónica, Manipulación de piezas complicadas
Montaje ligero de piezas recubiertas de aceite
Fabricación de cristal
Industria alimentaria/HoReCa, Aeroespacial
Citosiática

CARACTERÍSTICAS

REVESTIMIENTO: 100% Nitrilo
GROSOR: 0,10 mm
AGARRE: Texturizado

**Embalaje mínimo: 1 caja de 100 pz.
Embalaje: 20 cajas.**

TALLA	LONGITUD
6/XS	240 mm
7/S	240 mm
8/M	240 mm
9/L	240 mm
10/XL	240 mm
11/XXL	240 mm



GUANTE DESECHABLE, 100% NITRILÓ, SIN POLVO, SIN SILICONA, 300 mm DE LARGO POR 0.10 mm DE ESPESOR

VENTAJAS:

- Etiquetado doble: EPI y dispositivos médicos
- Ideal para protección frente a salpicaduras de productos químicos
- Laboratorio, industria alimentaria, farmacéutica, médica, electrónica

APLICACIONES:
Laboratorio y análisis, Farmacéutica y API, Servicios de emergencia, Médico, Industria química, Industria de impresión, Talleres de pintura y pulverización, Electrónica, Manipulación de piezas complicadas, Montaje ligero de piezas recubiertas de aceite, Fabricación de cristal, Industria alimentaria/HoReCa, Aeroespacial, Citostática

CARACTERÍSTICAS

REVESTIMIENTO: 100% Nitrilo
ESPEJOR: 0.10 mm
AGARRE: Texturizado

Embalaje: 20 cajitas de 100 piezas.

* SOBRE PEDIDO

TALLA	LONGITUD
7/S	300 mm
8/M	300 mm
9/L	300 mm
10/XL	300 mm
11/XXL	300 mm



GUANTE DESECHABLE, 100% NITRILÓ, SIN POLVO, SIN SILICONA, 300 mm DE LARGO POR 0.12 mm DE ESPESOR

VENTAJAS:

- Etiquetado doble: EPI y dispositivos médicos
- Ideal para protección frente a salpicaduras de productos químicos
- Laboratorio, industria alimentaria, farmacéutica, médica, electrónica

APLICACIONES:
Laboratorio y análisis, Farmacéutica y API, Servicios de emergencia, Médico, Industria química, Industria de impresión, Talleres de pintura y pulverización, Electrónica, Manipulación de piezas complicadas, Montaje ligero de piezas recubiertas de aceite, Fabricación de cristal, Industria alimentaria/HoReCa, Aeroespacial, Citostática

CARACTERÍSTICAS

REVESTIMIENTO: 100% Nitrilo
ESPEJOR: 0.12 mm
AGARRE: Texturizado

Embalaje: 20 cajitas de 50 piezas.

* SOBRE PEDIDO

TALLA	LONGITUD
6/XS	300 mm
7/S	300 mm
8/M	300 mm
9/L	300 mm
10/XL	300 mm



DESECHABLE



SH7580
GUANTE DESECHABLE, 100% NITRILLO, SIN POLVO, SIN SILICONA, 240 mm DE LARGO POR 0,20 mm DE ESPESOR

VENTAJAS:

- Un guante más grueso proporciona una mayor resistencia a productos químicos
- Industria química, impresión, aeroespacial, manipulación química pesada
- Etiquetado doble: EPI y dispositivos médicos

APLICACIONES:

Laboratorio y análisis
Farmacéutica y API
Servicios de emergencia, Médico, Industria química
Industria de impresión
Talleres de pintura y pulverización
Electrónica, Manipulación de piezas complicadas
Montaje ligero de piezas recubiertas de aceite
Fabricación de cristal
Industria alimentaria/HoReCa
Aeroespacial
Citostática

CARACTERÍSTICAS

REVESTIMIENTO: 100% Nitrilo
GROSOR: 0,20 mm
AGARRE: Texturizado

Embalaje mínimo: 1 caja de 50 piezas.
Embalaje: 20 cajas.



TALLA	LONGITUD
7/S	240 mm
8/M	240 mm
9/L	240 mm
10/XL	240 mm
11/XXL	240 mm



SH7585*
GUANTE DESECHABLE, 100% NITRILLO, SIN POLVO, SIN SILICONA, 300 mm DE LARGO POR 0,20 mm DE ESPESOR

VENTAJAS:

- Un guante más grueso proporciona una mayor resistencia a productos químicos
- Doble doración
- Industria química, impresión, aeroespacial, manipulación química pesada
- Etiquetado doble: EPI y dispositivos médicos

APLICACIONES:

Laboratorio y análisis
Farmacéutica y API
Servicios de emergencia, Médico, Industria química
Industria de impresión
Talleres de pintura y pulverización
Electrónica, Manipulación de piezas complicadas
Montaje ligero de piezas recubiertas de aceite
Industria alimentaria/HoReCa
Aeroespacial
Citostática

CARACTERÍSTICAS

REVESTIMIENTO: 100% Nitrilo
GROSOR: 0,20 mm
AGARRE: Texturizado

Embalaje: 20 cajitas de 50 piezas.

* SOBRE PEDIDO



TALLA	LONGITUD
7/S	300 mm
8/M	300 mm
9/L	300 mm
10/XL	300 mm
11/XXL	300 mm



SH7570*
GUANTE DESECHABLE EXENTO DE ACCELERANTES, 100% NITRILLO, SIN POLVO, SIN SILICONA, 240 mm DE LARGO POR 0,10 mm DE ESPESOR

VENTAJAS:

- Alta visibilidad fluorescente: mayor seguridad en condiciones de poca luz
- Guante ligero
- Fórmula exenta de aceleradores: protege las pieles muy sensibles

APLICACIONES:

Farmacéutico
Laboratorios
Hospital y atención médica
Farmacéutica y API
Servicios de emergencia
Agricultura y horticultura
Montaje ligero
Industria química
Petroquímico
Reparación y mantenimiento de automóviles

CARACTERÍSTICAS

REVESTIMIENTO: 100% Nitrilo
ESPESOR: 0,10 mm
AGARRE: Texturizado

Embalaje: 20 cajitas de 100 piezas.

* SOBRE PEDIDO



TALLA	LONGITUD
6/XS	240 mm
7/S	240 mm
8/M	240 mm
9/L	240 mm
10/XL	240 mm



SH6110PF*
GUANTE DESECHABLE DE NITRILLO BIODEGRADABLE, 100% NITRILLO CON TECNOLOGÍA EBT*, SIN POLVO, 240 mm DE LARGO POR 0,10 mm DE ESPESOR

VENTAJAS: El primer guante de nitrilo desechable biodegradable

- EBT* mantiene las mismas propiedades que los guantes de nitrilo regulares
- Tecnología EBT*: acelera la biodegradación del nitrilo en vertederos biológicamente activos
- EBT* está formado por materiales orgánicos para que 6110PF favorezca la actividad microbiana
- Cuando consumen el material EBT*, estos microorganismos excretan enzimas que despolimerizan el nitrilo en 1-5 años
- Bajo módulo patentado: se adapta como una segunda piel
- Aprobado para manipulación de alimentos por la UE

APLICACIONES:

Limpieza/Saneamiento, Análisis de laboratorio, Sector automovilístico, Mantenimiento técnico, Procesamiento de alimentos

CARACTERÍSTICAS

REVESTIMIENTO: Nitrilo biodegradable
ESPESOR: 0,10 mm
AGARRE: Suave

Embalaje: 10 cajitas de 100 piezas.

* SOBRE PEDIDO



TALLA	LONGITUD
6-7/S	240 mm
7-8/M	240 mm
8-9/L	240 mm
9-10/XL	240 mm
10-11/XXL	240 mm

SHC9905PF*
GUANTE DESECHABLE, 100% NITRILLO, SIN POLVO, SIN SILICONA, 300 mm DE LARGO POR 0,12 mm DE ESPESOR

VENTAJAS:

- Certificado y adecuado para su uso en un entorno de sala blanca de Clase 100
- Proceso: lavado con 0,2 micras de agua desionizada filtrada de alta resistividad y empaquetado en un entorno de sala blanca certificado
- Color blanco para una sala blanca en la que se requieren altos niveles de higiene industrial

APLICACIONES:

Farmacéutica y API
Biotecnología
Óptica
Microelectrónica
Semiconductores
Control de calidad
Circuitos integrados
Laboratorio y farmacia
Ciencias biológicas

CARACTERÍSTICAS

REVESTIMIENTO: 100% Nitrilo
ESPESOR: 0,12 mm
AGARRE: Texturizado

Embalaje: 10 cajitas de 100 piezas.

* SOBRE PEDIDO

HPPE



SHS237*
SE AJUSTA A LAS FORMAS Y ES EXTREMADAMENTE CÓMODO, PROPORCIONA NIVEL DE CORTE A4 ANSI Y UN ASA PARA EL PULGAR QUE PROTEGE EL ÁREA CRÍTICA DE LA MUÑECA

VENTAJAS:

- Resistencia a cortes Nivel A4 ANSI
- Excelente comodidad y flexibilidad
- Tecnología de fibras resistentes a cortes de alto desempeño
- Ideal para aplicaciones con aceite donde prevalecen los bordes filosos

APLICACIONES:

Producción y manipulación de bebidas
Empaquetado y manipulación de alimentos
Embotellado
Manipular cristales y ventanas

CARACTERÍSTICAS

REVESTIMIENTO: Hilo diseñado, HPPE, tejido sin costuras
Embalaje: 30 pares

* SOBRE PEDIDO

TALLA	LONGITUD
Única	406 mm

NITRILLO



SH377IP*
ESTE GUANTE PROPORCIONA UNA PROTECCIÓN CONTRA EL IMPACTO EN LAS ZONAS MÁS FRÁGILES DE LA MANO, LOS NUDILLOS Y TODOS LOS DEDOS, ASÍ COMO UN AGARRE EXCEPCIONAL PRESERVANDO AL USUARIO DE LA ENTRADA DE LIQUIDOS Y DE GRASA.

VENTAJAS: La protección contra impactos reduce la fuerza de los golpes en los metacarpians y los nudillos y mejora la protección de las puntas de los dedos frente al aplastamiento

REVOLUCIONARIA PROTECCIÓN TOTAL ANTIMPACTOS SHOWA Y TECNOLOGÍA AVANZADA PARA GARANTIZAR EL AGARRE EN AMBIENTES CON ACEITES Y GRASAS.

- Recubrimiento impermeable totalmente de nitrilo en toda la mano
- Acabado con un recubrimiento de espuma de nitrilo extra en la palma
- Nivel 4 de resistencia a la abrasión
- Protección contra los impactos en las falanges, metacarpians y nudillos
- La forma exclusiva y ergonómica de SHOWA imita la curvatura natural de la mano humana
- Color verde de alta visibilidad para mejorar la señalización con las manos

APLICACIONES:

Construcción, Mecánico, Petróleo y gas, Ferrocarril, Almacenamiento y distribución

CARACTERÍSTICAS

FORRO: Tejido de poliéster/naïlon sin costuras de calibre 13
REVESTIMIENTO: Nitrilo/Espuma de Nitrilo
AGARRE: Espuma

Embalaje: 60 pares.

* SOBRE PEDIDO

TALLA	LONGITUD
7/M	265 mm
8/L	275 mm
9/XL	275 mm
10/XXL	280 mm



EXPOSITOR GUANTE SHOWA

Práctico expositor modular con 18 posiciones para guantes, (6 por lado).

900611 Tótem vacío

900612 Tótem completo de guantes Showa

S17L EN 397 440Va.c., MM

Casco 1125 en polietileno de alta densidad. Con visera corta, barbuquejo de 4 puntos, atalaje textil con banda de sudor en Nylon. Compatible con orejeras, viseras & otros accesorios. Casco recomendado especialmente para trabajos en altura.
Color: blanco.
Embalaje: 20 uds.



S01CC (ex S01) EN 397 440V a.c., MM

Casco 1100 en polietileno de alta densidad, amés plástico con banda de sudor en Nylon. Compatible con orejeras, viseras y otros accesorios.
Colores: blanco, azul, amarillo
Embalaje: 20 pz.



AJUSTE DE RULETA

Versión S01CR con ruleta

Embalaje: 10 uds
Color: blanco.

S03CR EN 397 440V a.c., MM ANSI/ISEA Z89.1-2009 Tipo 1 Clase E

(solo cascos no ventilados)
Casco 1125 en polietileno de alta densidad, atalaje textil con ajuste de ruedecilla, banda de sudor en Nylon. Compatible con orejeras, viseras y otros accesorios.
Color: blanco.
Embalaje: 10 pz.



S30E EN397

Barbuquejo 2 puntos para todos los cascos Centurion Textil & elástico con soporte barbilla en plástico.
Embalaje: 10 pz. (mín. 10 pz.)



S30LY

Barbuquejo 4 puntos para:
- S17L
- CONCEPT
- VISION PLUS
- NEXUS CORE
- SPECTRUM
- REFLEX
Embalaje: 10 pz. (mín. 10 pz.)

S31N

Banda sudor para cascos CENTURION Nylon.
Embalaje: 10 pz. (mín. 10 pz.)

S31D

Banda sudor para cascos CENTURION DryTech.
Embalaje: 10 pz. (mín. 10 pz.)
SOBRE PEDIDO



S251EOCF EN 397, EN 1731

El Kit Forestal 1100 consta de casco de Polietileno Alta Densidad (HDPE), atalaje plástico y banda de sudor de nylon, protección auditiva y visor forestal en malla de metal con recubrimiento nylon de 170 mm (135 mm visibles al estar acoplado en el soporte).
Composición del Kit
- Casco 1100 Ref. S01COCF
- Orejeras Ref. S71CE
- Visera forestal Ref. S59CE
Color: naranja.
Embalaje: 1 pz.



S22PLUSR CASCO NEXUS Alta Temperatura EN 397 +150°C 440Va.c. LD, MM ANSI/ISEA Z89.1-2009 Tipo 1 Clase G 20000V a.c.

Casco no ventilado, con ajuste de ruleta, fabricado en nailon y fibra de vidrio, está diseñado para proteger a los trabajadores en lugares en los que puedan darse niveles elevados de calor radiante. Certificación de altas temperaturas +150, marcaje MM (metal fundido), LD (deformación lateral) y con conexiones universales para auriculares y viseras (no incluidos). Adecuado para fundiciones.
Color: blanco (otros colores bajo pedido).
Embalaje: 5 pz.

Compatible con:
S57CE Soporte de pantalla para altas temperaturas.
S598 Pantalla incolora triacetato para altas temperaturas.
S760 Pantalla dorada para altas temperaturas, certificado infrarrojo y calor radiante.

S28 COOL CAP EN 812:2012

Gorra con casquete en ABS
Amplia ventilación lateral. Esponja lateral.
Color: azul
Embalaje: 20 pz



S38 AIRPRO EN 812:2012

Gorra con casquete interior en ABS totalmente ventilado. Cobertura en microfibra transpirable y respirable con tratamiento DuPont Teflon en la parte superior. Ajuste posterior elástico y envolvente. Todos los componentes principales han sido diseñados para mejorar la circulación del aire.
Color: azul (otros colores bajo pedido).
Embalaje: 20 pz.



S38HVY AIRPRO

Color: amarillo.

S38HVO AIRPRO

Color: naranja.
SOBRE PEDIDO



S18 BASEBALL CAP EN 812:2012

Gorra con casquete de ABS. Ventilada. Ajuste de Velcro.
Peso: 165 gr.
Color: azul
Embalaje: 20 pz



NUEVO

S38R AIRPRO SECUREPLUS con ruleta

Color: azul
Embalaje: 20 pz.

S38RP

Como S38 pero con visera corta de 3 cm.
Color: azul
Embalaje: 20 pz.



NEXUS SAFETY HELMET SYSTEM



***En la imagen, las pegatinas reflectantes S30*NHRS y las gafas retráctiles S589SE, se venden por separado.**



Nexus Core



Casquete EN 12492



Barboqueo 4 puntos

S16EFMR NEXUS HEIGHTMASTER EN 12492 – EN 50365

ANSI/ISEA Z89.1-2014 Tipo 1 Clase C, LT

También conforme a EN 397 absorción de impactos, penetración, LD y -40°C

Casco en ABS, mini visera, ventilado, con ajuste de ruleta y barboqueo 4 puntos. Posee una característica única de modularidad de certificaciones para varias normas mundiales, desde EN 12492 para alpinistas y trabajo en altura hasta EN 50365 (resistencia eléctrica 1000V ac). Cumple con los ensayos para penetración y absorción de impactos a -40°C y LD (Protección contra la deformación

lateral) de la norma EN 397.

El casquete interno permite una protección adicional contra el impacto lateral, más alta que según lo requerido por EN 397 y el barboqueo de 4 puntos está certificado según la EN 12492.

*En la imagen, las pegatinas reflectantes S30*NHRS y las gafas retráctiles S589SE, se venden por separado.

Color: blanco.

Embalaje: 1 pz.

S20R SPECTRUM EN 397, -40°C, LD, MM, EN 50365 EN 166 1 B T 2C-1,2 ANSI/ISEA Z89.1-2009 Tipo 1 Clase C (Clase E 20000V a.c. – solo cascos no ventilados)

Casco en ABS con cubre-gafas integradas de policarbonato que permiten el uso de gafas graduadas. Atalaje textil, banda de sudor Drytech y ajuste de ruleta. Compatible con orejeras y barboqueo.

Color: blanco.
Embalaje: 5 pz.



S08CR CONCEPT EN 397 LD, MM - EN 50365 ANSI/ISEA Z89.1-2009 Tipo 1 Clase C (Clase E 20000V a.c. - solo cascos no ventilados)

Modelo en ABS, ligero, resistente. Mayor protección del cuello, arnés textil, ajuste de ruleta, banda de sudor Drytech (S31D), con conexiones universales para auriculares y viseras. Cuenta con marcaje MM (metal fundido), LD (deformación lateral), 1000V a.c. Disponible versión ventilada bajo pedido (S08CRF)

Colores: blanco (consultar otros colores bajo pedido)
Embalaje: 10 pz.



S12 REFLEX EN 397 MM - EN 50365

Casco en polietileno de alta densidad. Con atalaje textil, ajuste de cinta y banda de sudor Nylon. Muy liviano. Ventilado y con cubrenuca Alta Visibilidad o Plateado. Compatible con orejeras, viseras, barboqueos y otros accesorios.

Color: Completo Amarillo AV (S12HVYHVY), Blanco con banda Amarillo AV (S12WHVY), Blanco con banda Plateada (S12WSA).
Embalaje: 20 pz.

REFLEX™



S09CA CONCEPT EN 397 LD, MM - EN 50365 ANSI/ISEA Z89.1-2009 Tipo 1 Clase C (Clase E 20000V a.c. - solo cascos no ventilados)

Modelo en ABS, ligero, resistente. Mayor protección del cuello, arnés textil, ajuste de cinta, banda de sudor Drytech (S31D), con conexiones universales para auriculares y viseras. Cuenta con marcaje MM (Metal fundido), LD (deformación lateral), 1000V a.c.

Colores: blanco, azul (otros colores bajo pedido).
Embalaje: 20 pz.



S09CF CONCEPT EN 397 LD, MM EN 50365 ANSI/ISEA Z89.1-2009 Tipo 1 Clase C

Como el S09CA pero ventilado.

Color: blanco (otros colores bajo pedido).

SISTEMA DE ACCESORIOS CENTURION



4.6



4.1
4.2
4.3
4.4
4.5

5

6



1

7

3.1
3.2

2

- 1 Casco con conexión EURO / COMBI
- 2 Clips de accesorio S565 (ya suministrados con el visor de pantalla o auriculares). SOBREPEDIDO
- 3.1 Soporte S54CE para pantallas simples (S590, S593, S598)
- 3.2 Soporte S57CE para pantallas para altas temperaturas
- 4.1 S590 EN 166, Pantalla de policarbonato incoloro. Longitud del visor = 225 mm
- 4.2 S593 EN 166, Pantalla de acetato verde DIN 3 longitud 225 mm
- 4.3 S595 EN 166, Pantalla verde en acetato DIN 5 longitud 225 mm SOBREPEDIDO
- 4.4 S598 EN166 Pantalla de triacetato incoloro para altas temperaturas
- 4.5 S760 EN166 Pantalla dorada para altas temperaturas SOBREPEDIDO.
- 4.6 S903NCE = mascara para soldador acoplable a casco con hueco para cristal de 90x110 mm (no incluido)
- 5 S580 Pantalla de policarbonato, longitud 170 mm SOBREPEDIDO para usar con S91C
- 6 S91C Protector de barbilla SOBREPEDIDO para utilizar junto a S580 (bajo pedido).
- 7 Protección auditiva S71CE SNR 25 y auriculares S72CE SNR 30



Protección auditiva Centurion

Para toda la Gama Centurion
Embalaje: 10 pares por caja

Código	Norma	SNR	H	M	L
S72CE	EN352	30	34	27	20
S71CE	EN352	25	29	22	15

S55 SOBREPEDIDO

Soporte a casco, solo compatible con pantallas S800 & S810 o protección auditiva Centurion.

Embalaje: 1 pz



S57CE EN 166

Soporte pantalla Arco Eléctrico
Con clips de accesorio para acoplar a casco.
Para usar con pantalla S590AEA en cascos Centurion no ventilados.

Embalaje: 10 pz.

S800 CONTOUR X EN 166 1 B 3 9 T (2C-1,2)

Pantalla de protección para acoplar a casco mediante el soporte S55.

Visera de policarbonato moldeado, para protección contra impactos; el soporte S55 (se vende por separado) está equipado con una goma especial que permite adherencia del soporte al contorno del casco evitando la caída de polvo y residuos en la cara cuando se levanta la visera hacia arriba.

La visera S800 moldeada a presión envuelve perfectamente la cara del operario, lo que garantiza una mayor protección y cuando se levanta se desliza sobre el casco, lo que favorece el equilibrio.

La visera es anti arañazos y anti vaho, está certificada con la clase óptica EN 166 estándar de clase 1 y grado B (impacto medio), T = resistencia a partículas de alta temperatura, 9 = no adherencia a metales líquidos, 3 = filtros UV para protección ocular Certificado ANSI-ISEA Z87.1 + .

Embalaje: Mínimo 10 pz.

SOBREPEDIDO



S810 CONTOUR XI Anti-arco eléctrico EN 166 1 B 3 9 8 T (2C-1,2)

GS-ET-29 Clase 1; 4 kA (3.2 cal/cm²)

Pantalla de protección para acoplar a casco mediante el soporte S55. Visera de policarbonato moldeado, para protección contra impactos y arco eléctrico; el soporte S55 (se vende por separado) está equipado con una goma especial que permite adherencia del soporte al contorno del casco evitando la caída de polvo y residuos en la cara cuando se levanta la visera hacia arriba. La visera S810 moldeada a presión envuelve perfectamente la cara del operario, lo que garantiza una mayor protección y cuando se levanta se desliza sobre el casco, lo que favorece el equilibrio.

La visera es anti arañazos y anti vaho, está certificada con la clase óptica EN 166 estándar de clase 1 y grado B (impacto medio), T = resistencia a partículas de alta temperatura, 9 = no adherencia a metales líquidos, 3 = filtros UV para protección ocular Certificado ANSI-ISEA Z87.1 + y 8 = protección contra arco eléctrico.

Además dispone de protección contra riesgos de arco eléctrico según la Clase 1; 4 kA (3.2 cal/cm²).

Embalaje: Mínimo 10 pz.

SOBREPEDIDO

S590AEA EN 166 1 B 8 3 9 (2-1,2)

Solo compatible con soporte acoplable a casco S57CE

Pantalla de protección contra Arco Eléctrico de policarbonato transparente de 1,4mm con clase óptica 1, Marcasjes: B (Protección contra impactos de energía media) 8 (Protección contra Arco Eléctrico de cortocircuito) 3 (Protección contra salpicadura de líquidos) 9 (Protección contra salpicadura de metal fundido) 2-1,2 (Protección contra radiación UV).

Embalaje: 10 pz.



R23CHFVKIT
KIT CONCEPT AIR CASCO Y VISOR
EN 12941 TH2P, EN 14594
EN 397, MM, -30°C, -40°C, LD,
440Va.c./1000Va.c.
EN 166 1 B 9 3

Con motores de filtración de aire listos para usar
 El sistema consiste en una unidad motorizada con una batería de litio, un cargador inteligente, un filtro de partículas y 5 prefiltros, un tubo para enviar el aire filtrado al casco Concept con soporte de visera y visor de policarbonato conectado al casco con una cortina en Proban. Se adjunta protección auditiva y pegatinas reflectantes para el casco.
 Todo está empaquetado en una caja de polietileno para el almacenamiento y protección de todos los componentes al final del turno de trabajo.
 El motor de filtración proporciona aproximadamente un mínimo de 180 litros / minuto de aire purificado de polvo o líquidos al operador.
Pedido mínimo: 1 pc



KIT DE SOLDADURA

R23AWH9/13KIT
KIT CONCEPT AIR EN 129414 TH2P - EN 379- EN 175
Con máscara de soldadura electrónica

El sistema consiste en una unidad motorizada con una batería de litio, un cargador inteligente, un filtro de partículas y 5 prefiltros, un tubo para enviar el aire filtrado a la máscara de soldadura automática (DIN 5-9 / 13) la cual posee una protección en Proban. Todo está empaquetado en una caja de polietileno para el almacenamiento y protección de todos los componentes al final del turno de trabajo. El motor de filtración proporciona aproximadamente un mínimo de 180 litros / minuto de aire purificado de polvo o líquidos al operador y la máscara de soldadura está certificada según EN 175.
 Ejemplos de uso: soldadura. No usar en espacios confinados.
Embalaje: 1 kit



R23FUVNKIT
KIT CONCEPT AIR EN 12941 TH2P - EN 14594, EN 166 1 B 9 3
Con visera plegable

Versión similar al R23CHFVKIT pero sin casco ni orejeras de protección.
Embalaje: 1 kit



KIT PARA ESPACIOS CONFINADOS

R26/500M/EURO
KIT NEVIS (Fresh Air)
EN 136 clase 2 – EN 138 clase 2

Sistema diseñado para trabajar en espacios confinados. La mini turbina se coloca fuera del espacio confinado y en presencia de aire libre de contaminantes, a través de una manguera de 9 metros se conecta al tubo doble de la máscara facial completa (la cual garantiza estanqueidad) para que el usuario reciba el aire sin necesidad de filtrarlo desde el espacio confinado.
 El kit se suministra en una robusta caja de polietileno que contiene los diversos componentes.
 Ejemplos de uso: limpieza de silos, inspección de redes subterráneas, inspección dentro de barcos y en todos los ambientes que puedan considerarse espacios confinados (donde haya o pueda haber falta de oxígeno).
 Consultar componentes necesarios para que un segundo operador pueda utilizar este kit.
Composición del Kit:
 Mini turbina – Manguera de 9 metros – Cinturón conector – Máscara facial.
Pedido mínimo: 1 kit.

FILTROS Y RESPUESTOS CONCEPT AIR

REFERENCIA	DESCRIPCIÓN	EMBALAJE
R23CHFUV	Recambio de casco y visor del Kit R23CHFVKIT	1 unidad
R23FUVN	Repuesto de la pieza de cabeza del Kit R23FUVNKIT	1 unidad
R23VN	Recambio del visor de policarbonato del Kit R23FUVNKIT	1 unidad
M23HCN	Recambio de cobertura del Kit R23FUVNKIT	1 unidad
R23P2/5	Recambio de filtro de partículas de todos los Kits EN 12941 TH2P	5 pz.
R23PF/10	Recambio de pre-filtros de todos los Kits EN 12941 TH2P	10 pz.
R23BLI	Recambio de Batería de todos los Kits EN 12941 TH2P	1 unidad
R23VC50N	Protector de pantalla de los Kits R23CHFVKIT y R23FUVNKIT	50 pz.



Niveles de protección contra elementos contaminantes

Nivel de Protección	Color	Tipos de Riesgo	Ejemplos	Nivel Máximo de Uso
FILTROS DE GASES				
A1	■	Gases y Vaporos Orgánicos, con Punto de Ebullición >65°C	Trabajos con disolventes, pinturas, barnices y adhesivos	50 x VLA [Semi Máscara] 400 x VLA [Facial Completo] o 1000 ppm, siempre la menor
A2	■	Como A1	Como A1 pero para mayores concentraciones	50 x VLA [Semi Máscara] 400 x VLA [Facial Completo] o 5000 ppm, siempre la menor
A1B1E1	■ ■ ■	Como A1 + Gases y Vaporos Inorgánicos + Gases Ácidos	Como A1 + trabajos con cloro, bromo, ácido cianhídrico, ácido sulfhídrico y otros gases ácidos	50 x VLA [Semi Máscara] 400 x VLA [Facial Completo] o 1000 ppm, siempre la menor
A1B1E1K1	■ ■ ■ ■	Como A1B1E1 + amoníaco	Como A1B1E1 + trabajos con amoníaco	50 x VLA [Semi Máscara] 400 x VLA [Facial Completo] o 1000 ppm, siempre la menor
A2B2E1	■ ■ ■	Como A1B1E1	Como A1B1E1 pero a mayores concentraciones	50 x VLA [Semi Máscara] 400 x VLA [Facial Completo] o 5000 ppm (A+B), 1000 ppm (E) siempre la menor
A2B2E2K2	■ ■ ■ ■	Como A1B1E1 + amoníaco	Como A1B1E1 + trabajos con amoníaco pero a mayores concentraciones	50 x VLA [Semi Máscara] 400 x VLA [Facial Completo] o 5000 ppm, siempre la menor
AX	■	Vaporos Orgánicos con Punto de Ebullición ≤ 65°C	Trabajos con vaporos de bajo punto de ebullición, tipo acetona, diclorometano	Sólo se puede utilizar durante un turno. La normativa nacional puede limitar los niveles máximos de uso. Contacte con Moldex para más información.
Hg P3	■ □	Mercurio	Trabajos con vaporos de mercurio	Máximo tiempo de uso frente a mercurio: 50 horas
FILTROS DE PARTÍCULAS / MASCARILLAS FFP				
P1 / FFP1	□	Partículas, nieblas y humos no tóxicos en base agua o aceite ¹	Trabajos con partículas, nieblas y humos no tóxicos	4 [Mascarillas FFP y Semi Máscara] 4 [Facial Completo]
P2 / FFP2	□	Partículas, humos y aerosoles tóxicos en base agua o aceite ²	Trabajos con maderas blandas, fibras de vidrio, metales y plásticos [igualmente PVC] y nieblas de aceite	12 [Mascarillas FFP y Semi Máscara] 16 [Facial Completo]
P3 / FFP3	□	Partículas, humos y aerosoles tóxicos y potencialmente cancerígenos en base agua o aceite ³	Trabajos con metales muy tóxicos, madera dura, sustancias activas biomédicas, así como con nieblas de aceite y soldadura de acero inoxidable	50 [Mascarillas FFP] 48 [Semi Máscara] 400 [Facial Completo]

Nomenclatura para filtros de partículas y mascarillas FFP

NR [No reutilizable]: Desechable. Comodidad y durabilidad durante todo el turno de trabajo.
R [Reutilizable]: El sellado facial se puede lavar, desinfectar y puede utilizarse durante más de un turno.
D: Estas mascarillas han pasado el test opcional de obstrucción de Dolomitas. Menor resistencia a la respiración durante más tiempo.

¹ No frente a materiales radioactivos o cancerígenos. No frente a sustancias biológicas en el aire y enzimas.
² No frente a partículas radioactivas, no frente a virus y enzimas.
³ Protección frente a partículas radioactivas así como sustancias biológicas en el aire y enzimas.



Una amplia gama específica para venta al por menor



ACTIVFORM®

Se ajusta automáticamente a diferentes perfiles de la cara – no es necesario ningún tipo de ajuste nasal



VALVULA VENTEX®

[opcional]
Gran apertura, reduce el calor y la humedad



FORMA NASAL

[Serie Smart y AIR]
Una forma cómoda en el área de la nariz



UN SOLO ELASTICO O ANILLO

[no para la gama Smart Solo]
Uso rápido, fácil y seguro

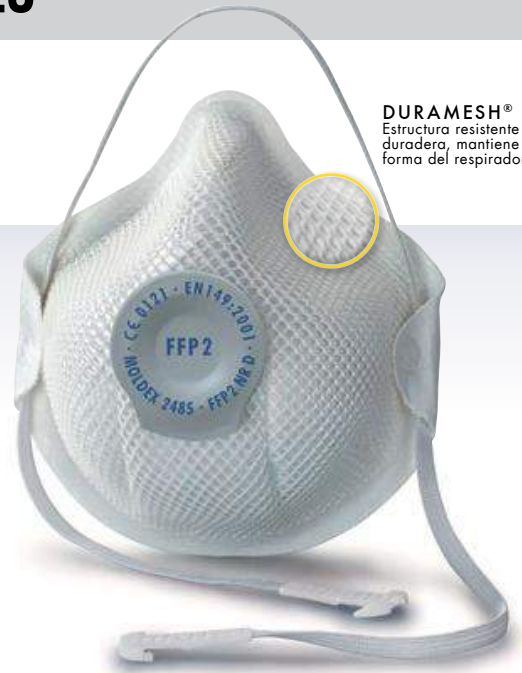

DURAMESH®
Estructura resistente y duradera, mantiene la forma del respirador

SERIE CLASSIC

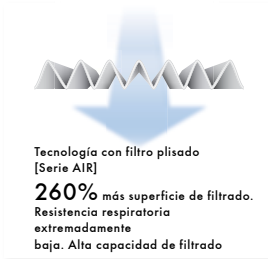

Tecnología con filtro plisado [Serie AIR]
260% más superficie de filtrado.
Resistencia respiratoria extremadamente baja. Alta capacidad de filtrado

CLIP
[Serie SMART, SMART Pocket y AIR]

CLASSIC

Una forma probada en los años, originalmente diseñado para su uso en la mina

Duradera y cómoda

SERIE SMART®



SMART

Clip banda Nasal

SMART Pocket

Paquete unitario
Fácil de usar, listo con un solo movimiento



SMART Solo

Uso particularmente rápido y fácil

NOVEDAD



AIR Seal

Sellado interior completo, lavable y reutilizable

SERIE AIR®



AIR

Paquete unitario
Resistencia respiratoria extremadamente baja
Alta capacidad de filtrado, utilizable por más tiempo



AIR Plus Pro valve



AIR Plus

Clip ajustable
Banda de la mascarilla hecha en suave elastomero termoplástico TPE bien tolerado y lavable Reutilizable según el EN 149:2001-A1:2009

También disponible en talla pequeña

SERIE CLASSIC



CLASSIC

Código Artículo.	Válvula Ventex®	Nivel de protección EN149:2001+A1:2009	Más protección	Piezas por embalaje	Piezas por caja completa
MX2360		FFP1 NR D ■		20	240
MX2365	•	FFP1 NR D ■		20	240
MX2400		FFP2 NR D ■■		20	240
MX2405	•	FFP2 NR D ■■		20	240
MX2555*	•	FFP3 NR D ■■■		20	240

SERIE SMART®



SMART

Código Artículo.	Válvula Ventex®	Nivel de protección EN149:2001+A1:2009	Más protección	Piezas por embalaje	Piezas por caja completa
MX2380*		FFP1 NR D ■		20	240
MX2385	•	FFP1 NR D ■		20	240
MX2480*		FFP2 NR D ■■		20	240
MX2485	•	FFP2 NR D ■■		20	240
MX2505	•	FFP3 NR D ■■■		10	120



SMART Active

Código Artículo.	Válvula Ventex®	Nivel de protección EN149:2001+A1:2009	Más protección	Piezas por embalaje	Piezas por caja completa
MX2435	•	FFP2 NR D ■■	+ vapores < TLV1	10	120
MX2445*	•	FFP2 NR D ■■	+ ozono	10	120
MX2535*	•	FFP3 NR D ■■■	+ olores desagradables, gases ácidos y ozono < TLV1	10	120



SMART Solo

Código Artículo.	Válvula Ventex®	Nivel de protección EN149:2001+A1:2009	Más protección	Piezas por embalaje	Piezas por caja completa
MX2395*	•	FFP1 NR D ■		20	240
MX2495	•	FFP2 NR D ■■		20	240

SERIE AIR®



AIR

Código Artículo.	Válvula Ventex®	Nivel de protección EN149:2001+A1:2009	Más protección	Piezas por embalaje	Piezas por caja completa	Paquete unitario
MX3100*		FFP2 NR D ■■	EN14683:2014 Tipo II R	10	120	si
MX3105*	•	FFP2 NR D ■■		10	120	si
MX310515*	•	FFP2 NR D ■■		10	120	no
MX320515*	•	FFP3 NR D ■■■		10	120	no
MX3200*		FFP3 NR D ■■■	EN14683:2014 Tipo II R	10	120	si
MX3205*	•	FFP3 NR D ■■■		10	120	si
S MX325515*	•	FFP3 NR D ■■■		10	120	no
S MX3255*	•	FFP3 NR D ■■■		10	120	si

NOVEDAD



AIR Seal

Código Artículo.	Válvula Ventex®	Nivel de protección EN149:2001+A1:2009	Más protección	Piezas por embalaje	Piezas por caja completa	Paquete unitario
MX370501*	•	FFP3 R D ■■■		10	120	si
MX370515*	•	FFP3 R D ■■■		10	120	no

AIR Plus

Código Artículo.	Válvula Ventex®	Nivel de protección EN149:2001+A1:2009	Más protección	Piezas por embalaje	Piezas por caja completa	Paquete unitario
MX3305*	•	FFP2 R D ■■		5	60	no
MX3405	•	FFP3 R D ■■■		5	60	no

AIR Plus Pro valve

Código Artículo.	Válvula Ventex®	Nivel de protección EN149:2001+A1:2009	Más protección	Piezas por embalaje	Piezas por caja completa	Paquete unitario
MX3408*	•	FFP3 R D ■■■		5	60	si
MX340815*	•	FFP3 R D ■■■		5	60	no

* TLV: Valor limite

NR (no reutilizable): desechable

R (reutilizable): puede limpiarse y volverse a utilizar

D: el filtro ha superado el test opcional de saturación con polvo de Dolomita. Resistencia respiratoria baja, mayor duración.

*SOBRE PEDIDO



compact
mask

Niveles de protección disponibles:

- FFA1P2 R D
- FFA2P3 R D
- FFABE1P3 R D
- FFABEK1P3 R D

Diseño ultracompacto

Listo para usar y sin mantenimiento

Adhesión perfecta, alta comodidad

Amplio campo de visión, la libertad de movimiento sin restricciones

FlexFit: se adapta automáticamente a diferentes formas de cara

Tecnología con filtro plegado: baja resistencia respiratoria, larga duración

Tecnología con filtro plisado

COMPACTMASK



Código Artículo	Nivel de Protección [EN 405:2001+A1:2009]	Piezas/Bolsa	Piezas/Caja
COMPACTMASK			
MX5120	FFA1P2 R D	1	10
MX5230	FFA2P3 R D	1	10
MX5330*	FFABE1P3 R D	1	10
MX5430	FFABEK1P3 R D	1	10

Serie 5000

Semi-máscara sin mantenimiento, facial de usar. Solución pre-montada frente a gases y vapores. Para primeros auxilios, etc...

Serie 5000

Cod. Art. (talla M+L)	Combinación de filtros (EN405:2001)
MX5104	FFA1
MX5174*	FFA1P2RD
MX5504*	FFA2
MX5584*	FFA2P3RD
MX5904*	FFABEK1
MX5984	FFABEK1P3 RD

*SOBRE PEDIDO



Pieza facial
Fabricado con diversos materiales que le confieren ligereza y máximo confort.

Filtro de gas
Integrado en la máscara

Opcional filtro de partículas (reemplazables)
Cuando los pre-filtros de partículas se colapsen, pueden ser repuestos para prolongar el uso de la máscara.

SEMI-MÁSCARA REUTILIZABLE

MOLDEX

Semimáscaras y sistemas de montaje de filtros **EASYLOCK**

No requiere ninguna adaptador o accesorio

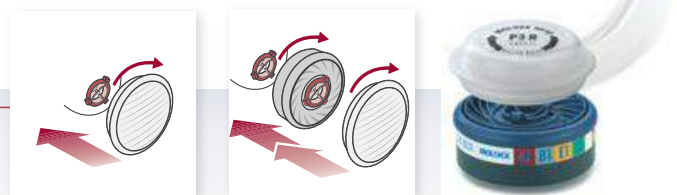

El filtro de partículas Easy-Lock puede ser montado sobre el filtro para gases Easy-Lock y se monta directamente sobre la máscara, sin necesidad de adaptadores, marcos ni otro tipo de pre-filtros.



Código Artículo. [Talla S]	Código Artículo. [Talla M]	Código Artículo. [Talla L]	Piezas/Bolsa	Piezas/Caja		
SERIE 7000					Cuerpo máscara- ajuste EasyLock® [EN 140:1998]	
SERIE TPE MX7001*	MX7002*	MX7003*	1	10	EASYLOCK	
SERIE SILICONA MX7004*	MX7005*	MX7006*	1	10		

Código Artículo	Niveles de protección	Piezas/Bolsa	Piezas/Caja		
Filtros de partículas [EN 143:2000+A1:2006]					EASYLOCK
MX9010*	P1 R	20	120		
MX9020	P2 R	20	120		
MX9030	P3 R	2	72		
MX9032*	P3 R + ozono	12	72		

Código Artículo	Niveles de protección	Piezas/Bolsa	Piezas/Caja		
Filtros de Gas [EN 14387:2004+A1:2008]					EASYLOCK
MX9100	A1	10	60		
MX9200*	A2	8	48		
MX9300	A1B1E1	10	60		
MX9400	A1B1E1K1	10	60		
MX9500*	A2B2E1	8	48		
MX9600*	AX	8	48		
MX9800*	A2B2E2K2	8	48		

Código Artículo	Niveles de protección	Piezas/Bolsa	Piezas/Caja		
Filtros premontados [EN 14387:2004+A1:2008]					EASYLOCK
MX9120*	A1P2 R	8	48		
MX912012*	A1P2 R [Blister para venta al por menor]	2	18		
MX9230	A2P3 R	6	36		
MX943012	A1B1E1K1P3 R [Blister para venta al por menor]	2	18		
MX9730*	A1B1E1K1HgP3 R D	6	36		

FILTRO
SEMI MÁSCARA
SERIE 7000
MÁSCARA COMPLETA
SERIE 9000

*SOBRE PEDIDO

Kit de pintura, madera, agricultura, etc.



1 CAJA CONTIENE UN CUERPO DE MASCARA MX7002 TALLA M + 2 FILTROS COMBINADOS GAS/VAPORES Y POLVO

MX7122* A1P2 R
(pintura en aerosol y disolventes orgánicos, carpintería)
Pedido mínimo: 1 pz.
Embalaje: 6 pz.

MX7232* A2P3 R
(como MX7122 pero mayor duración del filtro a igualdad de concentración)
Pedido mínimo: 1 pz.
Embalaje: 6 pz.

MX7432* ABEK1P3 R
(filtros polivalente, agricultura)
Pedido mínimo: 1 pz.
Embalaje: 6 pz.

*SOBRE PEDIDO

Serie 9000



SOLO 360* g



EXTREMADAMENTE LIGERA
Cumple el requisito de Clase 2
* con filtro ABEK1P3 solo 595 gr.

LISTO PARA EMERGENCIA



Fecha de caducidad:
10 años

EASYLOCK
SISTEMA DE MONTAJE DE FILTROS

Máscara completa 9000 ABEK1P3

Esta máscara integral, ligera y fácil de usar, ofrece una protección completa de la cara. Su lente panorámica le permite sentir el entorno sin impedimentos. Se coloca rápida y fácilmente, gracias a su amplitud y al consistente arnés. Los filtros, ya montados, ofrecen protección polivalente, gases y vapores orgánicos e inorgánicos, amoníaco, polvo tóxico, humos y aerosoles de base acuosa o aceites. El cuerpo de la máscara esta probado y certificado según la norma EN 136:1998 Clase 2.

Código art.	Tipo y clase de filtro	Talla
MX9432*	EN 14387:2004+A1:2008	M

*SOBRE PEDIDO



SE COLOCA SIN DIFICULTAD
Fácil adaptación



LENTE PANORAMICA, realizada en policarbonato antirrayadura.



AMPLIA VISION PERIFERICA



FACIL DE LIMPIAR



MX9005
Máscara facial completa Talla M. EN136 ligera, solo 360 gr. fácil de colocar gracias al diseño y al material del arnés. Amplia visión periférica. Con conexión normalizada DIN. Utiliza filtros DIN.

EASYLOCK
SISTEMA DE MONTAJE DE FILTRO



MX9002
Máscara facial completa talla M. EN136. Ligera solo 360 gr. fácil de colocar gracias al diseño y al material del arnés. Amplia visión periférica. Sistema de conexión Easy Lock. El filtro antipartículas puede ser combinado con el de gas o montado directamente sobre la máscara. No necesita piezas de adaptación ni prefiltro.

* con filtros ABEK1P3 solo 595 g

TAPONES PARA LOS OÍDOS (MONOUSO)

MOLDEX

Cómodos tapones de espuma de poliuretano, la mejor opción para la protección en caso de exposición continua a ruidos. Material suave y fácil de insertar.
(*sobre pedido)

CONTOURS®

Disponibles en dos tamaños.
200 bolsitas de plástico de 1 par. Caja de 10 distribuidores en total 2000 pares.
SNR 35 (H 34 M 33 L 28)



MoldexStation*

(ver página 198)



SPARK PLUGS®

Anatómicamente preformado.
200 bolsitas de plástico de 1 par. Caja de 10 distribuidores en total 2000 pares.
SNR 35 (H 34 M 32 L 31)



(ver página siguiente)

PURA-FIT®

Protección contra altos niveles de ruido.
200 bolsitas de papel de 1 par. Caja de 10 distribuidores en total 2000 pares.
SNR 36 (H 35 M 33 L 31)



(ver página siguiente)

MELLOWS®

Protección contra niveles de ruido más bajos, la comunicación es más fácil.
200 bolsitas de plástico de 1 par. Caja de 10 distribuidores en total 2000 pares.
SNR 22 (H 26 M 18 L 12)

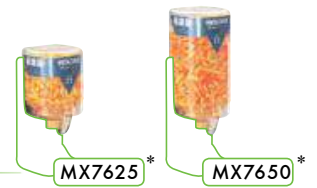

SPARK PLUGS® DETECT

Completamente detectable.
200 bolsitas de plástico de 1 par. Caja de 10 distribuidores en total 2000 pares.
SNR 22 (H 26 M 18 L 12)

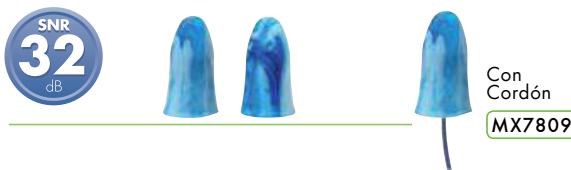

Para garantizar la trazabilidad completa Del Spark Plugs el indicador metálico esta incluido tanto en el tapón como en el cordón.



TWISTERS®

Twist & Push - Encuentra tu adaptación
SNR 34 (H 34 M 30 L 28)

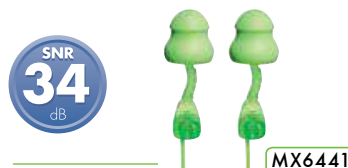

SNR 34 (H 34 M 30 L 28)
- empuñadura con tallo curvado, fácil inserción rotándolo obtienes la adaptación perfecta
- el cordón puede ser ajustado en la longitud deseada

80 sobres de plástico de 1 par.
Caja de 4 distribuidores en total 320 pares

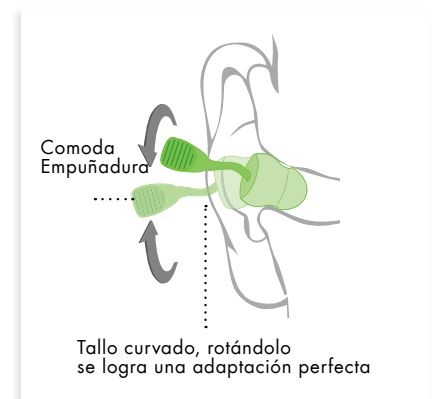

*SOBRE PEDIDO

dB INFO

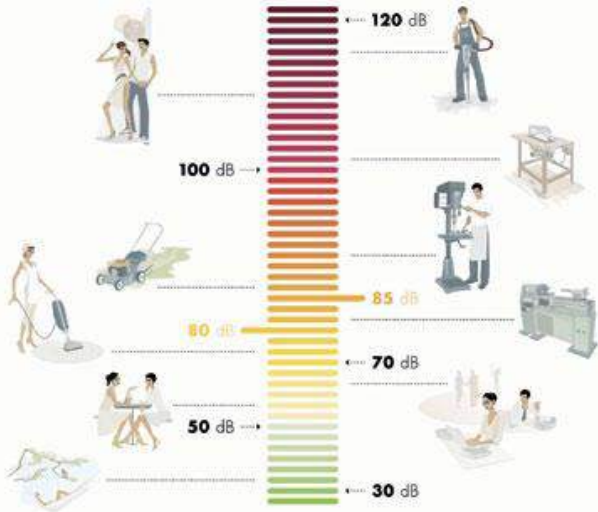

Expositor blister

MX7812*
Blister de 5 pares
(min. Pedidos 20 blister = 1 expositor).



Bote con tapones

MX7705*
Higiénico bote de tapones en PET, tapa con cierre hermético.
1 bote de 50 pares.
Caja de 12 botes en total 600 pares.



Station

Fabricado y embalado en material reciclable. Los recambios están higiénicamente protegidos y se reemplazará automáticamente el mecanismo en cada cambio.



Contours Station

500 Pares MX7450*
500 Pares small MX7453*
• Extra cómodo



Pura-Fit Station

250 Pares MX7725*
500 Pares MX7750*
• Forma clásica



Mellows Station

250 Pares MX7625*
500 Pares MX7650*
• La mejor solución de protección contra niveles de ruido más bajos
• La comunicación es más fácil.



Spark Plugs Station

250 Pares MX7825
500 Pares MX7850
• Anatómicamente preformado

Embalaje: 8 MoldexStation



Supporto a muro

MX7060
El soporte de pared es un artículo aparte. El Moldex Station se sustituye con una simple operación.

Embalaje: 8 soportes

*SOBRE PEDIDO

TAPONES PARA OÍDOS REUTILIZABLES

MOLDEX



TWISTERS® TRIO Con cordón

MX6451*

Fácil y rápida inserción,
ideal en caso de
ruido intermitente

SNR
33
dB

50 envases PocketPak de 1 par. Caja de 4 distribuidores total 200 pares.

ROCKETS®



SNR
30
dB

50 envases PocketPak de 1 par. Caja de 4 distribuidores total 200 pares.

ROCKETS FULL DETECT® Completamente detectable



MX6409

SNR
27
dB

50 envases PocketPak de 1 par. Caja de 4 distribuidores total 200 pares.

COMETS®



MX6421

SNR
25
dB

50 envases PocketPak de 1 par. Caja de 4 distribuidores total 200 pares.

Twisters Trio®, Rockets®, Rockets Full Detect®
y Comets®

Todos los Rockets se suministran dentro del
contenedor PocketPak.

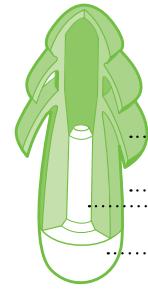

La bola de arriba en
la punta y el suave
material aseguran el
máximo confort.
La empuñadura
en polipropileno
rígido permite fácil
inserción.

Tapón semi-inserto con arnés

WAVEBAND®

La opción más conveniente en caso de exposición al ruido intermitentemente

Tapones de recambio para WaveBand MX6800, MX6810 y MX6700

SNR
27
dB

MX6800*



WAVEBAND® 2K

Hecho de bi-material
Conf. 8 pz; Embalaje: 10 conf. de 8 pz.

SNR
27
dB

MX6810*



WAVEBAND® 1K

Conf. 8 pz.; Embalaje: 10 conf. de 8 pz.

SNR
23
dB

MX6700



JAZZ-BAND® 2

Hecho de bi-material
Conf. 8 pz; Embalaje: 10 conf. de 8 pz.

SNR
22
dB

MX6600*

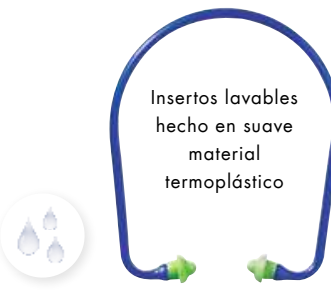

PURA-BAND®

Conf. 8 pz.; Embalaje: 10 conf. de 10 pz.

Insertos lavables
hecho en suave
material
termoplástico



*SOBRE PEDIDO

Ideal para proteger del ruido intermitente o cuando no se puedan utilizar correctamente las tapones.



M1 MX6100
SNR 33 H36 M30 L21

Material Softcoat en un exclusivo color metalizado. Seis puntos de regulación para una adaptación individual. Arco de acero acolchado confortable y robusto.



El **M1** puede ser plegado, más compacto y protegido higiénicamente.
Embalaje: 10 pz.



M2 MX6200
SNR 28 [H31 M26 L17]

Material Softcoat en un exclusivo color metalizado. Punto de agarre cómodo. Amplio margen de regulación de la diadema, mejor distribución de la presión según la dimensión de la cabeza.



La diadema **M2** también se puede colocar detrás del cuello.
Embalaje: 20 pz.



Z2 MX6220*
SNR 28 [H31 M26 L17]

Cómodos puntos de fijación en las copas. Alternativa a la M2, precio competitivo.
Embalaje: 10 pz.

Kit higiénico
MX6105 para auriculares
M1, M2 y Z2

Recomendamos la sustitución de las almohadillas cada 6 meses, para garantizar un nivel alto de protección y confort.
Embalaje: 20 pz.



Kit higiénico
MX6115* para M4
MX6135* para M5 y M6

Recomendamos reemplazar cada 6 meses para garantizar niveles óptimos de protección y confort.
Embalaje: 10 pz.
Sobre pedido



M4 MX6110
Cascos de bajo perfil
H34 M27 L20

SNR
30
dB

Embalaje: 10 pz.



M5 MX6120
La relación correcta entre comodidad y protección
H39 M31 L23

SNR
34
dB

Embalaje: 10 pz.



M6 MX6130
Alta atenuación
H39 M32 L25

SNR
35
dB

Embalaje: 10 pz.



MX-7 MX6140*
Auriculares para casco con adaptadores universales Euro (30 mm) (ejemplo: para cascos AK9050N, AK9057)

H34 M29 L21

SNR
31
dB

Embalaje: 10 pz.

1106026 (ex 1106025) PROSHIELD® 20 - CAT. III

Ref. DuPont™ PB CHF5 S WH 00
Basado en la tecnología SMS, Proshield® 20 es un buzo transpirable que ofrece protección de tipo 5 y 6 para aplicaciones menos exigentes. Proporciona una barrera contra las partículas secas y salpicaduras ligeras de líquidos. Tratamiento antiestático (en el interior).
Tallas: M-L-XL-XXL
Colores: blanco, azul.
Embalaje: 50 pz.



1106015 PROSHIELD® 20 SFR - CAT. III Retardante a la llama

Ref. DuPont™ F1 CHF5 S WH 00
ProShield® 20 SFR es una prenda protectora, equipada con una capucha, confeccionado con material de polipropileno no tejido "retardante a la llama" que proporciona una protección limitada contra el calor, las llamas y productos químicos.
Tallas: M-L-XL-XXL.
Color: blanco con costuras naranja.
Embalaje: 50 pz.



1210751 TYCHEM® 2000 C - CAT. III Ref. DuPont™ TC CHA5 T YL 00

Barrera contra numerosos productos químicos inorgánicos. Resistencia a la pulverización. De líquidos a baja presión (hasta 2 bares).
Tallas: M-L-XL-XXL.
Color: amarillo.
Embalaje: 25 pz.



1101201 TYVEK® 400 DUAL - CAT. III Ref. DuPont™ TD CHF5 S WH 00

Protección, durabilidad y confort de un traje Tyvek® en la parte frontal que se completa con espalda transpirable SMS para aumentar la permeabilidad del aire y el vapor de agua.
Tallas: M-L-XL-XXL.
Color: blanco.
Embalaje: 100 pz.



1106050 PROSHIELD® 8 PROPER Ref. DuPont™ TY CCF5 S GY 00

Tejido de polietileno no tejido y microperforado (60 g/m²), tratamiento antiestático en su cara interna, ideal para reparaciones y operaciones de mantenimiento. El diseño y el tejido microperforado ofrecen un gran confort.
Tallas: M-L-XL-XXL.
Color: gris.
Embalaje: 100 pz.



Tyvek® Capucha, cubre botas, manguitos, bata de laboratorio.

Artículo	Cod. DuPont	Talla	Descripción	Color	Embalaje
1101500	TY PH30 S WH LO	Única	Capucha y cubre hombros, elástico alrededor de cuello y cara.	Blanco	100 pz. por caja, mín. 100 pz.
1101550	TY POBO S WH 00	Única	Cubre botas con elástico en parte superior. Altura 48 cm.	Blanco	200 pz. por caja, mín. 200 pz.
1101600	TY PS32 S WH LA	Única	Manguitos con elástico. Longitud 50 cm.	Blanco	200 pz. por caja, mín. 200 pz.
1101420	TY PL30 S WH 00	M-L-XL-XXL	Bata de laboratorio con cuello, 3 bolsillos, cierre con botón.	Blanco	50 pz. por caja, mín. 10 pz.



1101203

TYVEK® 500 XPERT - CAT. III

Ref. DuPont™ TY CHF5 S WH XP

Protección superior de tipo 5 y 6, NUEVA tecnología de costura; capucha y costuras exteriores reforzadas; capucha de 3 piezas, cremallera y solapa de la cremallera en Tyvek®, elástico alrededor de la cara, muñecas y tobillos, elástico en la cintura pegado.

NUEVO: Diseño ergonómico para un mejor ajuste y total libertad de movimiento; tira de la cremallera más grande; nuevo corte de la capucha para un agarre perfecto a la cara y de las mangas para evitar que se deslice por el brazo.

Tallas: S-M-L-XL-XXL

Color: blanco

Embalaje: 25 pz.



Prenda idónea para la protección de productos químicos
CATEGORIA III



Tipo 5



Tipo 6



EN 14126



EN 1149-5



EN 1073-2



1106005

TYVEK® 200 EASYSAFE - CAT. III

Ref. DuPont™ TS CHF5 WH DE

El buzo Easysafe DuPont™ es el producto más parecido al Tyvek® porque utiliza una tecnología similar que: en comparación con los SMS ofrece una protección superior, con una película microporosa y menos frágil y que proporciona menos calor. Easysafe. Tratamiento antiestático (exterior).

Tallas: S-M-L-XL-XXL

Color: blanco

Embalaje: 100 pz.



Prenda idónea para la protección de productos químicos
CATEGORIA III



Tipo 5



Tipo 6



EN 1149-5



EN 1073-2



Classic

Características generales: SNR= 28 H= 30 M= 24 L= 22

Tapones de inserción en suave PVC de lenta expansión. Excelente y constante atenuación. Confortable para todo el día, se adapta a la mayor parte de los canales auditivos. No irrita, resistente a la humedad. Reciclables al 100%.

Ref.: PP01002

Caja de 8 dispensadores de 250 cajitas de 1 par. Total 2000 pares.



Classic corded

Características generales: SNR= 29 H= 30 M= 26 L= 23

Con cordones, apto para empresas alimentarias. Tapones de inserción en blando PVC de lenta expansión. Excelente y constante atenuación Confortable para todo el día, se adapta a la mayor parte de los canales auditivos. No irrita, resistente a la humedad. Reciclables al 100%.

Ref.: CC01000

Caja de 10 dispensadores de 200 sobres de 1 par. Total 2000 pares.

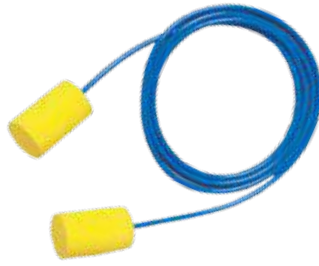

Earsoft yellow neons

Características generales: SNR= 36 H= 34 M= 34 L= 31
Tapones de inserción en blando polímero esponjoso de lenta expansión, blando y confortable para usos prolongados. Excelente nivel de protección.

Ref.: ES01001

Caja de 10 dispensadores de 250 sobres de 1 par Total 2500 pares.



Ear caps

Características generales: SNR= 23 H= 27 M= 19 L= 17
Tapón auditivo semi-inserto de expansión con arnés. Ligero y confortable, ideal para el uso discontinuo en ambientes ruidosos. Ideal como dispositivo de usar y tirar.

Ref.: EC01000

Caja de 10 dispensadores de 40 sobres de 1 par. Total 400 pares.



RECAMBIOS

Ref.: ES01300

Recambios Caja de 50 cajitas de 10 pares cada cajita. Total 500 pares.

Tracers

Características generales: SNR= 32 H= 25 M= 21 L= 20
Con cordón, detectable para el detector de metales de empresas alimentarias. Tapones de inserción preformados especialmente confortables.

Ref.: TR01000

Caja de 4 dispensadores de 50 sobres de 1 par. Total 200 pares



Ultrafit

Características generales: SNR= 32 H= 26 M= 22 L= 20
Tapón preformado con cordón. Especialmente confortable. Diseño de triple aro patentado. Lavable y reutilizable.

Ref.: UF01000

Caja de 4 dispensadores de 50 sobres de 1 par. Total 200 pares



Set higiénico

Recambio para auricular Peltor. Cojines para auriculares.

Ref.: HY51*: para auricular H510 20 sets por caja.

Ref.: HY52*: para auricular H520 20 sets por caja.

Ref.: HY54*: para auricular H540 20 sets por caja.

*sobre pedido



Serie Optime I

Características generales:

Los protectores Optime son muy versátiles y se caracterizan por su poco peso y la buena atenuación. Aconsejados para entornos con ruido industrial moderado. Sus anchos y cómodos aros de sellado, rellenos de una combinación de líquido y espuma, crean un cierre hermético y una mínima presión en la cabeza. Permite una óptima comunicación.

Cod.: H510A arnés de cabeza
SNR= 27 H= 32 M= 25 L= 15
20 pz.

Cod.: H510B arnés de nuca
SNR= 26 H= 30 M= 24 L= 15
10 pz.

Cod.: H510P3E para casco
SNR= 26 H= 32 M= 23 L= 15
20 pz.



Serie Optime II

Características generales:

Auricular desarrollado para entornos de ruido exigente en los que hay niveles de ruido muy elevados, atenúa incluso en las frecuencias más bajas hasta un nivel máximo. Los aros de cierre hermético están rellenos de una combinación exclusiva de líquido y espuma, que proporciona una presión mínima de contacto.

Cod.: H520A arnés de cabeza
SNR= 31 H= 34 M= 29 L= 20
20 pz.

Cod.: H520B arnés de nuca
SNR= 31 H= 34 M= 29 L= 20
10 pz.

Cod.: H520P3E para casco
SNR= 30 H= 34 M= 28 L= 19
20 pz.



Serie Optime III

Características generales:

Desarrollada para uso en entornos con niveles de ruido extremos. Ideal para una atenuación en las altas frecuencias, pero a la vez deja oír conversaciones y señales. Cierre hermético gracias a sus amplios aros rellenos de espuma plástica blanda.

Cod.: H540A arnés de cabeza
SNR= 35 H= 40 M= 32 L= 23
20 pz

Cod.: H540B arnés de nuca
SNR= 35 H= 40 M= 32 L= 23
10 pz.



3M Serie 4000 máscaras autofiltrantes para gases y vapores

(1 ud./Bolsa, 10 Bolsas/Caja)

La serie 3M 4000 la forman un conjunto de medias máscaras de construcción en una sola pieza en la que los filtros se encuentran integrados en la propia máscara. Se presentan pre-montadas, listas para su utilización, al estar diseñadas para tener la máxima simplicidad y seguridad en su uso. Son piezas faciales suave y fabricada en material hipalergénico, muy ligeras y equilibradas, con el arnés de sujeción ajustable y una banda en la nuca de cierre rápido. Su diseño de bajo perfil mejora la visión periférica. Mediante sus dos filtros de carbón activo de gran superficie se minimiza la resistencia a la respiración, y la válvula parabólica de baja resistencia facilita la ventilación y evita la acumulación de calor en el interior. Marcado CE (EN 405:2001).



Referencia	Riesgo	Aplicaciones (Ver condiciones de uso)
4251 FFA1P2D	Vapores Orgánicos (punto de ebullición superior a 65°C) hasta 10 x VLA o 1000 ppm, cualquiera que sea el valor menor. Partículas hasta 10 x VLA	Pintura convencional en spray. Utilización para disolventes en general (xileno, MEK, tolueno...), resinas, barnices, adhesivos...
4255 FFA2P3D	Vapores orgánicos (punto de ebullición superior a 65°C) hasta 10 x VLA o 5000 ppm, cualquiera que sea el valor menor. Partículas hasta 50 x VLA	Pintura convencional en spray. Utilización para disolventes en general (xileno, MEK, tolueno...), resinas, barnices, adhesivos...
4277 FFABE1P3D	Vapores Orgánicos (punto de ebullición superior a 65°C), Inorgánicos y Gases Ácidos hasta 10 x VLA o 1000 ppm, cualquiera que sea el valor menor. Partículas hasta 50 x VLA	Utilización para disolventes en general (xileno, MEK, tolueno...); para cloro, lejías, ácido clorhídrico, dióxido de azufre...
4279 FFABEK1P3D	Vapores Orgánicos (punto de ebullición superior a 65°C), Inorgánicos, Gases Ácidos y Amoníaco hasta 10 x VLA o 1000 ppm, cualquiera que sea el valor menor. Partículas hasta 50 x VLA	Utilización para amoníaco, metilamina, cloro, lejías, ácido clorhídrico, dióxido de azufre, disolventes...



3M Mascarillas plegadas 3M™ Serie Aura™ 9300+

Referencia abreviada	Referencia/Descripción/Aplicación	Presentación	Mínimo Venta	Unidad Venta
9310+	3MTM Aura™ 9310+ Mascarilla FFP1 NR D s/válvula	20 mascarillas/caja, 12 cajas/embje	240	1 caja
9312+	3MTMAura™ 9312+ Mascarilla FFP1 NR D c/válvula	10 mascarillas/caja, 12 cajas/embje	120	1 caja
*9320+	3MTM Aura™ 9320+ Mascarilla FFP2 NR D s/válvula	20 mascarillas/caja, 12 cajas/embje	240	1 caja
9322+	3MTM Aura™ 9322+ Mascarilla FFP2 NR D c/válvula	10 mascarillas/caja, 12 cajas/embje	120	1 caja
*9330+	3MTM Aura™ 9330+ Mascarilla FFP3 NR D s/válvula	20 mascarillas/caja, 12 cajas/embje	240	1 caja
9332+	3MTM Aura™ 9332+ Mascarilla FFP3 NR D c/válvula	10 mascarillas/caja, 12 cajas/embje	120	1 caja



3M Mascarillas moldeadas 3M™ Serie 8000

Referencia abreviada	Referencia/Descripción/Aplicación	Presentación	Mínimo	Unidad
8710	8710 Mascarilla FFP1 NR D s/válvula	20 mascarillas/caja, 12 cajas/embje	240	1 caja
8812	8812 Mascarilla FFP1 NR D c/válvula	10 mascarillas/caja, 24 cajas/embje	240	1 caja
8810	8810 Mascarilla FFP2 NR D s/válvula	20 mascarillas/caja, 12 cajas/embje	240	1 caja
8822	8822 Mascarilla FFP2 NR D c/válvula	10 mascarillas/caja, 24 cajas/embje	240	1 caja
8833*	8833 Mascarilla FFP3 R D c/válvula	10 mascarillas/caja, 8 cajas/embje	80	1 caja

*sobre pedido

3M™ Filtros para partículas, gases y vapores compatibles con Serie 6000, Serie 7000, Serie 7500 y la Máscara Completa 7907S

Referencia GASES Y VAPORES PARA CUALQUIER PIEZA FACIAL	6051 A1 (8 filtros/caja, 8 cajas/emb.) Vapores orgánicos 1, clase 1	EN14387:2004	Vapores orgánicos de punto de ebullición superior a 65°C Condiciones especiales de utilización. Clase 1: Con media máscara protege hasta 10 x VLA ó 1000 ppm, según el valor menor. Con máscara completa protege hasta 200 x VLA ó 1000 ppm, según valor menor Clase 2: Con media máscara protege hasta 10 x VLA ó 5000 ppm, según el valor menor. Con máscara completa protege hasta 200 x VLA ó 5000 ppm, según valor menor VLA: Valor Límite Ambiental
	6057 ABE1 (8 filtros/caja, 8 cajas/emb.) Vapores orgánicos 1, gases inorgánicos y gases ácidos, clase 1	EN141:2000	
	6059 ABEK1 (8 filtros/caja, 8 cajas/emb.) Vapores orgánicos 1, gases inorgánicos, gases ácidos y amoníaco, clase 1	EN141:2000	
Partículas para cualquier máscara junto con el retenedor 501 y filtro de gases y vapores o plataforma 603	5925 P2 (20 filtros/caja, 4 cajas/emb.) Partículas hasta 10 x VLA con media máscara y 16 x VLA con máscara completa	EN143:2000/A1:2006	
	5935 P3 (20 filtros/caja, 4 cajas/emb.) Partículas hasta 50 x VLA con media máscara y 200 x VLA con máscara completa	EN143:2000/A1:2006	

3M™ Serie 7500



3M™ Serie 6000

PIEZAS FACIALES DE MEDIA MÁSCARA (1 ud./Caja, 8 Cajas/Emb.)

Estas piezas faciales reutilizables y de bajo mantenimiento que por su diseño aportan una alta comodidad y sencillez, gracias a su arnés de sujeción y la banda en la nuca con cierre rápido. Se presentan en tres tamaños: 3M 6100 (pequeña, sobre pedido), 3M 6200 (mediana) y 3M 6300 (grande, sobre pedido) y están fabricadas en material elastomerito, hipoalérgico, ligero y suave. Presenta el Sistema de Bayoneta 3M para conexión de filtros selectivos para partículas y/o gases y vapores. Marcado CE (EN 140).



PROTECCIÓN OCULAR

Panorámica 4800AF

Completamente transparente, ligera y confortable, ventilación indirecta, antiempañante, permite usarse con lentes correctoras
En policarbonato, máxima protección a un coste mínimo.

Referencia	Norma	Montura	Lente	Clase Óptica	Impacto	Marcado lente	Embalaje
71347	EN 166	Incolora	Incolora	1	B	AOS 1B	200 Ped. Min. 20



Panorámica 4700

Completamente transparente, ligera y confortable, ventilación directa, antiempañante, permite usarse con lentes correctoras.

Referencia	Norma	Montura	Lente	Clase Óptica	Impacto	Marcado lente	Embalaje
71359	EN 166	Incolora	Incolora	1	B	AOS 1B	200 Ped. Min. 20



Otros

Referencia	Norma	Montura	Lente	Clase Óptica	Impacto	Marcado lente	Embalaje
71448	EN 166	Incolora	Incolora	1	F	AOS 1.F	20





Honeywell Serie 5000 Premium NR

La mejor protección y confort - EN 149:2001+A1:2009

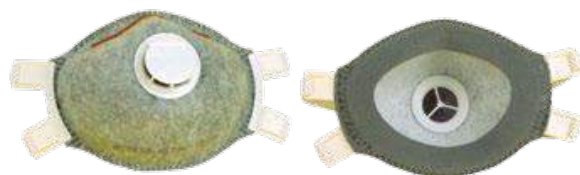

Referencia color	Referencia	Designación del producto	Clasificación	Válvula de expiración	Reborde	Sujeción	Embalaje
	1005580	5110 M/L	FFP1D NR	NO	Boomerang	Elástico	20 / 10
	1005582	5111 M/L	FFP1D NR	SI	Boomerang	Elástico	20 / 10
	1005584	5210 M/L	FFP2D NR	NO	Boomerang	Elástico	20 / 10
	1005586	5211 M/L	FFP2D NR	SI	Boomerang	Elástico	20 / 10
	1005588	5221 M/L	FFP2D NR	SI	Polo	Elástico regulable	5 / 10
	1005602	5321 M/L	FFP3D NR	SI	Polo	Elástico regulable	5 / 10
	1005591	5140 M/L	FFP1D-OV NR*	NO	Boomerang	Elástico	20 / 10
	1005593	5141 M/L	FFP1D-OV NR	SI	Boomerang	Elástico	20 / 10
	1005595	5251 M/L	FFP2D-OV NR	SI	Polo	Elástico regulable	5 / 10
	1005598	5161 M/L	FFP1D-AV NR**	SI	Boomerang	Elástico	20 / 10
	1005600***	5261 M/L	FFP2D-AV NR	SI	Boomerang	Elástico	20 / 10

*OV: Para vapores orgánicos < TLV.
**AV: Para vapores ácidos < TLV.

*****NUEVA GAMA + 40% respirabilidad**

MASCARILLAS PLEGABLES SERIE 2000

- Envoltorio y de perfil bajo
- Baja resistencia respiratoria
- Cierre Willtech: hipoalergénico antitranspirante, mayor comodidad.
- Bolsa individual reutilizable
- Sin PVC, silicona, látex ni grapas

Honeywell Serie 2000 plegable – EN 149:2001 + A1:2009 (sobre pedido)



	Válvula de expiración	Unds. por caja	Cajas por cartón	
1031590*	2110-M/L FFP1 D - Talla M/L	no	25	16
1031591*	2111-M/L FFP1 D - con válvula - Talla M/L	si	20	16
1031592*	2210-M/L FFP2 D - Talla M/L	no	25	16
1031593*	2211-M/L FFP2 D - con válvula - Talla M/L	si	20	16
1031594*	2311-M/L FFP3 D - con válvula - Talla M/L	si	20	16



* SOBRE PEDIDO

Evamasque

Semimáscara de emergencia de 15 minutos (DIN 58647-7)

Referencia: 1728570

- Semimáscara de emergencia, con filtro ABEK1 premontado
- Práctico y ligero, dispuesta en carcasa rígida, sellado, también preparada para llevarla en el cinturón.
- Adecuado para la industria química y petroquímica

SOBRE PEDIDO



MÁSCARA INTEGRAL FACIAL



Optifit

Máscara integral facial EN136

Referencia: 1715011

- Estructura en silicona blanda
- Campo de visión panorámico, pantalla de policarbonato
- Compatible con toda la gama de filtros Honeywell de rosca universal
- Peso 570 g
- Kit preparado para llevar gafas graduadas.

Embalaje: 1 pz.



Optifit Twin

Máscara integral facial EN136

Referencia: 1715241

- Máscara de dos filtros de bayoneta se acopla con 1/4 de vuelta, con un "Click" que asegura la posición correcta.
- Válvula de exhalación de silicona.
- Arnés ergonómico con 5 puntos de anclaje, regulable.
- Estructura en silicona blanda
- Campo de visión panorámica, pantalla de policarbonato antiarañazos
- Peso 570 g
- Kit preparado para llevar gafas graduadas.

Embalaje: 1 pz.

Con rosca de bayoneta EN140

La selección del dispositivo de protección de la vía respiratoria y lo relativo a los filtros, debe hacerse previa valoración de la tipología del contaminante, es decir, hay que protegerse según la concentración. Si la concentración del contaminante supera el límite del cual el dispositivo está certificado es necesario seleccionar un dispositivo que asegure un mayor factor de protección.

Los factores de protección de la semimáscara son:

* con filtro antigas: 20 x TLV.

* con filtro antipolvo: 50 x TLV.

Los filtros de las semimáscaras pueden ser de Clase 1 o de Clase 2:

* Clase 1: filtración hasta 1000 ppm.

* Clase 2: filtración hasta 5000 ppm.

La semimáscara con filtro constituye la protección mínima en presencia de gas/vapor y aseguran el mismo nivel de protección facial que la de tipo Freedom.

La semimáscara Honeywell se caracteriza por las rosca bayoneta que permite un montaje fácil y seguro del filtro: al montar el filtro se oye un característico chasquido que garantiza que el filtro está correctamente colocado.

MX/PF F 950

Semimáscara reutilizable

Cod.: 1001558

- Semimáscara en goma de silicona.
- Facial amplio y envolvente, triple borde de estanqueidad para el sellado y ofrecer la máxima seguridad y confort, adaptabilidad dinámica. Válvula de exhalación en posición central
- Peso 220 gr.

Embalaje: 10 unidades por caja.

Compatible con todos los filtros Honeywell a bayoneta.



Valuair Plus

Semimáscara reutilizable

Cod.: 1001573

- Borde de elastómero termoplástico SEBS.
- Válvula de expiración en posición frontal.
- Peso: 109 gr.
- Material: Kratón.

Embalaje: 10 unidades por caja.

Compatible con todos los filtros Honeywell a bayoneta.



Premier

Semimáscara reutilizable

Cod.: 1001575

- Semimáscara en goma de silicona.
- Válvula de expiración en posición frontal.
- Peso: 140 gr.

Embalaje: 10 unidades por caja.

Compatible con todos los filtros Honeywell a bayoneta.



Para máscaras integrales faciales de un filtro.

Filtros de plástico antipolvo, antigás y combinado (EN143 / EN 141) con rosca normalizada EN 148



Cod. color	Referencia	Clasificación	Descripción	Embalaje
	1785010	A2	gas y vapores orgánicos con punto de ebullición	5
	1785030	B2	gas y vapores inorgánicos	5
	1785040	A2B2*	combinado gas y vapores orgánicos/inorgánicos con punto de ebullición	5
	1783010	A2P3	combinado gas y vapores orgánicos y polvo o humo tóxico	5
	1783030	B2P3*	combinado gas y vapores inorgánicos y polvo o humo tóxico	5
	1783040	A2B2P3*	combinado gas y vapores orgánicos/inorgánicos y polvo o humo tóxico	5
	1786000	P3*	polvo y humo tóxico	1
	1785080	K2	amoníaco y derivados	5
	1785018	AXP3*	gas y vapores orgánicos volátiles con punto de ebullición <65°C y polvo y humo tóxico	5
	1783080	K2P3*	combinado para amoníaco y derivados, y polvo y humo tóxico	5
	1781000	A2B2E2K2*	combinado gas y vapores orgánicos/inorgánicos, ácidos, amoníaco y derivados	5
	1784000	A2B2E2K2P3	combinado gas y vapores orgánicos/inorgánicos, ácidos, amoníaco y derivados, polvos y humos tóxicos	5

* Sobre pedido

Máscara con rosca DIN



MX9005



1715011

Filtros de bayoneta.

Nueva gama de filtros de bayoneta para semimáscaras Premier/Valuair/F950 y OptiFit Twin. Los nuevos filtros se caracterizan por un peso y un diámetro que son más ligeros que la gama anterior, para asegurar un mejor campo de visión.

Referencia	Descripción	Embalaje
1035453*	FILTRO CLICK-FIT (bayoneta) A1P3 (sustituye a 1001620)	Embalaje: 8 pz.
1035454	FILTRO CLICK-FIT (bayoneta) A2 (sustituye a 1001577)	Embalaje: 12 pz.
1035455	FILTRO CLICK-FIT (bayoneta) A2-P3 (sustituye a 1001583)	Embalaje: 8 pz.
1035458	FILTRO CLICK-FIT (bayoneta) ABEK1 (sustituye a 1001581)	Embalaje: 12 pz.
1035451*	FILTRO CLICK-FIT (bayoneta) P3 (sustituye a 1001582 y 1003529)	Embalaje: 4 pz.
1035459	FILTRO CLICK-FIT (bayoneta) ABEK1-P3 (sustituye a 1001587)	Embalaje: 8 pz.
7506P2*	Prefiltro P2	1 Embalaje: de 100 pz.
N750036A*	Soporte prefiltro + red de fijación.	1 Embalaje: de 20 pz.

*SOBRE PEDIDO

Mascaras Optifit Twin con dos filtros



1001558



1001573



1001575



1715241

Airvisor 2 MV aducción de aire Especial pintura EN 14594

Cod.: 1013938 SOBRE PEDIDO

Airvisor 2 MV es un sistema que garantiza la protección de las vías respiratorias frente a gases/vapores y polvo en concentraciones hasta 2000*TLV. Se basa en el principio de una emisión de aire en la visera, de manera que el operador queda aislado del ambiente contaminado del entorno. Se consigue una óptima protección del trabajador y un elevado nivel de confort ya que no implica un esfuerzo respiratorio que caracteriza a los equipos de presión negativa.

CAMPO DE USO Airvisor 2 es la solución idónea para la PROTECCIÓN de cualquier tipo de contaminante, en concentraciones inferiores a 2000*TLV

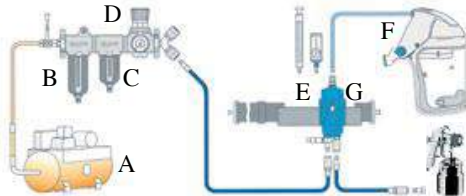

Kit completo incluye

una capucha con visor de acetato, 2 cubre-viseras, un sello facial de material no tejido, un cubrenucas y una capucha de material no tejido, un tubo para pistola de pintura y un dispositivo de cintura con válvula reductora, alarma de bajo flujo y filtro de carbón activo.

Esquema de conexión

Un compresor (A), localizado fuera de la zona contaminada, introduce el aire en el tubo, a la salida del cual se encuentra una estación filtrante: el filtro de partículas (B) elimina las gotas de aceite y agua, mientras que un segundo filtro de carbón activo (C) elimina los olores desagradables. El aire pasa a través del regulador de presión (D) y sale hacia el filtro de la cintura (E). Este tiene la función de depurar definitivamente el aire de la condensación y olores antes



de ser enviado a la visera (F). En la parte alta del dispositivo de la cintura está situado el regulador de flujo (G), que asegura un flujo de aire constante en el interior de la visera de 180l/min. El difusor en el interior de la visera distribuye de manera uniforme el aire

KIT FORESTAL

Cod. 1017291 SOBRE PEDIDO
EN 352-3, EN 1731, EN 397

Características generales:

Una protección completa que consiste en un casco, auriculares a prueba de ruido L1 H (SNR 28 dB), visera de malla de acero. Auriculares y la visera forestal también se puede comprar por separado, con los siguientes códigos:

Auricular Lightning L1H

Cod. 1012539 SOBRE PEDIDO

Visera Forestale

Cod. 1017800 SOBRE PEDIDO



PROTECCION DE LA CABEZA

Bilsom 303 / 304

Características generales: SNR= 33 H= 32 M= 29 L= 29

Tapón en espuma de poliuretano • Elevadas prestaciones de atenuación, indicado para trabajar en trabajos de bajas o altas frecuencias • Máxima higiene, gracias a la superficie lisa que impide la adhesión de polvos o impurezas • Máximo confort ya que la estructura cónica facilita la inserción correcta en el canal auditivo • La expansión gradual permite una perfecta introducción • Disponible en las tallas pequeña (S) y grande (L).

Bilsom 303

Cod.: 1005073 T. L

Cod.: 1005074 T. S*

Caja de 200 bolsitas de un par
Embalaje: 10 cajas por cartón.

Bilsom 303 con cordón

Cod.: 1000106 T. L

Cod.: 1000107 T. S*

Caja de 100 bolsitas de un par
Embalaje: 5 cajas por cartón.

*SOBRE PEDIDO



Bilsom PerCap

TAPONES reutilizables

Características generales: SNR= 24 H= 27 M= 20 L= 18

- Tapón en blanda espuma poliuretano.
- Óptima atenuación, ligereza y funcionalidad.
- Arnés plegable que permite guardarlo en el bolsillo cuando no se está utilizando.

Cod.: 1005952

Cod.: 1005980



Bilsomat 400 Dispensador de pared

Características generales: Fácil dispensación. Recarga del dispensador a través de vuelco y apertura de la tapadera.

Envase transparente para la visión del contenido.

Cod.: 1006202 T-L

Dispensador con recarga: 400 pares de tapones Bilsom 303.

Cod.: 1006203 T-S* **Embalaje:** 1 piezas por caja.

Cod.: 1006187 T-S* **Recarga:** 200 pares de tapones Bilsom 303.

Embalaje: 10 recargas por caja.

Cod.: 1006186 T-L* **Recarga:** 200 pares de tapones Bilsom 303.

Embalaje: 10 cajas de 200 pa.



Láser Lite® Tapones para los oídos

Características generales: Sin cordón SNR 35
COLORES VISTOSOS Para hacer atractiva la protección y muy visible.
ESPUMA AUTOREGULABLE La espuma se expande dentro del conducto auditivo.

Cod.: 3301105 Conf. 200 sobres de 1 par

Embalaje: Caja de 200 pares.



SmartFit® Tapones para los oídos

Características generales: Con cordón SNR 30
MATERIAL TECHNOLOGY™ SmarFit son de elastómero termoplástico (TPE) que se modela al contacto con el conducto auditivo.
La conformación promueve la adaptación al conducto auditivo CORDÓN DESMONTABLE Los tapones se pueden utilizar con o sin cordón.
Suministrado en ESTUCHE HEARPACK.

Cod.: 1011239 Conf. 50 pares

Embalaje: Caja de 50 pares.



Verishield

Características generales:

Nueva gama de auriculares VeriShield con diadema de metal sólido. Se caracterizan por una serie de mejoras en comparación con la gama anterior Lightning: Arco más grande, para una mejor adaptabilidad. Cascos más grandes, interior con espuma viscoelástica. Más ligero.

- 1035101*** Verishield VS140 - SNR 25 Embalaje: 10 pz.
- 1035145*** Verishield VS110 - SNR 27 Embalaje: 10 pz.
- 1035105*** Verishield VS120 - SNR 31 Embalaje: 10 pz.
- 1035109*** Verishield VS130 - SNR 35 Embalaje: 10 pz.

* SOBRE PEDIDO



Bilsom Viking V1 - V3

Características generales:

La serie de auriculares Viking se caracteriza por la posibilidad de llevar arnés en tres posiciones, se puede utilizar con casco, protección de las vías respiratorias y otros dispositivos. Almohadillas ultrasuaves para un confort prolongado. Dieléctrico, regulación de las copas en altura.

Bilsom Viking V1 SNR= 30 H= 32 M= 28 L= 21

Cod.: 1010925 Embalaje: 20 piezas por caja.

Bilsom Viking V3 SNR= 32 H= 33 M= 30 L= 24

Cod.: 1011170 Embalaje: 20 piezas por caja.



Bilsom Clarity C1 - C2

Características generales:

Esta tecnología patentada proporciona un sofisticado filtro acústico sin la utilización de la electrónica. Bloquea los ruidos, pero permite escuchar las voces de los compañeros y las señales de alarma.

Bilsom Clarity C1 SNR= 25 H= 24 M= 22 L= 20

Cod.: 1011142 con diadema. Embalaje: 10 piezas por caja.

Bilsom Clarity C2 SNR= 30 H= 30 M= 29 L= 25

Cod.: 1011145 arnés regulable. Embalaje: 10 piezas por caja.



QM24+

Características generales: SNR 26 H= 29 M= 23 L= 15

Auriculares dieléctricos con cancelación de ruido, con diadema giratoria detrás de la nuca. Se suministra una banda de sujeción a la cascos, para aumentar su estabilidad

Cod.: 3302152* Embalaje: 20 pz.

Ya incluye adaptadores 3711, 3712 y 3721

*SOBRE PEDIDO

Thunder T1H

Orejera a casco EN 352-3

Características generales: SNR = 29 H = 32 M = 26 L = 20

Orejera ligera y robusta de construcción dieléctrica totalmente en plástico. Funcionan con una gran variedad de cascos de seguridad. Adaptadores 3712, 3711 y 3721 incluidos.

Cod.: 1012533* Embalaje: 10 piezas por caja.

*SOBRE PEDIDO



Accesorio para auricular

Bilsom Cool

Características generales:

Almohadillas dermatológicamente probadas, autoadhesivas y desechables, algodón hidrófilo de varias capas. Absorbe y retiene el sudor 15 veces su peso.

Cod. 1000365* embalajes con 20 bolsitas de 5 pares.

Embalaje: 10 piezas por caja.

Cod. 1000364* rollos de 100 pares, con dispensador.

Embalaje: 10 piezas por caja.

* SOBRE PEDIDO



Adaptadores para cascos

Embalaje: 20 pares.

Cod.: 1000240*
Universal
3702

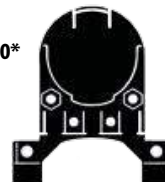

Cod.: 1000243*
A lama
Labor
Peltor G22C
Opus PE2
Centurion
Akrobat
AK9000
AK9010
3712



* SOBRE PEDIDO

V-Maxx

Características generales:

Gafas de montura integral con ventilación indirecta que garantiza la conformidad con la prueba de resistencia a las proyecciones de líquidos y numerosas sustancias químicas. Se adapta a cualquier ovalo facial, se puede superponer sobre gafas correctoras. Cinta elástica, con regulación rápida. Sujeción de una banda elástica para una mejor compatibilidad con un casco. Lente antiarañazos. Peso 93 gr.

V-Maxx	Descripción	Norma EN	Antiarañazos.	Embalaje
1006193	Ventilación indirecta-Banda elástica	166/170	Si	10 pz. (pedido mínimo 10 pz.)



Millennia Classic

Características generales:

Gafas de protección constituidas de una única lente envolvente y antiarañazos en policarbonato. Campo visual 180°. • Lente con 9 puntos de curvatura para asegurar la equidistancia entre la lente y el ojo, por lo tanto evita el cansancio de los mismos. • Cordón regulable Flexicord • Disponible en la versión antiempañamiento Fog ban R. Lente antiarañazos (excepto art. 1000001). Peso 32 gr

Classic	Color montura	Lente	Norma EN	Antiempañante	Embalaje
1000001	Negro	Incolora	166/170	-	50 pz. (pedido mínimo 10 pz.)



Op-Tema

Características generales:

Excelente protección, óptima relación calidad precio. Lente envolvente en policarbonato de notable calidad óptica. 6 puntos de curvatura y revestimiento antiabrasión. Montura en nylon resistente al impacto. Patillas extensibles y orientables (108-123 mm) con puente nasal flexible y regulable. Cordón regulable Flexicord. Disponible en la versión antiempañamiento Fog-ban R. Lente antiarañazos. Peso 30 gr

Optema	Color Montura	Lente	Norma EN	Antiempañante	Embalaje
1000018	Azul	Incolora	166/167	-	10 unidades



Clearways

Características generales:

Pantalla de cabeza en policarbonato que asegura una completa protección frontal. Se usa cómodamente durante periodos prolongados ya que su peso es extremadamente reducido. La protección frontal y la amplitud de la pantalla aseguran protección también contra infiltración de sustancias químicas. Resistencia al impacto B. Visores recambiables, disponible en acetato y policarbonato. Peso 160 gr.

Embalaje: 10 piezas por caja.

Clearways	Nombre	Descripción y Norma EN	Peso gr.	Aplicación	Marcado
1002346	BC14	Arnés de cabeza con banda elástica (pantalla no incluida) EN166	80	Elaboraciones mecánicas	B3
1002353	CV83P	Pantalla en policarbonato incolora (200 mm) EN166	-	Elaboraciones mecánicas Elevada resistencia al impacto	1 B3



Supervisor

Características generales:

Arnés independiente del casco. Amplia protección frontal y lateral; garantiza la mejor protección en las situaciones más exigentes. Pantalla abatible con sistema de bloqueo de la inclinación y fácilmente sustituible. La elección de la pantalla se realiza sobre la base del tipo de riesgo: mecánico, químico, calor, etc.

Embalaje: 10 piezas por caja.

Supervisor	Nombre	Descripción y Norma EN	Peso gr.	Aplicación	Marcado
1002302	SA660	Soporte de visor para casco (policarbonato) EN 166	125	Gotas y salpicaduras 120 m/s Metales fundidos Impactos	B 39
1002305	SA66	Soporte del caso (aluminio) EN 166	110	Gotas y salpicaduras Impacto 120 m/s	B 3



Pantalla en policarbonato

Características generales:

Pantalla en policarbonato: elevada resistencia al impacto.

Embalaje: 1002312: 10 piezas por caja.

Visera	Nombre	Descripción y Norma EN	Aplicación	Marcado
1002312	SV9PC	Incolora 230 mm EN 166	Tareas mecánicas	1 B39
1002308*	SV9EK	Incolora 230 mm EN 166/170	Electricistas	3-1.2D1F38

*SOBRE PEDIDO



ISSA CORNER...

Les proponemos un sistema modular que os permitirá exponer los productos de manera atractiva. Pocos componentes ensamblados de manera diferenciada ofrecen múltiples soluciones de expositor. Como ejemplo, les mostramos a continuación algunos módulos.



Leyenda

900620
Estante



900623
Gancho



900622
Tubo



900624
Percha



900625

Base 100 X 225 cm



MODULO VESTUARIO 2:

Composición:
1 pz. 900625
2 pz. 900622
20 pz. 900624



MODULO VESTUARIO 3:

Composición:
1 pz. 900625
1 pz. 900622
2 pz. 900620
20 pz. 900624





MODULO ANTICAÍDAS:

Composición:
1 pz. 900625
1 pz. 900622
2 pz. 900620
5 pz. 900623



MODULO GUANTES:

Composición:
1 pz. 900625
1 pz. 900620
24 pz. 900623



MODULO ESTANTES:

Composición:
1 pz. 900625
3 pz. 900620



MODULO VARIOS 1:

Composición:
1 pz. 900625
1 pz. 900620
25 pz. 900623

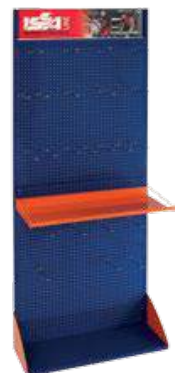

MODULO VARIOS 2:

Composición:
1 pz. 900625
1 pz. 900622
20 pz. 900623
20 pz. 900624

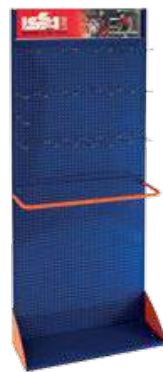

900600

Vestidor con cortina.
Dimensiones: 95x90x200 cm.



900618
Vacio



09112
Vacio



EXPSOCK
Vacio



ESPOSOL
Vacio



900603
Vacio



900615 TOTEM
Práctico expositor modular con 18 posiciones para guantes (6 por lado), puede utilizarse también para mascarillas, orejeras y gafas. (Vacio)

COMPACTO Y PRACTICO

900608 BANDERA EXTREME
Altura 3,68 m.



900605 TORSO HINCHABLE Akrobat



900606 Maniquí

REGLAMENTO UE 2016/425 (EPI)

Reglamento UE 2016/425 sobre Equipos de Protección Individual (EPI)

(en sustitución de la Directiva 89/686/CEE)

1. Publicación & Aplicación

- **31 marzo 2016** : publicación en el Boletín Oficial de la UE.

- **21 abril 2018** : aplicación del Reglamento y sustitución de la Directiva 89/686/CEE.

2. Disposiciones transitorias

- **Hasta 20 abril 2019** : se admiten la producción y comercialización de los EPI's ya introducidos en el mercado con certificación CE basada en la Directiva 89/686/CEE;

- **21 abril 2019**: todos los EPI's que sean comercializados por primera vez en el Mercado Comunitario deberán contar con el certificado de examen UE de la tipología correspondiente al Reglamento 2016/425;

- **21 abril 2023**: caduca la validez de los certificados CE emitidos según la Directiva 89/686/CEE, salvo aquellos que no caduquen antes de la mencionada fecha (todos los EPI's a disposición, ya presentes en el mercado, se considerarán cubiertos por presunción de conformidad hasta dicha fecha).

- **22 abril 2023**: todos los EPI's deberán contar con un certificado de examen UE de la tipología correspondiente al Reglamento 2016/425;

definiciones (art. 3 Reglamento EPI 2016/425)

"Comercialización" = el suministro de EPI's para la distribución o uso dentro del mercado de la Unión en el ámbito de una actividad comercial, a título oneroso o gratuito;

"Introducción en el mercado" = la primera puesta a disposición de un EPI en el mercado de la Unión;

"Puesta a disposición en el mercado" = el suministro del EPI's para la distribución o uso en el mercado de la Unión en el ámbito de una actividad comercial, a título oneroso o gratuito.

3. Validez

- **Hasta 20 abril 2018**:

a) Todos los EPI's están certificados de acuerdo a la Directiva 89/686/CEE. Los exámenes CE de tipo serán válidos hasta 21 abril 2023, salvo que caduquen antes de dicha fecha o las respectivas normativas sean revisadas con anterioridad.

- **A partir de 21 abril 2018**:

a) Todos los nuevos EPI's deberán certificarse de acuerdo al Reglamento 2016/425. Estos exámenes CE de tipo serán válidos por 5 años desde la fecha de emisión, salvo que caduquen antes de dicha fecha o sus respectivas normativas sean revisadas.

b) Los fabricantes podrán introducir en el mercado solo nuevos EPI's conformes al Reglamento 2016/425 (PRODUCCION y ALMACENAMIENTO).

c) Los distribuidores podrán introducir EPI's tanto conformes a la Directiva 89/686/CEE (hasta 20 abril 2019) como al Reglamento 2016/425 (COMERCIALIZACION).

- **A partir de 21 abril 2019**: los distribuidores podrán introducir en el mercado solo nuevos EPI's conformes al Reglamento 2016/425 (COMERCIALIZACION)

- **Hasta el 21 abril 2023** :

a) Los fabricantes y distribuidores podrán introducir en el mercado los EPI's conformes a la Directiva 89/686/CEE (PRODUCCION y ALMACENAMIENTO) hasta el 21 abril 2023.

4. Principales Diferencias/novedades respecto a la Directiva 89/686/CEE

• No es ya una Directiva sino un Reglamento. Es decir, una serie de normas obligatorias para todos los Estados miembros de la Unión Europea sin necesidad de darse por notificados, evitando diferencias entre los diferentes Estados.

• Se introduce la caducidad (5 años desde su emisión) de los certificados de examen UE de tipo

• (modulo B) , salvo que no caduquen antes de dicho periodo o sus Normativas sean revisadas con anterioridad.

• En caso de renovación del certificado de examen UE de tipo (modulo B), el fabricante debe presentar la solicitud de renovación no antes de los últimos 12 meses de validez del certificado ni después de entrar en los últimos 6 meses de validez.

• Si el EPI no ha sufrido modificaciones o no han habido actualizaciones de la normativa, se aplicara un procedimiento de examinación simplificado.

• En la nota informativa de uso deberá indicarse la pagina web donde sea posible acceder a la declaración de conformidad UE, a menos que la misma acompañe al EPI.

• El fabricante debe asegurar que en los EPI's introducidos en el mercado se han aplicado tipo/lote/serie de fabricación.

• Las categorías de riesgo EPI (I,II,III) se mencionan en el adjunto I.

• Algunos EPI's pasan de la categoría II a la III. Por ejemplo: EPI contra cortes de motosierra portátil de cadena.

• Cambian algunos términos: Certificado UE, declaración de conformidad UE.

EPI de CAT. I y MERCADO CE (REGLAMENTO UE 2016/425)

La experiencia adquirida en la aplicación de la anterior Directiva 89/686 CEE relativa a los EPI ha revelado carencias e incongruencias en la identificación de los productos y en los procedimientos para evaluar su conformidad.

El marcado CE, que indica la conformidad de un producto, es la consecuencia visible de todo un proceso que incluye la evaluación de la conformidad en un sentido amplio.

Por lo tanto, el nuevo Reglamento de la UE sobre los EPI 2016/425 reiteró la necesidad de desarrollar procedimientos adecuados de evaluación de la conformidad a la que deben atenerse los fabricantes para garantizar el cumplimiento de los requisitos esenciales de salud y seguridad.

Industrial Starter ha adoptado una evaluación de la conformidad para las prendas de protección con el marcado CE como EPI de CAT. I a través de un control interno de la producción que incluye la conformidad del EPI respecto a los requisitos generales previstos por la norma EN ISO 13688 junto con otras normas que contienen requisitos sobre prestaciones específicas.

Específicamente, nuestras prendas se han sometido a pruebas de laboratorio acreditadas (Lab. Ritex - Accredia n.º 0315) para verificar las siguientes prestaciones:

- Variaciones dimensionales en el lavado y secado (UNI EN ISO 5077);
- Fuerza de desgarrar de probetas de pantalones (UNI EN ISO 13937-2);
- Resistencia a la perforación con el método de la esfera (UNI 5421);
- Resistencia a la abrasión del material para prendas de protección (UNI EN 530);
- Designación de tallas (UNI EN ISO 13688)
- Diseño y comodidad (UNI EN ISO 13688)
- Ph del extracto acuoso (UNI EN ISO 3071)
- Aminas aromáticas de colorantes azoicos (UNI EN ISO 14362.1)
- Liberación de níquel (UNI EN 1811)
- Protección contra ambientes fríos hasta -5 °C. (UNI EN 14058).

Algunas de estas pruebas se realizan para controlar la calidad del producto (p. ej., variaciones dimensionales en el lavado, resistencia al desgarrar, designación de tallas y otros), otras pruebas son de resistencia del producto para la protección contra un riesgo, como por ejemplo, la prueba de abrasión o la prueba de resistencia al frío.



CON ESTA ETIQUETA AMARILLA...

Todas nuestras prendas acompañadas de esta etiqueta amarilla, que muestra el número de informe de ensayo emitido por el Laboratorio Ritex, están certificadas como EPI de "CAT. I", mientras que las prendas no marcadas CE, o no acompañadas de certificación, NO SON EQUIPOS DE PROTECCIÓN INDIVIDUAL, si no vestuario genérico.

La base de un sistema individual de protección anticaída.

Punto de anclaje y conector

Punto de anclaje: punto en el cual, el sistema de protección anticaída, está anclado de modo seguro (cinta de anclaje, trapecio, línea de vida, etc...).

- Debe tener una resistencia > 10 kN al menos durante tres minutos (EN 795 Clase B).

- Debe estar a una altura suficiente para evitar, en caso de caída, el impacto del operario contra el suelo o una estructura por debajo del plano del trabajo.

Conector: elemento de conexión del sistema y el punto de anclaje (pinza de anclaje, mosquetón de gran apertura, etc...).

- Debe tener una resistencia > 15 kN al menos por tres minutos (EN 362).

Arnés anticaída

- En caso de caída debe ser capaz de sostener al operario y garantizar una detención sin causar heridas.

- El único sistema anticaída capaz de sostener a una persona en el caso de caída y garantizar la detención completa, son los provistos de tirantes y musleras conforme a la norma (EN 361).

- Se debe escoger según el tipo de trabajo a realizar y el lugar del mismo.

- Todos los puntos de enganche del arnés debe tener una resistencia superior a 15 kN por lo menos 3 minutos (EN 361 y EN 358).

Dispositivo de conexión

Elemento que conecta el arnés al punto de anclaje o conector (cuerda anticaída, dispositivo retráctil, etc.).

- Debe limitar la caída y serán seleccionados de acuerdo con el trabajo a desempeñar.

- Debe calcularse la altura de la posible caída para determinar el dispositivo de conexión necesario.

Todos los arneses AKROBAT
Están certificados EN361.
La norma EN361 prevé un ensayo
con maniquí hasta 100 Kg.
Los arneses AKROBAT han sido
testados con 136 Kg

LA NORMA

EN353-1 dispositivos guiado sobre línea de anclaje rígida

EN353-2 dispositivos guiado sobre línea de anclaje flexible

EN354 elementos de amarre

EN355 absorbedores de energía

EN358 sistemas de posicionamiento en el trabajo

EN360 dispositivo anticaída retráctil

EN361 arneses anticaídas

EN362 Conectores

EN795 (b) Dispositivos de anclaje - Clase B

EN363 sistemas de detención

EN813 Arnese con musleras

EN1149 Propiedades electrostáticas

EN1496 Dispositivos individuales anticaídas / dispositivos de elevación para salvamento

GUIA PARA ELEGIR EL ARNES ANTICAIDAS ADECUADO

ARNES DE ENGANCHE DORSAL

- Punto de anclaje de un arnés anticaída.

- Le permite conectar cualquier sistema de detención de caída.

- No es adecuado para el trabajo en suspensión.

ARNES DE ENGANCHE FRONTAL

- Conexión del sistema al cierre frontal del sistema anticaída.

- Puede utilizarse para la recuperación del operario.

ANILLAS DEL ENGANCHE EN EL TORAX

Las dos anillas deben unirse obligatoriamente con un mosquetón para que se conecte un dispositivo anticaída.

Apropiados para varias aplicaciones en altura y en trabajos en espacios confinados.

ANILLAS DE ENGANCHE LATERAL PARA POSICIONAMIENTO

- Utilizado para trabajos de posicionamiento.

- Permite mantener al trabajador en posicionamiento para realizar el trabajo.

- No puede utilizarse para la detención de caídas.

PUNTO DE ENGANCHE PÉLVICO

- Utilizado en el caso de trabajos de suspensión ejecutado en posicionamiento ó sea necesario un punto de anclaje bajo.

GUIA PARA LA SELECCIÓN DEL DISPOSITIVO ADECUADO

SISTEMAS DE PREVENCIÓN DE CAÍDAS (de acuerdo a la EN 358)

Trabajos en postes y similares.

Cinturón de posicionamiento en combinación con una cuerda de posicionamiento.

Una alternativa puede ser arnés completo con cinturón de posicionamiento. En estos casos, la posición del trabajador con riesgo de caída no debe superar los 50 cm.

SISTEMAS DE RIESGO DE CAÍDA (de acuerdo a la EN 363)

El trabajo sobre plataformas y andamios, trabajos en ventanas, trabajos en alturas sin la protección adecuada, trabajos con movimientos laterales anclados a una línea de vida horizontal:

Arnés anticaída con enganche dorsal o enganche dorsal/frontal, o arnés con o sin cinturón de posicionamiento unido a un dispositivo disipador con absorbedor de energía.

Altura mínima necesaria 6 metros.

Trabajos de ascenso y descenso (fachadas, vigas, techos y otras superficies inclinadas, mástiles, escaleras):

Arnés anticaída con enganche dorsal/frontal con un dispositivo anticaídas corredizo (fallstop).

Altura mínima necesario 2 metros.

El trabajo sobre andamios y plataformas, trabajos en pozos, tanques o silos, montaje de andamios con el punto de anclaje fijo arriba, trabajo con desplazamientos tanto en línea horizontal como vertical con anclaje en una línea de vida:

Arnés con enganche dorsal con o sin cinturón de posicionamiento, unido a un dispositivo enrollador con banda textil o de cable de acero con mosquetón.

Altura mínima necesaria 2 metros.

GUIA PARA LA REVISION DE UN DISPOSITIVO ANTICAÍDA

La EN365:2005 especifica que la inspección periódica debe hacerse como máximo a los 12 meses (sólo si no ha habido accidentes) por personas competentes y en estricto cumplimiento de los procedimientos para la inspección periódica del fabricante. Se recomienda mantener una hoja de control para cada componente del sistema.

NORMATIVA CALZADO DE SEGURIDAD

Norma europea para el calzado de seguridad CE EN ISO 20345 (marcado "S")

SB (Clase I o II) Requisitos básicos: El calzado de seguridad debe estar equipado con puntera de seguridad (metálica o no) y ésta debe cumplir los requisitos de resistencia al impacto a una energía de 200J y de resistencia a la compresión a una carga de 15 KN.

Suela en cualquier material, incluso lisa.

Clase I: todo el material en piel o similar, excepto polímeros naturales o sintéticos.

Clase II: todos los materiales en polímeros naturales y sintéticos.

S1: (Clase I) REQUISITOS BÁSICOS + antiestático, absorción de energía en el talón, talón cerrado. Resistencia a hidrocarburos.

S2: (Clase I) REQUISITOS BÁSICOS + S1 + impermeabilidad en el empeine.

S3: (Clase I) REQUISITOS BÁSICOS + S1 + S2 + lámina antiperforante, suela con tacos o marcada.

S4: (Clase II) REQUISITOS BÁSICOS + Antiestático, capacidad de absorber energía en el talón., talón cerrado. Resistencia a hidrocarburos.

S5: (Clase II) REQUISITOS BÁSICOS + S4 + lámina antiperforante, suela con tacos o marcada.

REQUISITOS ADICIONALES

Símbolo Requisito

a) Calzado completo

P Lámina antiperforante

E Absorción de energía en el talón

A Calzado antiestático

C Calzado conductivo

HI Aislamiento del calor

CI Aislamiento del frío

WR Resistencia al agua

M Protección contra impactos en metatarsos

AN Protección contra impacto en tobillos

CR Resistencia al corte

b) Empeine

WRU Impermeabilidad del empeine.

c) Suela

HRO Resistencia al calor por contacto

FO Resistencia a los hidrocarburos.

RESISTENCIA AL DESLIZAMIENTO (REQUISITOS BÁSICOS)

SRA: Resistencia al deslizamiento sobre suelo de baldosa cerámica con Lauril sulfato de sodio (LSS)

SRB: Resistencia al deslizamiento sobre suelo de acero con glicerina.

SRC: SRA + SRB

Normas europeas para el calzado de seguridad y uso profesional EN ISO 20346 (marcaje P) difieren de la EN ISO 20345 en protección contra impactos con un nivel de energía equivalente de al menos 100J y contra un aplastamiento de al menos 10kN.

Normas europeas para el calzado de seguridad y uso profesional EN ISO 20347 (marcaje O): ausencia de puntera de protección contra impactos y aplastamiento.

Normativa ESD «Electro Static Discharge = descarga electrostática»

Las zonas de atmósfera explosiva llamadas «ATEX» y la protección de los trabajadores contra los riesgos de explosión están reguladas por la Directiva 1999/92/CE.

En estas zonas se recomienda el uso de calzado adecuado, que disipe las descargas electrostáticas, como elemento de un sistema global de prevención del riesgo de explosión.

La norma EN 61340-5-1 define los requisitos para el diseño y la implementación de dispositivos de control de las descargas electrostáticas (ESD) que puedan dañar los componentes electrónicos.

El EPI marcado «ESD» debe ofrecer una resistencia comprendida entre 105 Ω y 3,5x10⁷ Ω .

Para ser utilizable en un sistema ESD, un calzado debe estar al menos certificado según la norma EN 61340-4-3 y garantizar una resistencia inferior a 108 Ω (y superior a 105 Ω), por lo que se convierte en disipativo.

EN ISO 13688 Vestuario de protección. Requisitos generales

Es la norma que especifica los requisitos prestacionales generales por ergonomía, inocuidad, designación de las tallas, envejecimiento, compatibilidad y marcajes de las prendas de protección y la información que debe suministrar el fabricante con las mismas. La norma está prevista para ser utilizada junto a otras normativas.

EN342 Vestuario de protección. Conjuntos y prendas de protección contra el frío



Es la norma que especifica los requisitos y métodos de ensayo de la ropa de protección contra el frío a temperaturas inferiores a -5 °C (por ejemplo, frío extremo o cámaras frigoríficas).

EN ISO 20471 Vestuario de Alta Visibilidad



Es la Norma que especifica los requisitos de las prendas de alta visibilidad en grado de señalar visualmente la presencia del usuario. Estas prendas están destinadas a ofrecer una alta visibilidad del usuario por parte de los conductores de vehículos u otros dispositivos mecánicos en cualquier condición de luz diurna o a la luz de los faros de los vehículos en la oscuridad.. Se incluyen requisitos prestacionales relativos al color y reflectabilidad así como áreas mínimas o la disposición en las prendas de los materiales.

Tal norma ha sustituido EN 471:2003 + A1:2007 introduciendo las siguientes novedades:

- Elimina la distinción entre uso profesional y no profesional
- Tiene como objetivo el análisis y la valoración de riesgos para la selección de prendas de alta visibilidad apropiados para situaciones de alto riesgo
- Mantiene el sistema de agrupamiento de las prendas en tres clases basados en área mínima de materiales alta visibilidad: fluorescente y reflectante

Áreas mínimas de material visible requeridas en m²

	Prendas de Vestuario Clase 3	Prendas de Vestuario Clase 2	Prendas de Vestuario Clase 1
Material de fondo	0,80	0,50	0,14
Material reflectante	0,20	0,13	0,10
Material de prestaciones combinadas	-	-	0,20

- excluidos los tirantes porque no pueden certificarse conforme a los requisitos
- excluido del cálculo de área mínima las superficies cubiertas de símbolos, logos o texto
- previsto que el material de fondo (fluorescente) debe abarcar todas las partes relevantes del cuerpo (torso, brazos y piernas) con un ancho mínimo de 50mm
- elimina los requisitos para el material de prestación previstos en EN471 Clase 1
- dispone que al lado del pictograma debe apuntarse un solo número que indique la clase de la prenda X
- dispone que, en la información para el usuario, debe declararse el número máximo de ciclos de lavado

MARCAJES

- Al lado del pictograma es necesario apuntar un solo número que indique la clase de la prenda
- El número máximo de ciclos de lavado debe indicarse sobre la etiqueta pero solamente se incluye también en las instrucciones del usuario. Dicho número máximo debe referirse al material de alta visibilidad con el nivel más bajo de prestaciones de lavado (en base a la prueba efectuada sobre el material fluorescente y el reflectante)

INFORMACIONES PARA EL USUARIO

- En el caso en que se incluyan en este apartado el número máximo de ciclos de lavado, el mismo deberá acompañarse de una frase en la cual se especifica que este no es el único factor relacionado con la durabilidad de la prenda
- Si no se declara, entonces deberá incluirse una frase en la cual se especifica que la prenda soporta 5 lavados.

EN 343 Vestuario de Protección contra la lluvia



X = Resistencia a la penetración del agua.

Y = Resistencia al vapor de agua.

Es la norma que especifica los requisitos y métodos de ensayo aplicables a los materiales y costuras de las prendas de protección contra los efectos de precipitaciones (ej. Lluvia, Nieve), de la niebla y la humedad del suelo.

Requisitos prestacionales:

Resistencia a la penetración del agua (Wp) en Pascal (Pa): mide del nivel de impermeabilidad de la prenda. Cuando se somete al ensayo en conformidad al punto 5.1 de la norma EN343, la resistencia a la penetración del agua en el material de revestimiento externo debe ser conforme al siguiente prospecto (dividido en tres clases - de 1 a 3 - desde el menos impermeable hasta el más impermeable):

	Clase		
Resistencia a la penetración del agua Wp	1	2	3
Ensayo : - material antes del tratamiento - material después del tratamiento (ref. puntos 5.1.3.2 / 5.1.3.5 de la norma EN 343)	Wp > 8 000 Pa ensayo no requerido	ensayo no requerido a) Wp > 8 000 Pa	ensayo no requerido a) Wp ≥ 13 000 Pa
- costuras antes del tratamiento	Wp > 8 000 Pa	Wp > 8 000 Pa	Wp > 13 000 Pa

a) Ensayo no requerido por que la peor situación para la clase 2 y 3 se verifica después del tratamiento.

Resistencia al vapor de agua (R_{et}) in (m².Pa)/Wp : mide el nivel de transpirabilidad de la prenda. Cuando se somete a ensayo en conformidad al punto 5.2 de la norma EN343, la resistencia al vapor de agua de todas las capas de la prenda deben ser conformes al siguiente prospecto (dividido en tres clases - de 1 a 3 - del menos transpirante al más transpirante):

Resistencia al vapor de agua R _{et}	Clase		
	1 ^{a)}	2	3
m ² x Pa / W	R _{et} <> 40	20 < R _{et} <= 40	R _{et} <= 20

a) La clase 1 tiene un tiempo de uso limitado

EN381 Normativa de Vestuario para usuarios de sierras de cadena accionadas a mano



La ley regula como debe de ser el vestuario de protección para motosierra y que especificaciones debe cumplir cada parte de estas prendas:

- EN 381-5 especificaciones para la protección de las piernas.
- EN 381-7 especificaciones de guantes de protección.
- EN 381-9 especificaciones para polainas protectoras.
- EN 381-11 especificaciones para chaquetas de protección.

De acuerdo a la velocidad de la motosierra, el producto encaja en una de las 4 clases:

- Clase 0 16 metros por segundo.
- Clase 1 20 metros por segundo.
- Clase 2 24 metros por segundo.
- Clase 3 28 metros por segundo.

NORMATIVAS PARA PRENDAS MULTIPROTECCIÓN M-PRO

UNI EN 343:2019 - NORMA EUROPEA. Prendas de protección. Protección contra la lluvia.

La norma especifica los requisitos y métodos de ensayo aplicables a las prendas confeccionadas, los materiales y las costuras de las prendas de protección contra los efectos de las precipitaciones (por ejemplo, lluvia o nieve), la niebla y la humedad del suelo. La norma tiene como objetivo garantizar el nivel de protección adecuado tanto para la impermeabilidad al agua como para la transmisión del vapor de agua, por lo que ambas clases se indican en la etiqueta.

UNI EN 343:2019



Y	WP - Índice de impermeabilidad
Y	Ret - Índice de resistencia al vapor de agua
Y	R - Resistencia al impacto con gotitas de gran energía (opcional)

Impermeabilidad	CLASE			
	1	2	3	4
Muestra - nuevo				
Después del pretratamiento	WP ≥ 8.000 Pa	-	-	-
Costuras termoselladas sin pretratamiento.	-	WP ≥ 8.000 Pa	WP ≥ 13.000 Pa	WP ≥ 20.000 Pa
Costuras termoselladas después del pretratamiento.	-	WP ≥ 8.000 Pa	WP ≥ 13.000 Pa	-

NOTA: 1000 Pa son aproximadamente 102 mm de H2O.

Resistencia al vapor de agua	CLASE			
	1	2	3	4
	Ret > 40	25 < Ret ≤ 40	15 < Ret ≤ 25	Ret ≤ 15

ADVERTENCIA: Tiempo de uso reducido (EJEMPLO).					
Temperatura del entorno de trabajo	25°C	20°C	15°C	10°C	5°C
Tiempo de uso	60	75	100	240	---

UNI EN 14058:2018 - NORMA EUROPEA. Prendas de protección. Ambientes fríos.

La norma especifica los requisitos y métodos de ensayo para las prestaciones de cada prenda para la protección contra los efectos de los ambientes fríos hasta -5 °C. Estos efectos incluyen no solo las bajas temperaturas del aire, sino también la humedad y la velocidad del aire. Se excluyen de la norma los atuendos para la protección contra el frío, el calzado, los guantes y las prendas para la cabeza que vayan por separado.

UNI EN 14058:2018



Y	Rct - Clase de resistencia térmica
Y	AP - Clase de permeabilidad al aire
Y	I _{cler} - Resultante de la eficacia del aislamiento térmico
WP	WP - Impermeabilidad al agua (opcional)

Resistencia térmica	Clasificación
R _{ct} m ² *K/W	Clase
0,06 ≤ R _{ct} < 0,12	1
0,12 ≤ R _{ct} < 0,18	2
0,18 ≤ R _{ct} < 0,25	3
0,25 ≤ R _{ct}	4

Permeabilidad al aire	Clasificación
APmm / s	Clase
100 < AP	1
5 < AP ≤ 100	2
AP ≤ 5	3

Resultante de la eficacia del aislamiento térmico	Clasificación
I _{cler} m ² *K/W	R _{ct} Clase
N/A	de 1 a 3
Mínimo , 0,17 m ² *K/W	4

Los tiempos de uso varían según la temperatura del entorno laboral y el gasto energético durante el trabajo.

UNI EN 1149-5:2018 - NORMA EUROPEA. Prendas de protección. Propiedades electrostáticas.

Parte 5: requisitos de rendimiento de materiales y diseño. La norma especifica los requisitos de material y diseño para las prendas de protección que disipan las cargas electrostáticas, utilizadas como parte de un sistema completo de masa a tierra para evitar descargas que puedan desencadenar incendios, donde la energía mínima de ignición de una atmósfera explosiva no sea inferior a 0,016 mJ. La norma no se aplica a los guantes o calzado de protección que disipen las cargas electrostáticas, que vayan por separado y no formen parte integral de las prendas. Los requisitos pueden ser insuficientes en atmósferas inflamables enriquecidas con oxígeno. La norma no es aplicable para la protección contra la tensión eléctrica.

UNI EN 1149-5:2018



EN 1149-5:2018	Requisitos
Tiempo de semiatenuación de la carga	T50 < 4S
Factor de apantallamiento (EN 1149-3)	S > 0.2

UNI EN ISO 14116:2015 - NORMA EUROPEA. Prendas de protección. Protección contra las llamas

Materiales, ensamblajes de material y prendas con propagación de llama limitada. La norma especifica los requisitos de prestaciones de los materiales, los ensamblajes de materiales y las prendas de protección con propagación limitada de la llama a fin de reducir la posibilidad de que una prenda se queme en caso de contacto ocasional y breve con llamas pequeñas, lo que representa un peligro en sí mismo. También se especifican requisitos adicionales para la ropa, incluidos los requisitos de diseño, los requisitos mecánicos, el marcado y la información que debe proporcionar el fabricante. Cuando se requiere protección contra los riesgos del calor, además de la protección contra las llamas, esta norma no resulta apropiada. Como alternativa se deben usar normas como la ISO 11612. Se proporciona un sistema de clasificación para materiales, ensamblajes de materiales y prendas probadas de acuerdo con la norma ISO 15025, Procedimiento A. Las prestaciones se dividen en 3 niveles. Nivel 1 para indicar el nivel de prestaciones más bajo.

UNI EN ISO 14116:2015

Requisitos para un nivel de propagación de las llamas limitado – Nivel 1	
Propiedades	Requisitos
Propagación de las llamas	Ninguna muestra debe permitir que una parte del límite inferior de una llama o del límite de un orificio alcance el borde superior o vertical.
Residuos inflamados	Ninguna muestra debe generar residuos inflamados
Incandescencia residual	Sin incandescencia residual >2s De acuerdo con la norma ISO 15025, tras el cese de las llamas, la incandescencia residual no debe propagarse desde la zona carbonizada a la intacta.

Requisitos para un nivel de propagación de las llamas limitado - Nivel 2	
Propiedades	Requisitos
Propagación de las llamas	Ninguna muestra debe permitir que una parte del límite inferior de una llama o del límite de un orificio alcance el borde superior o vertical.
Residuos inflamados	Ninguna muestra debe generar residuos inflamados
Incandescencia residual	Sin incandescencia residual >2s, De acuerdo con la norma ISO 15025, tras el cese de las llamas, la incandescencia residual no debe propagarse desde la zona carbonizada a la intacta.
Formación del orificio	Ninguna muestra debe sufrir la formación de orificios mayores o iguales a 5 mm en cualquier dirección, a excepción de un posible recubrimiento intermedio que se utilice para una protección específica diferente a la protección contra las llamas.

Requisitos para un nivel de propagación de las llamas limitado - Nivel 3	
Propiedades	Requisitos
Propagación de las llamas	Ninguna muestra debe permitir que una parte del límite inferior de una llama o del límite de un orificio alcance el borde superior o vertical.
Residuos inflamados	Ninguna muestra debe generar residuos inflamados
Formación del orificio	Ninguna muestra debe sufrir la formación de orificios mayores o iguales a 5 mm en cualquier dirección, a excepción de un posible recubrimiento intermedio que se utilice para una protección específica diferente a la protección contra las llamas.
Incandescencia residual	Sin incandescencia residual >2s, De acuerdo con la norma ISO 15025, tras el cese de las llamas, la incandescencia residual no debe propagarse desde la zona carbonizada a la intacta.
Llama residual	El residuo de la llama debe ser ≤ 2 s

UNI EN ISO 11612:2015 - NORMA EUROPEA. Prendas de protección. Prendas para la protección contra el calor y las llamas. Requisitos de prestaciones mínimas.

La norma especifica los requisitos de prestaciones para la ropa realizada con materiales flexibles que se hayan diseñado para proteger el cuerpo del usuario, a excepción de las manos, frente al calor o las llamas. Para la protección de la cabeza y los pies, las únicas prendas de protección que quedan dentro del ámbito y el campo de aplicación de la norma son las polainas, capuchas y cubrebotas. Sin embargo, en lo que respecta a las capuchas, no se proporcionan requisitos para viseras y equipos de respiración. Dentro de los muchos riesgos enumerados en esta norma, hay tres niveles de prestaciones: Nivel 1 para indicar una exposición de bajo riesgo; Nivel 2 para indicar una exposición de riesgo medio; Nivel 3 para indicar una exposición de alto riesgo.

UNI EN ISO 11612:2015

UNI EN ISO 11612:2015



NOTA (x) = nivel de protección obtenido

A1 o A1+A2, B(x), C(x), D(x), E(x), F(x).

Requisitos para la propagación limitada de las llamas - ISO 15025 Procedimiento A (código A1)	
Propiedades	Requisitos
Propagación de las llamas	Ninguna muestra debe permitir que una parte del límite inferior de una llama o del límite de un orificio alcance el borde superior o vertical.
Residuos inflamados	Ninguna muestra debe generar residuos inflamados
Formación del orificio	Ninguna muestra debe sufrir la formación de orificios mayores o iguales a 5 mm en cualquier dirección, a excepción de un posible recubrimiento intermedio que se utilice para una protección específica diferente a la protección contra el calor y las llamas.
Incandescencia residual	Sin incandescencia residual >2s, De acuerdo con la norma ISO 15025, tras el cese de las llamas, la incandescencia residual no debe propagarse desde la zona carbonizada a la intacta.
Llama residual	El residuo de la llama debe ser ≤ 2 s.

Requisitos para la propagación limitada de las llamas - ISO 15025 Procedimiento B (código A2)	
Propiedades	Requisitos
Propagación de las llamas	Ninguna muestra debe permitir que una parte del límite inferior de una llama o del límite de un orificio alcance el borde superior o vertical.
Residuos inflamados	Ninguna muestra debe generar residuos inflamados
Incandescencia residual	Sin incandescencia residual >2s, De acuerdo con la norma ISO 15025, tras el cese de las llamas, la incandescencia residual no debe propagarse desde la zona carbonizada a la intacta.
Llama residual	El residuo de la llama debe ser ≤ 2 s.

Nivel de las prestaciones: prueba de calor convectivo		
Nivel de las prestaciones	Rango de los valores RHTI* 24	
	Mín.	Máx.
B1	4,0	<10,0
B2	10,0	<20,0
B3	20,0	

a Índice de transferencia del calor según se define en la norma ISO 9151.

Nivel de las prestaciones: prueba de calor radiante		
Nivel de las prestaciones	FFactor de transferencia RHTI* 24	
	Mín.	Máx.
C1	7,0	<20,0
C2	20,0	<50,0
C3	50,0	<95,0
C4	95,0	

a Índice de transferencia del calor radiante según se define en la norma ISO 6942..

Nivel de prestaciones: salpicaduras de aluminio fundido		
Nivel de las prestaciones	Salpicaduras de aluminio fundido	
	Mín.	Máx.
D1	100	<200
D2	200	<350
D3	350	

Nivel de prestaciones: salpicaduras de hierro fundido		
Nivel de las prestaciones	Salpicaduras de hierro fundido	
	Mín.	Máx.
E1	60	<120
E2	120	<200
E3	200	

Nivel de las prestaciones: calor por contacto		
Nivel de las prestaciones	Umbral de tiempo. s.	
	Mín.	Máx.
F1	5,0	<10,0
F2	10,0	<15,0
F3	15,0	

UNI EN ISO 11611:2015 - NORMA EUROPEA. Prendas de protección. Prendas de protección utilizadas para soldaduras y procesos relacionados.

La norma especifica los requisitos mínimos de seguridad y los métodos de prueba para las prendas de protección, como capuchas, delantales, mangas y polainas, que se hayan diseñado para proteger el cuerpo del usuario, incluida la cabeza (capuchas) y los pies (polainas), y que estén destinadas para su uso durante la soldadura y los procesos relacionados con esta cuando supongan un riesgo considerable. Este tipo de prenda protectora tiene el propósito de proteger al usuario frente a las salpicaduras (pequeñas salpicaduras de metal fundido), los tiempos breves de contacto con las llamas y el calor radiante procedente de un sistema eléctrico, se utilizan para los procesos de soldadura o relacionados y minimizan la posibilidad de descarga eléctrica final y el contacto accidental con conductores eléctricos con tensión de hasta aproximadamente 100 V DC en condiciones normales de soldadura. Existen 2 CLASES de protección. La Clase 1 hace referencia a la protección contra técnicas y situaciones de soldadura menos peligrosas, que producen los niveles más bajos de salpicaduras y calor radiante. La Clase 2 hace referencia a la protección contra técnicas y situaciones de soldadura más peligrosas, que producen los niveles más altos de salpicaduras y calor radiante

UNI EN ISO 11611:2015

UNI EN ISO 11611:2015



NOTA (x) = nivel de protección obtenido

A1 o A1+A2, d. 1 o d. 2

Requisitos para la propagación limitada de las llamas - ISO 15025 Procedimiento A (código letra A1)	
Propiedades	Requisitos
Propagación de las llamas	Ninguna muestra debe permitir que una parte del límite inferior de una llama o del límite de un orificio alcance el borde superior o vertical.
Residuos inflamados	Ninguna muestra debe generar residuos inflamados
Formación del orificio	Ninguna muestra debe sufrir la formación de orificios mayores o iguales a 5 mm en cualquier dirección, a excepción de un posible recubrimiento intermedio que se utilice para una protección específica diferente a la protección contra el calor y las llamas.
Incandescencia residual	Sin incandescencia residual >2s, De acuerdo con la norma ISO 15025, tras el cese de las llamas, la incandescencia residual no debe propagarse desde la zona carbonizada a la intacta.
Llama residual	El residuo de la llama debe ser ≤ 2 s.

Requisitos para la propagación limitada de las llamas - ISO 15025 Procedimiento B (código letra A2)	
Propiedades	Requisitos
Propagación de las llamas	Ninguna muestra debe permitir que una parte del límite inferior de una llama o del límite de un orificio alcance el borde superior o vertical.
Residuos inflamados	Ninguna muestra debe generar residuos inflamados
Incandescencia residual	Sin incandescencia residual >2s, De acuerdo con la norma ISO 15025, tras el cese de las llamas, la incandescencia residual no debe propagarse desde la zona carbonizada a la intacta.
Llama residual	El residuo de la llama debe ser ≤ 2 s.

Resumen de requisitos		
Requisito	Clase 1	Clase 2
Resistencia a la tracción para tejidos externos	400 N 80 N	400 N 80 N
Resistencia al desgarro para tejidos externos	15 N 15 N	20 N 20 N
Resistencia al estallido de materiales elaborados de malla. Área a probar 7,3 cm ² Área a probar 50 cm ²	200 kPa 100 kPa	200 kPa 100 kPa
Resistencia de la costura	225 N	225 N
Variación dimensional de los materiales textiles. Para materiales elaborados de malla.	+/- 3% +/- 5%	+/- 3% +/- 5%
Propagación de las llamas	ISO 15025 Procedimiento A y B. Sin formación de orificios para procedimiento B	ISO 15025 Procedimiento A y B. Sin formación de orificios para procedimiento B.
Impacto de salpicaduras	15 gotas	25 gotas
Transferencia de calor (radiación)	RHTI 24 ≥ 7,0	RHTI 24 ≥ 16,0
Resistencia eléctrica	>105 Ω	>105 Ω
Innocuidad	ISO 13688	ISO 13688

UNI EN ISO 20471:2017 - NORMA EUROPEA. Prendas de alta visibilidad.

La norma especifica los requisitos para las prendas de alta visibilidad capaces de señalar visualmente la presencia del usuario. Se consideran dos tipos de materiales: el material de fondo y el material retrorreflectante. El material de fondo es fluorescente y puede ser amarillo, naranja o rojo. El material retrorreflectante puede estar cosido o fijarse con calor sobre la prenda. Las áreas visibles de estos dos materiales definen la clase de la prenda.

UNI EN ISO 20471:2017

UNI EN ISO 20471:2017



X = CLASE de la prenda obtenida según la tabla de áreas

UNI EN ISO 20471:2017 – Tabla de áreas, área visible, m ²	Material de fondo	Material retrorreflectante
CLASE 3 - PRENDAS	m ² 0,80	m ² 0,20
CLASE 2 - PRENDAS	m ² 0,50	m ² 0,13
CLASE 1 - PRENDAS	m ² 0,14	m ² 0,10
CLASE 1 - PRENDAS (material con prestaciones combinadas) m ² 0,20	N/A	N/A

NOTA. La clase de ropa está determinada por el área mínima del material visible.

UNI EN 13034:2009 - NORMA EUROPEA. Prendas de protección contra productos químicos líquidos.

Protección limitada contra agentes químicos líquidos (equipamiento tipo 6 y tipo PB [6]). La norma especifica los requisitos mínimos para las prendas de protección química reutilizables y de uso limitado que ofrecen una protección limitada. Las prendas de protección química que ofrecen una protección limitada están diseñadas para su uso en casos de exposición potencial a salpicaduras ligeras y aerosoles líquidos o a baja presión, contra los cuales no se requiere una barrera completa contra la permeación de los líquidos (a nivel molecular). La norma prevé pruebas mecánicas de los materiales y pruebas de repelencia e impermeabilidad contra soluciones ácidas e hidrocarburos líquidos. La protección se obtiene al aplicar productos químicos sobre los materiales utilizados o mediante materiales impermeables. La protección se puede restaurar durante los lavados.

UNI EN 13034:2009



UNI EN 13034:2009

UNI EN 13034:2009	PENETRACIÓN	REPELENCIA
	Requisitos	Requisitos
Resistencia a la penetración/repelencia de líquidos (EN ISO 6530), nivel de prestaciones 3 para al menos 1 producto químico	< 10%	> 80%
H2SO4 30 % (ácido sulfúrico)	< 10%	> 80%
NaOH 10 % (hidróxido de sodio)	< 10%	> 80%
O-xileno (sin diluir)	< 10%	> 80%
Butan-1-ol (sin diluir)	< 10%	> 80%
	Requisitos	
Resistencia a la abrasión (EN 530)	> 10 ciclos	
Resistencia al desgarro (EN ISO 9073-4)	> 10 N	
Resistencia a la tracción (EN ISO 13934-1)	> 30 N	
Resistencia a la perforación (EN 863)	> 5 N	
Prueba de rociado ligero (realizada sobre el EPI)	Solo para el Tipo 6	

IEC 61482-2:2018 - NORMA EUROPEA. Prendas de protección. Prendas para la protección contra el peligro causado por un arco eléctrico.

Esta norma permite evaluar el nivel de prestaciones de las prendas de protección contra los peligros asociados con un arco eléctrico. La persona equipada con prendas de protección conformes a la norma IEC 61482-2: 2018 estará protegida si se forma un arco eléctrico en un sistema eléctrico tras una perturbación (por ejemplo, un cortocircuito). Un arco eléctrico equivale a un rayo que estalla en un sistema eléctrico y que puede causar quemaduras graves, cegamiento o incluso la muerte. Las prestaciones de la norma IEC 61482-2:2018 se dividen en las dos siguientes clases. Clase 1: prestaciones de protección efectiva contra un arco eléctrico de 4kA Clase 2: prestaciones de protección efectiva contra un arco eléctrico de 7kA

IEC 61482-2

2018 APC 1



IEC 61482-2:2018

IEC 61482-2:2018	Requisitos
Resistencia al arco eléctrico del tejido (EN 61482-1-2 box test APC 1 4kA±5% o APC 2 7kA±5%)	Sin llama en los bordes. Sin desechos inflamados. Sin orificio ≥ 5 mm. Postincandescencia ≤ 2 s Postcombustión ≤ 2 s
Resistencia al arco eléctrico de la prenda (EN 61482-1-2 box test APC 1 4kA±5% o APC 2 7kA±5%)	Postcombustión ≤ 5 s Sin fusión hacia el lado interno Sin orificios ≥ 5 mm en cada dirección (EN 61482-1-2 box test APC 1 4kA±5% o APC 2 7kA±5%) Sistemas de cierre en funcionamiento los accesorios (por ejemplo, etiquetas, insignias, material retrorreflectante) y los cierres utilizados en la fabricación de las prendas no deben contribuir a la gravedad de las lesiones (tiempo de combustión, fusión y formación de orificios)
Resistencia al calor del hilo de la costura (ISO 3146)	El material no debe fundirse a una temperatura máxima de (260±5) °C
Resistencia al desgarro (UNI EN ISO 13937 parte 2)	>15 N para tejidos con peso > 220 g/m ² >10 N para tejidos con peso ≤ 220 g/m ²
Resistencia a la tracción (UNI EN ISO 13934-1)	> 400 N para tejidos con peso > 220 g/m ² > 250 N para tejidos con peso ≤ 220 g/m ²
Resistencia al estallido (ISO 1393 o ISO 13938-2)	> 100 kPa (área 50 cm ²) > 200 kPa (área 7,3 cm ²)
Resistencia de volumen	³ 10 ⁵ W

EN397 CASCOS DE SEGURIDAD INDUSTRIAL

La normativa especifica los requisitos físicos y prestacionales, los métodos de prueba y requisitos de marcaje para los cascos de seguridad industrial.

Los cascos son destinados esencialmente a proteger al usuario de la caída de objetos y de las lesiones cerebrales y fracturas de cráneo que podrían derivar de la misma. El uso del casco de seguridad es obligatorio para todos los trabajos que puedan provocar lesiones a la cabeza a través de la caída de objetos.

Según la norma **EN397** el casco de seguridad industrial esta constituido por un casquete exterior y un atalaje interior. El efecto protector del casco esta basado sobre su capacidad de atenuar los impactos de objetos sobre el mismo a través de la deformación plástica y elástica, así como a la resistencia a la perforación de objetos cortantes o puntiagudos.

Cada casco debe tener un marcaje estampado o impreso que reporte la siguiente información:

- Normativa Europea (EN397)
- Marca del fabricante
- Año y trimestre de fabricación
- Tipo de casco
- Talla
- Material de fabricación del casco

NORMATIVA PROTECCIÓN AUDITIVA

Los daños provocados por el ruido siguen representando un coste enorme para las Empresas. Datos estadísticos confirman que una exposición equivalente a 85 DbA durante 35 años laborales provoca el 15% de posibilidad que el trabajador pierda capacidad auditiva. Una investigación EUROSTAT (2004) ha evidenciado que la pérdida auditiva y hasta la cuarta enfermedad profesional en términos de reconocimiento.

Las principales normas para los EPI de protección del oído son las siguientes:

- EN 352/1 Auriculares.
- EN 352/2 Tapones insertables.
- EN 352/3 Auriculares para casco.
- EN 352/4 Auriculares electrónicos.

En la indicación de la atenuación mediana de un EPI comparecen los valores expresados en decibelios **H,M,L** que representan la atenuación media del aparato a las **ALTAS, MEDIAS Y BAJAS frecuencias**. EL SNR indica en cambio la atenuación media del protector sobre todo el espectro de frecuencias. En realización de la Norma 2003/10/CE.

ÉSTA ES LA SÍNTESIS DE LOS CAMBIOS MÁS SIGNIFICATIVOS:

Baja del valor limite (3dB). Los nuevos valores de intervención se vuelven:

Valor inferior: 80 dB; el empresario pone a disposición los EPI.

Valor superiores: 85 dB; el empresario y el representante laboral; averiguan la eficacia del mismo.

Valor límite: 87 dB; más allá de este umbral el empresario **obliga los trabajadores al empleo de los EPI** y éste tiene la obligación de usarlos.



NORMATIVA PARA GUANTES DE PROTECCIÓN

EN 420 Requisitos generales y métodos de ensayo

La norma define los requisitos generales y los procedimientos de prueba correspondientes para el diseño y fabricación de los guantes, la resistencia de los materiales de los mismos a la penetración del agua, la inocuidad (valor de pH dentro del rango 3,5 - 9,5, contenido de cromo VI < 3 ppm, contenido de proteínas extraíbles), la comodidad y eficiencia (tallas, destreza, permeabilidad y absorción del vapor de agua), así como el marcado y la información proporcionados por el fabricante aplicables a todos los guantes de protección.



El guante es un equipo de protección individual que protege la mano y las distintas partes de esta. El guante también puede cubrir parte del antebrazo y el brazo. Los niveles de prestación, indicado normalmente por un número entre 0 y 4 (5 para el corte), refleja el comportamiento del guante en una determinada prueba. Esta escala, por lo tanto, permite clasificar los resultados de la prueba. El nivel 0 indica que el guante no ha sido probado o que no ha cumplido con los requisitos mínimos. Un nivel de prestaciones X indica que el método de prueba no es adecuado para la muestra del guante analizado. Un número más alto se corresponde normalmente con un mayor nivel de prestaciones.

EN ISO 374-1: 2016

Guantes para la protección química.

Tres métodos de ensayo:

- Prueba de penetración según la norma EN 374-2: 2014
- Prueba de permeación según la norma EN 16523-1: 2015 que reemplaza a la norma EN 374-3
- Prueba de degradación según la norma EN 374-4: 2013

Tipo de guante	Exigencia	Marcado
Tipo A	Impermeabilidad (EN 374-2) Tiempo de paso \geq 30 min para al menos 6 productos químicos de la nueva lista (EN 16523-1)	EN ISO 374-1/Type A  UVWXYZ
Tipo B	Impermeabilidad (EN 374-2) Tiempo de paso \geq 30 min para al menos 3 productos químicos de la nueva lista (EN 16523-1)	EN ISO 374-1/Type B  XYZ
Tipo C	Impermeabilidad (EN 374-2) Tiempo de paso \geq 10 min para al menos 1 producto químico de la nueva lista (EN 16523-1)	EN ISO 374-1/Type C 

Prueba de degradación

(Alteración de las propiedades físicas del guante en contacto con un producto químico) según la norma EN 374-4:2013

Para que un guante se declare como adecuado para la protección contra un producto químico de la lista se deben realizar pruebas de permeación y degradación.

Los resultados de la prueba de degradación deben declararse en la nota informativa. Se han añadido seis nuevos elementos químicos a la lista:

Letra Código	Agente químico	Clase
A	Metanol	Alcohol primario
B	Acetona	Cetona
C	Acetonitrilo	Nitrilo
D	Cloruro de metileno	Hidrocarburo clorado
E	Sulfuro de carbono	Compuesto de azufre
F	Tolueno	Hidrocarburo aromático
G	Dietilamina	Amina
H	Tetrahidrofurano	Éteres
I	Etanoato de etilo	Ésteres
J	N-heptano	Hidrocarburo saturado
K	Hidróxido de sodio al 40 %	Base inorgánica
L	Ácido sulfúrico 96 %	Ácido mineral inorgánico, oxidante.
M	Ácido nítrico 65 %	Ácido mineral
N	Ácido acético 99 %	Ácido orgánico
O	Amoníaco 25 %	Base orgánica
P	Peróxido de hidrógeno 30 %	Peróxido
S	Ácido fluorhídrico 40 %	Ácido mineral inorgánico
T	Formaldehído 37 %	Aldehído

EN ISO 374-5: 2016

Guantes protectores contra microorganismos.

Los guantes deben superar la prueba de penetración según la norma EN 374-2: 2014. Se puede **añadir y declarar la protección contra los virus si el guante pasa la prueba ISO 16604: 2004 (método B)**.

EN ISO 374-5



Para guantes protectores contra bacterias y hongos.

EN ISO 374-5



Para guantes protectores contra bacterias, hongos y virus.

EN 407 Guantes de protección contra riesgos térmicos.

La norma especifica los requisitos, los métodos de prueba, la información que se debe proporcionar y el marcado de los guantes de protección contra el calor o el fuego.

Definición y requisitos: la naturaleza y el grado de protección se indican mediante un pictograma seguido de una serie de seis cifras que especifican el nivel de prestaciones para las correspondientes condiciones de riesgo descritas en la siguiente tabla:

DESCRIPCIÓN	nivel 1	nivel 2	nivel 3	nivel 4
a. Comportamiento ante el fuego				
Persistencia de la llama (segundos)	≤ 20	≤ 20	≤ 3	≤ 2
Incandescencia (segundos)		≤ 120	≤ 25	≤ 5
b. Calor por contacto				
Temperatura de contacto ($^{\circ}$ C)	100	250	350	500
Tiempo límite (segundos)	≤ 15	< 15	< 15	≤ 15
c. Calor por convección (índice HTI)	< 4	≤ 7	≤ 10	≤ 18
d. Calor radiante				
Transmisión de calor f (segundos)	≤ 5	≤ 30	≤ 90	≤ 150
e. Pequeñas salpicaduras de metal fundido (gotitas)	≤ 5	≤ 15	≤ 25	≤ 35
f. Grandes proyecciones de metal fundido Hierro fundido (gramos)	30	60	120	200

Nota: «0» = el guante no ha pasado la prueba / «X» = el guante no ha sido probado

Pictograma:



a b c d e f

EN 12477 Guantes de protección para soldar

La norma especifica los requisitos y métodos de prueba para los guantes de protección que se deben utilizar en la soldadura manual de metales, en cortes y en los procesos relacionados.

Existe una clasificación en dos tipos:

- Tipo B: cuando se requiere una elevada destreza (p. ej., operaciones de soldadura TIG)
- Tipo A: para otros procesos de soldadura

EN 511 Guantes de protección contra el frío

La norma especifica los requisitos y métodos de prueba para los guantes que protegen contra el frío transmitido por convección o conducción hasta -50° C.

Definición y requisitos: la protección contra el frío está representada por un pictograma seguido de una serie de 3 niveles de prestaciones, relativos a propiedades de protección específicas.

ÍNDICES DE PRESTACIONES	a Frío conveectivo Aislamiento térmico I_{TR} en m^2 C/w	b Frío por contacto Resistencia térmica R en m^2 C/w en	c Impermeabilidad al agua
0	$I_{TR} < 0,10$	$R < 0,025$	nulo
1	$0,10 < I_{TR} < 0,15$	$0,025 < R < 0,050$	aprobado
2	$0,15 < I_{TR} < 0,22$	$0,050 < R < 0,100$	-
3	$0,22 < I_{TR} < 0,30$	$0,100 < R < 0,150$	-
4	$0,30 < I_{TR}$	$0,150 < R$	-

Nota: «0» = el guante no ha pasado la prueba / «X» = el guante no ha sido probado

Pictograma:



a b c

EN 1149 Prendas de protección. Propiedades electrostáticas.

La norma especifica los requisitos y métodos de prueba relacionados con los materiales utilizados en la producción de prendas (guantes) protectoras para la disipación de descargas electrostáticas.

NORMATIVA PARA GUANTES DE PROTECCIÓN

EN 388: 2016 Guantes de protección contra riesgos mecánicos.

a) Resistencia a la abrasión (0-4)

- Número de ciclos necesarios para hacer un orificio con papel abrasivo (Klingspor) en una muestra circular de material del guante sometido a presión y movimiento constantes.

b) Resistencia al corte por cuchilla mediante prueba de golpe (0-5):

- Número de ciclos necesarios para cortar una muestra con una cuchilla circular de acero inoxidable a velocidad constante y una fuerza reducida de 5 newtons (aproximadamente 510 g).

En el caso de los materiales que afilan la cuchilla, después de un cierto número de ciclos sin corte, se realiza la prueba ISO 13997, que se convierte en la referencia de la resistencia al corte.

c) Resistencia al desgarro (0-4):

- La fuerza requerida para propagar un desgarro en una muestra rectangular de guante con una incisión inicial, hasta una fuerza máxima de 75 N (aproximadamente 7,6 kg)

d) Resistencia a la perforación (0-4):

- La fuerza requerida para perforar la muestra con una punta de acero de tamaño estándar a una velocidad constante de 10 cm/min.

e) Resistencia al corte por cuchilla mediante la prueba ISO (A - F):

- La fuerza en newtons (N) necesaria para cortar una muestra mediante una cuchilla rectangular con una máquina de prueba de corte específica (TDM). Esta prueba es opcional, a menos que la cuchilla del ensayo "Coupe" no se afile, lo que la convierte en la referencia para la resistencia al corte. A cada valor se le asigna una letra de la siguiente manera:

Niveles de protección	A	B	C	D	E	F
Fuerza en N (Newton)	>2	≥5	≥10	≥15	≥22	≥30
Resistencia al corte	REDUCIDA	MEDIA		ELEVADA		

f) Resistencia a los impactos (P):

- Para los guantes protectores resistentes a los impactos. Mide la disipación de la fuerza en el área de protección después del golpe sobre un yunque de cúpula con una energía de impacto de 5 julios. La prueba cumple con los requisitos de protección contra impactos para guantes protectores de motociclistas según la norma EN 13594: 2015. Si se supera la prueba, se añade una «P»; de lo contrario, no se realiza ninguna indicación.

Nivel de protección	1	2	3	4	5
a) Resistencia a la abrasión (ciclos)	>100	≥500	≥2000	≥8000	-
b) Resistencia al corte mediante cuchilla (prueba de golpe/índice)	>1,2	≥2,5	≥5	≥10	≥20
c) Resistencia al desgarro (Newton)	>10	≥25	≥50	≥75	-
d) Resistencia a la perforación (Newton)	>20	≥60	≥100	≥150	-
Fuerza en N (Newton)	>2	≥5	≥10	≥15	-

A lo anterior también se puede aplicar el nivel X desde a) hasta f), que significa «no probado» o «no aplicable»

NORMATIVA PROTECCIÓN OCULAR

Normas principales:

EN 166: requisitos de base.
EN 167: métodos de ensayo para la óptica.
EN 168: Métodos de ensayo para los no-óptico.

Reglas para los tipos de filtros (lentes):

EN 169: Filtros de soldadura.
EN 170: filtros UV.
EN 171: filtros de IR (infrarrojos).
EN 172: filtros solares para uso industrial.

Soldadura

EN 175: dispositivos de protección para los ojos y la protección de la cara durante la soldadura.
EN 1731: Especificaciones visera mixta.

SIGNIFICADO DEL MARCADO DE MONTURA

XXX identificación del fabricante por sigla (ej. D= Pulse).
166 número de la norma.
XXX Campos de empleo.
3 = líquidos: gotas y proyecciones.
4 = partículas sólidas gruesas (polvo de partículas de dimensión > 5 micras).
5 = gases, partículas finas sólidas (gases, vapores, nieblas, humos y polvo de partículas de dimensión < 5 micras).
8 = arco eléctrico de cortocircuito.
9 = metales fundidos y sólidos incandescentes (salpicaduras de metal fundido y penetración de sólidos).

S resistencia a la robustez (12 m / s).
F resistencia al impacto a baja energía (45 m / s).
B resistencia al impacto a media energía (120 m / s).
A resistencia al impacto a alta energía (190 m / s).
T resistencia al impacto de partículas de alta velocidad a temperaturas extremas.
H protector ocular para cabeza de tamaño pequeño.

SIGNIFICADO DEL MARCADO DE LA LENTE:

3 primera cifra escrita: indica el tipo de protección (2 – protección ultravioleta, 3 – protección ultravioleta sin alteración del color, 4 – protección infrarrojo, 5 – protección luz solar, 6 – protección luz solar con protección específica contra infrarrojo.).
1.2 nivel de protección: indica la graduación de la lente.
XXX identificación del fabricante.
1 clase óptica (1= uso continuado; 3= uso ocasional).
S/F/B/A resistencia mecánica.

8 resistencia al arco eléctrico de cortocircuito.
9 antiadherencia de los metales fundidos y resistencia a la penetración de sólidos incandescentes.
K resistencia a la abrasión.
N resistencia al empañamiento.
O lente original.
V lente de recambio.

SELECCIÓN DE OCULARES Y APLICACIONES

Lentes	Código de filtro	nº graduación	Norma	Campo de aplicación
incoloro Amarillo HDL	Ultravioleta (UV) de 2 a 3 3 por producto EN 170:1992, Sustituto de 2C Para EN 170:2002	de 1.2 a 5	EN 170	Arco eléctrico de corto circuito. Lámpara de vapor de mercurio de alta luz (amarillo)
Verde IR con graduaciones 1.7 - 3 - 5 (Horizon) azul Cobalto	infrarroja 4	de 1.7 a 7	EN 171	Industria de fabricación de vidrio - Fundición
Plata I/O Gris TSR Azul de espejo Naranja de espejo Plata de espejo	Filtro solar de 5 a 6	de 1.7 a 4	EN 172	Luz solar de alta intensidad. Trabajo en el exterior.
Verde en Graduaciones 1.7 a 6	Filtro soldadura de 1.7 a 7	de 1.7 a 7	EN 169	Soldadura auxiliar (grado 1,7) Soldadura (grado 3 a 5) Soplete (grado 5 a 7) Soldadura por arco (grado > 7 exige que el "uso de pantallas")

* Cuanto mayor sea el número, más oscura es la lente.

USO ESPECÍFICO OTROS

Riesgo	Marca de lente	Tipo de protección
Las gotas y aerosoles	3	Viseras (spray)
Polvo grueso	4	Gafas de protección
Gas y polvos finos	5	Gafas sin ventilación
Arco eléctrico de corto circuito	8	Espesor mínimo 1.2 mm. EN166:1995 filtros UV al 99,9%
Metales fundidos y sólidos calientes	9	Gafas - viseras

NORMATIVA PROTECCIÓN RESPIRATORIA

La protección respiratoria se obtiene por: Un filtro de gas, cuando el riesgo es en forma de gas. Un filtro para aerosoles, cuando el riesgo es en forma de partículas sólidas o líquidas.

A menudo, se recomienda combinar los dos tipos de filtro, en particular cuando se está en presencia de vapor, a temperatura ambiente, lo que puede dar lugar a la condensación.

La selección de los filtros:

Los filtros deben ser seleccionados de acuerdo a:

- Las sustancias tóxicas de las que desea protegerse.
- El trabajo a realizar.
- Las normas y duración de la intervención y la duración de la intervención.
- Del equipo que se dispone.



Se considera dispositivos de filtrado para la protección de las vías respiratorias: mascarillas de partículas, máscaras para gases y vapores, semimáscaras con filtros, máscaras integral con filtros.

LAS NORMAS EUROPEAS

- Mascarilla desechable:

- EN 149:2001*** mascarilla filtrante antipolvo.
EN 405 mascarillas filtrante contra gas y vapores.

Las máscaras faciales REUTILIZABLES

- EN 140** semimáscara.
EN 136 máscara integral.
EN 143 filtros antipolvos.
EN 148 roscas para máscara.
EN 14387 filtros antigas y combinado.

- VENTILACION ASISTIDA

- EN 12941** equipo filtrante con casco o capucha contra partículas, gas y vapores.
EN 12942 equipo filtrante con máscara completa, semimáscara contra partículas de vapor.

Todos los dispositivos que pertenecen a la categoría de riesgo III (riesgo de muerte o lesiones graves) Estos dispositivos de protección contra el polvo (partículas sólidas, vapores, humos), gases y vapores de sustancias con determinadas operaciones de concentración y la toxicidad.

EN 149:2001 + A1:2009 *

En 2009 entró en vigor en la revisión de la norma europea EN 149:2001 + A1:2009 (que sustituye a la anterior norma EN 149:2001), donde establecieron nuevos requisitos mínimos para las diferentes máscaras.

La nueva norma introduce la diferenciación entre máscara, filtro desechable y mascarilla reutilizable (para varios turnos).

Para identificar la clasificación del producto, utilice las siguientes marcas:

1. "NR" para no reutilizable.

- 1a: las condiciones de acondicionamiento de la alteración del clima antes de la prueba;
 1b: prueba de nuevo de la eficiencia, una prolongación de la anterior prueba de penetración a largo plazo;
 1c: requisitos opcionales de prueba relacionados con la obstrucción de la dolomita (clasificación y etiquetado del producto "D");

2. "R" para uso facial en más de un turno de trabajo.

- 2a: las condiciones de acondicionamiento de la alteración del clima antes de la prueba.
 2b: nuevas pruebas de limpieza y desinfección del producto antes de la prueba de penetración;
 2c: nueva prueba de la eficiencia, una prolongación de la anterior prueba de penetración a largo plazo;
 2d: nueva prueba de la conservación de las 24 horas posteriores a la aplicación;
 2e: nuevas pruebas de penetración que se repite después de su almacenamiento;
 2f: los requisitos obligatorios de pruebas relativas a la obstrucción de la dolomita (clasificación y etiquetado del producto "D");

Las clases con filtros:

Protección contra gas/vapori

CLASE 1 para un contenido de gas de menos de 0,1% en volumen.

CLASE 2 para un contenido de gas entre 0,1% y 0,5% en volumen.

CLASE 3 para un contenido de gas entre 0,5% y 1% en volumen (contenedores de gran capacidad presentada a la correa).

Protección contra partículas, polvos y aerosoles:

CLASE 1 (P1 o FFP1) para protegerlo de partículas gruesas sólidas sin toxicidad específica (carbonato de calcio).

CLASE 2 (P2 ó FFP2) para proteger contra los aerosoles sólidos y / o citado como líquidos peligrosos o irritantes (sílice, carbonato de sosa).

CLASE 3 (P3 o FFP3) para proteger contra los aerosoles sólidos y / o líquidos tóxicos de berilio - cromo, madera dura).

Gas – Vapores; para cada contaminante, el filtro adecuado:

código de colores:

A	Gases y vapores orgánicos (solventes e hidrocarburos) con un punto de ebullición superior a 65 ° C.
AX	Gases y vapores orgánicos (solventes e hidrocarburos) con un punto de ebullición por debajo de 65 ° C.
B	Gases y vapores inorgánicos (cloro, sulfuro de hidrógeno, cianuro de hidrógeno).
E	Gases y vapores ácidos (dióxido de azufre.)
K	Amoníaco y derivados orgánicos.
P	Partículas, aerosoles sólidos y líquidos.
HgP₃	Vapores de mercurio.
NOP₃	Monóxido de nitrógeno.
CO	Monóxido de carbono.
I	Yodo.

No tiene que usar mascarillas o respiradores para filtrar en los siguientes casos:

- la falta de oxígeno (concentración <17%).
 - La concentración del contaminante en el aire por encima del límite de exposición permitido.
 - si los contaminantes tienen umbral olfativo superior al TLV (no perceptibles por el olfato).
- Para determinar la elección de un filtro que debe conocer el valor de la TLV, EL PROTECTOR DE FACTOR DE PROTECCIÓN NOMINAL, EL FACTOR DE PROTECCIÓN REQUERIDO Y DE TOXICIDAD DEL CONTAMINANTE.
- TLV: es la característica media de cada sustancia, ponderada en el tiempo de una semana de trabajo (40 horas) en el que un trabajador puede estar expuesto sin efectos adversos en su salud.
- FACTOR DE PROTECCION NOMINAL: la relación entre la concentración del contaminante en el medio ambiente y su posible concentración en las vías respiratorias.
- Factores de protección nominal de los dispositivos de seguridad más comunes:

	Mascarilla EN 149	Mascarilla EN 405	Semimáscara	Máscara integral
Prot. polvos P1	4	4	4	5
Prot. polvos P2	12	12	12	16
Prot. polvos P3	50	50	50	1000
Los gases y vapores	-	20	20	2000

FACTOR DE PROTECCIÓN REQUERIDA: relación entre la concentración media del contaminante en el lugar de trabajo y el TLV.

TOXICIDAD DEL CONTAMINANTE: cuanto más tóxico es el contaminante, el filtro debe ser aún más eficaz, incluso a bajas concentraciones.

ELECCIÓN DE EQUIPO DE FILTRACION FILTROS

La elección siempre debe ser a partir de la correcta evaluación de los riesgos: se debe conocer la naturaleza del contaminante para elegir el tipo de filtro a utilizar, evaluar la concentración del contaminante para determinar el tipo máscara y la clase de filtro para su uso. El dispositivo debe proporcionar un factor de protección mayor que el factor de protección nominal requerida. Existen tablas para elegir el filtro en los contaminantes más comunes. Cualquier tipo de filtro se debe reemplazar cuando el usuario nota el olor o el sabor del contaminante.

ÍNDICE PROGRESIVO POR CÓDIGO

CÓDIGO PRODUCTO	PÁGINA	CÓDIGO PRODUCTO	PÁGINA	CÓDIGO PRODUCTO	PÁGINA	CÓDIGO PRODUCTO	PÁGINA	CÓDIGO PRODUCTO	PÁGINA
00129	35	04522	23	07155	137	08175	51	1005580	204
00209	35	04523	23	07165	137	08175B	51	1005582	204
00239	35	04530B	18	07180	153	08175D	51	1005584	204
00650	76	04554	20	07190	153	08176D	51	1005586	204
00655	76	04555	18	07202	136	08182	66	1005588	204
00670	75	04610	15	07203	138	08183	11	1005591	204
00680	74	04630N	12	07203W	138	08184	11	1005593	204
00805	77	04631N	12	07204	138	08185	67	1005595	204
00820	77	04632	16	07206	138	08186	11	1005598	204
00923	156	04634	13	07208	129	08189	66	1005600	204
00934	156	04635	28	07215	129	08190	11	1005602	204
00946	156	04636	28	07218	129	08270N	68	1005952	207
00958	156	04638	12	07225	129	08288	68	1005980	207
00961	156	04646N	13	07227	129	08290	68	1006186	207
00980	77	04650	20	07230	129	08292	68	1006187	207
00990	77	04650A	20	07244	122	08352	162	1006193	209
00995	77	04661	20	07248	128	08354	163	1006202	207
01210N	10	04675	28	07250	128	08907	69	1006203	207
01210NB	10	04680	28	07251	123	08935N	69	1010925	208
01250	10	04681	28	07252	128	08940N	69	1011142	208
01260	10	04710	20	07253	128	08950N	69	1011145	208
01265	10	04715	14	07254	124	08970N	69	1011170	208
01510	34	04716	14	07255	137	09025	146	1011239	207
01700	34	04721B	18	07256	123	09026	146	1012533	208
01702	34	04721D	18	07259	124	09060N	152	1012539	207
01715	24	04805	30	07260	127	09062	152	1013938	207
01730	34	04806	30	07260T	126	09090	145	1017291	207
01743N	16	04807	30	07265	127	09095	145	1017800	207
01780B	36	04819	31	07270	127	09103	149	1031590	204
01780D	36	04820	31	07270T	126	09104	150	1031591	204
01800	16	04822	31	07273	123	09105	150	1031592	204
01C0FFL	75	04827	15	07275	127	09105E	150	1031593	204
01C0KVL	74	04827R	80	07277	121	09106	149	1031594	204
01CBASF	74	04845	31	07278	120	09109	151	1035101	208
01CBIAL	75	06301	90	07279	120	09110	151	1035105	208
01CBICK	76	06305	90	07280	127	09112	212	1035109	208
01CBOBC	74	06310	90	07280T	126	09113	151	1035145	208
01CCARL	75	06313	90	07282	119	09114	151	1035451	206
01CROLC	75	06314	90	07283	119	09116	149	1035453	206
01CRUNC	76	06315	91	07284	121	09117	149	1035454	206
01CTRIC	75	06320	90	07285	121	09125	150	1035455	206
04007	25	06350	90	07286	118	09126	150	1035458	206
04008	26	06351	91	07287 030	118	09130	151	1035459	206
04027	26	06360	90	07287 080	118	09210	155	10407	152
04030	27	06361	91	07288	119	09212	155	1101201	199
04031	27	06400N	89	07289	122	09300	155	1101203	200
04032	27	06425	91	07290	131	09305	155	1101420	199
04033	27	06426	91	07291	131	09428	156	1101500	199
04035	20	06750	86	07297	124	09428A	146	1101550	199
04054	30	06755	86	07299N	124	09430C	154	1101600	199
04055	30	06760N	87	07300	125	09432AB	154	1106005	200
04061	15	06765	87	07305	125	09434C	154	1106015	199
04063	25	06770	87	07315	125	09436AB	154	1106026	199
04065	25	06782	89	07325	139	09438	154	1106050	199
04069	15	06783	89	07326	139	1000001	209	1108	155
04074	20	06786	89	07360	120	1000018	209	1109	155
04094B	19	06788	89	07362	120	1000106	207	1119	155
04094D	19	06893R	80	07363	119	1000107	207	1120	155
04099	19	06897R	80	07603N	130	10002	152	11515	165
04370	32	06990	81	07607N	130	1000240	208	11542	165
04377	32	07010	136	07612N	130	1000243	208	11561	165
04380	32	07104	136	07621N	130	1000364	208	11600	158
04382	32	07106	136	07631N	130	1000365	208	11618	158
04385	32	07111	161	08100	40	1001558	205	11624	158
04399	32	07112	135	08105	40	1001573	205	11627	158
04510	14	07117	135	08110	41	1001575	205	11738	165
04511B	23	07121	134	08115	41	1002302	209	11800	158
04512	14	07121K	134	08160	67	1002305	209	11801	158
04513	24	07122	135	08167	67	1002308	209	11812	165
04514B	22	07127	135	08170	51	1002312	209	11816	164
04515	24	07131	132	08170B	51	1002346	209	11818	158
04515N	22	07134	134	08170D	51	1002353	209	11840	158
04518N	23	07138	134	08171D	51	1005073	207	11900	158
04520	22	07140	132	08173	51	1005074	207	11920	159

ÍNDICE PROGRESIVO POR CÓDIGO

CÓDIGO PRODUCTO	PÁGINA	CÓDIGO PRODUCTO	PÁGINA	CÓDIGO PRODUCTO	PÁGINA	CÓDIGO PRODUCTO	PÁGINA	CÓDIGO PRODUCTO	PÁGINA
11928	166	36210	84	633140	96	8730B	49	92500	163
1210751	199	37185	161	643100	96	8730D	49	92600	163
16500	160	37310	166	643160	96	8730W	49	92670	163
16650	160	37655	161	643170	96	8731	49	93260	166
17010	136	37675	161	644210	96	87315	162	9503	111
17131T	132	37695	161	65569	166	8731B	49	9505	111
17140	132	37865	86	67221	166	8731D	49	9507	111
17140T	132	37900	161	68200MR	83	8731W	49	9510	111
1715011	205	39122	161	68200R	84	8734	54	9520	111
1715241	205	39124	161	68210R	84	8734B	54	9530	111
17202	136	3M4251	202	68300R	85	8734D	54	AK002	100
17210	129	3M4255	202	68310R	85	8735	48	AK003	100
17244	122	3M4277	202	68360	83	8738	52	AK004	100
17281	121	3M4279	202	69210	163	8738D	52	AK005	100
1728570	205	3M5925	203	70114	163	8745	48	AK10	105
17364	122	3M5935	203	705	74	8745D	48	AK103	105
17365	137	3M6051	203	706	74	8746	51	AK103PR	105
1781000	206	3M6057	203	707	74	8746B	51	AK111P	110
1783010	206	3M6059	203	7112	160	8746D	51	AK111S	110
1783030	206	3M8710	202	71347	203	87600	162	AK112P	110
1783040	206	3M8810	202	71359	203	87650	162	AK112S	110
1783080	206	3M8812	202	71448	203	87665	162	AK136	104
1784000	206	3M8822	202	7506P2	206	8770	49	AK20	101
1785010	206	3M8833	202	78110	164	8772	64	AK2000B	111
1785018	206	3M9310	202	80100	164	8774	64	AK200420	111
1785030	206	3M9312	202	80200	54	8776	64	AK2008AP20	111
1785040	206	3M9320	202	8023B	54	8780	61	AK22AS	104
1785080	206	3M9322	202	8025	53	8785	61	AK246PR	105
1786000	206	3M9330	202	8025B	53	8790	62	AK25	102
1D57322N	144	3M9332	202	8025D	53	87900	162	AK30	101
1D57812N	144	401	92	8027B	53	8795	62	AK3000	111
1D57822N	144	41350	85	8027D	53	87950	162	AK349	110
1D58732D	144	41355	85	8028	43	87955	162	AK35	102
1D59200	144	41630N	86	8028D	43	8797	62	AK350	103
2091903	131	41700	85	8030	40	8820B	59	AK351	110
2091907	131	41900	85	8030-042	40	8825B	59	AK371	110
2091912	131	42195R	80	8030T	41	8827D	59	AK398	110
2091921	131	42445	163	8031	41	8830B	56	AK40	101
2091931	131	42474	163	8032	39	8830D	56	AK4379	32
2117785AU	94	43700	88	8033	53	8832B	60	AK50	101
2117795AV	94	438	92	8033D	53	8832D	60	AK55	102
250000XR0302	131	463	92	8034	54	8833B	60	AK550	103
254200XR0302	131	47200	163	8035	38	8833D	60	AK60	101
27600	159	47400	160	8037	41	8834B	54	AK650	103
27602	159	47402	160	8038B	47	8834D	54	AK800	109
27607	159	47409	160	8038D	47	8836B	54	AK800H	109
27805	159	48100	158	8039	42	8837B	58	AK801	109
28329	159	48101	159	8044	54	8838B	53	AK802	112
28359	159	48125	166	8045	40	8838D	53	AK80410	113
29500	162	48128	164	8045-042	40	8845B	56	AK80415	113
32105	159	48140	164	8047	39	8845D	56	AK80710	113
32125	160	48701	165	8050	39	8880B	17	AK8730	104
32800	160	48702	159	8060B	43	8882B	17	AK902	114
32815	160	48705	165	8060D	43	8884B	17	AK9020	148
3301105	207	48919	165	8070	40	8930	45	AK903	114
3302152	208	48920	165	8070-042	40	8934	54	AK9030	148
34755	163	48929	165	8100E	39	8935	45	AK9050N	147
35040	83	5010	73	8180	67	8945	44	AK9055	148
35050	82	5030	72	8230B	9	8946	45	AK9057	148
35055	82	5050	72	8245B	9	8970	44	AK9400	114
35060	82	5070	73	8430N	6	900600	211	AK9410	111
35065	82	5075	73	8434	54	900603	212	AK9417	106
35075	83	5090	71	8435	7	900605	213	AK9417SW	106
35100	79	52547	160	8445	6	900606	213	AK9420	111
35110	79	5530	71	8470	7	900608	213	AK9421	104
35120	80	5545	71	8531	8	900611	184	AK9422	104
35160	80	5577	71	8533	8	900612	184	AK9423	105
36100	79	5580	72	8546	8	900615	213	AK9424	105
36110	79	5585	72	8584	8	900618	212	AK9426	104
36112	84	56100	166	8587	8	900620	210	AK9427	104
36115	84	56501	166	87029	164	900622	210	AK9430	111
36140	79	58530	161	87118	164	900623	210	AKBLOCK035	107
36180	79	58535	161	87190	162	900624	210	AKBLOCK05	107
36200	84	58735	166	8730	49	900625	210	AKBLOCK10	107

ÍNDICE PROGRESIVO POR CÓDIGO

CÓDIGO PRODUCTO	PÁGINA	CÓDIGO PRODUCTO	PÁGINA	CÓDIGO PRODUCTO	PÁGINA	CÓDIGO PRODUCTO	PÁGINA	CÓDIGO PRODUCTO	PÁGINA
AKBLOCK15	107	MX2535	191	MX9010	193	S57CE	187	SH650	180
AKBLOCK20	107	MX2555	191	MX9020	193	S590AEA	187	SH660	180
AKBLOCK25	107	MX3100	191	MX9030	193	S71CE	187	SH660ESD	181
AKBLOCK25R	109	MX3105	191	MX9032	193	S72CE	187	SH6781R	182
AKBLOCK30	107	MX310515	191	MX9100	193	S800	187	SH690	181
AKIS004	115	MX3205	191	MX9120	193	S800DF	152	SH7000	173
AKIS005	115	MX320515	191	MX912012	193	S810	187	SH7066	173
AKIS01	115	MX3255	191	MX9200	193	SH S TECKV3	178	SH707D	178
AKKIT02	114	MX325515	191	MX9230	193	SH S TEX300	177	SH707FL	178
AKKIT03	114	MX3305	191	MX9300	193	SH S TEX350	177	SH707HVO	178
AKKIT05	114	MX3405	191	MX9400	193	SH S TEX376	177	SH708	179
AKKITREC30	109	MX3408	191	MX943012	193	SH S TEX377	177	SH7166	173
AKKITS1	114	MX340815	191	MX9432	194	SH S TEX541	177	SH7199NC	173
AKORIZ10	108	MX370501	191	MX9500	193	SH S TEX581	178	SH720R	179
AKSA08	112	MX370515	191	MX9600	193	SH160R	181	SH727	179
AKSA09	112	MX5104	192	MX9730	193	SH170R	174	SH730	179
AKSA11	113	MX5120	192	MX9800	193	SH234	177	SH731	180
AKSA13	112	MX5174	192	N230Y	164	SH234X	177	SH737	179
AKSA13A	112	MX5230	192	N250Y	164	SH240	176	SH747	179
AKSA16	112	MX5330	192	N750036A	206	SH257	178	SH7500PF	183
AKTESS035	106	MX5430	192	NORMAS	214-225	SH257X	178	SH7502PF	183
AKTESS05	106	MX5504	192	P297	28	SH265R	172	SH7540	183
AKTESS12	106	MX5584	192	P394	28	SH305	173	SH7545	183
AKTL01	113	MX5904	192	P40	28	SH306	173	SH7550	183
ASPHALT	81	MX5984	192	P542	28	SH310 Naranja	173	SH7555	183
CC01000	201	MX6100	198	P600P	69	SH310 Negro	173	SH7565	183
DS7322N	142	MX6105	198	PP01002	201	SH310 Verde	173	SH7570	184
DS7510N	143	MX6110	198	Q1997	93	SH317	174	SH7580	184
DS7522N	143	MX6115	198	Q8517	93	SH330	174	SH7585	184
DS7532N	143	MX6120	198	R23AWH9/13KIT	188	SH341 Gris	174	SH771	179
DS7810N	142	MX6130	198	R23BLI	188	SH341 Rojo	174	SH772	179
DS7812N	142	MX6135	198	R23CHFUV	188	SH341 Violeta	174	SH8110	178
DS7820N	142	MX6140	198	R23CHFUVKIT	188	SH3415	180	SH8127	178
DS7822N	142	MX6200	198	R23FUVN	188	SH3416	178	SH874	181
DS8732D	142	MX6220	198	R23FUVNKIT	188	SH346	176	SH874R	181
DS9200	143	MX6400	197	R23P2/5	188	SH350R	172	SH878	181
EC01000	201	MX6401	197	R23PF/10	188	SH370 Blanco	172	SH8814	182
ES01001	201	MX6409	197	R23VC50N	188	SH370 Negro	172	SH890	181
ES01300	201	MX6421	197	R23VN	188	SH376R	172	SH892	181
ESPOSOL	212	MX6441	195	R56/500M/EURO	188	SH376SC	177	SHA0150	183
EXPSOCK	212	MX6451	197	R6987	93	SH377	172	SHA0160	183
H510A	201	MX6600	197	R6994	93	SH377IP	184	SHA0170	183
H510B	201	MX6700	197	R7014	93	SH3775C	177	SHB0500 Blanco	174
H510P3E	201	MX6800	197	S01CC	185	SH3781R	180	SHB0500 Negro	174
H520A	201	MX6810	197	S03CR	185	SH379	179	SHB0502 Blanco	175
H520B	201	MX6825	197	S08CR	186	SH380	172	SHB0600	175
H520P3E	201	MX6900	195	S09CA	186	SH381	172	SHB0605	175
H540A	201	MX7001	193	S09CF	186	SH382	172	SHB0610	175
H540B	201	MX7004	193	S12	186	SH386	176	SHB0700R	181
HY51	201	MX7060	196	S16EFMR	186	SH406	182	SHB0710	181
HY52	201	MX7122	193	S17L	185	SH4400	172	SHC9905PF	184
HY54	201	MX7232	193	S18	185	SH440Y	173	SHCHM	180
M23HCN	188	MX7400	195	S2001	155	SH451	182	SHDS45	175
MODULO ANTICÁIDAS	211	MX7403	195	S2002PE	155	SH4561	177	SHGP KV1	176
MODULO ESTANTES	211	MX7432	193	S2002PVC	155	SH460	182	SHGPKV2R	176
MODULO GUANTES	211	MX7450	195	S2003PE	155	SH465	182	SHKV660	175
MODULO VARIOS 1	211	MX7453	195	S2003PVC	155	SH477	182	SHNSK24	180
MODULO VARIOS 2	211	MX7600	195	S20040	155	SH490	182	SHNSK26	179
MODULO VESTUARIO 2	210	MX7625	195	S2070	155	SH495	182	SHS237	184
MODULO VESTUARIO 3	210	MX7650	195	S20R	186	SH540D	175	SHTERMRES 281	174
MULTIPLUS 40	164	MX7700	195	S22PLUSR	185	SH541	175	SHTERMRES 282	182
MX2360	191	MX7705	195	S251EOCF	185	SH542	175	SR2004	155
MX2365	191	MX7725	195	S251EOCF	69	SH545	175	ST2011	153
MX2380	191	MX7750	195	S28	185	SH546	176	ST2022	153
MX2385	191	MX7800	195	S30E	185	SH546W	176	ST2039	153
MX2395	191	MX7801	195	S30LY	185	SH546X	176	ST2049	153
MX2400	191	MX7802	195	S31D	185	SH576	176	T8135	94
MX2405	191	MX7809	195	S31N	185	SH577	176	T8137	94
MX2435	191	MX7812	195	S38	185	SH600	174	T8138	94
MX2445	191	MX7825	195	S38HVO	185	SH610	180	TR01000	201
MX2480	191	MX7850	195	S38HVV	185	SH6110PF	184	UF01000	201
MX2485	191	MX7859	195	S38R	185	SH6112PF	184	V1TCIV	153
MX2495	191	MX9002	194	S38RP	185	SH620	180	V1TCIV5	153
MX2505	191	MX9005	194	S55	187	SH640	180		



Sede España - Valencia



Sede España - Valencia (almacén)



Sede España - Valencia (show room)

PUNTOS FUERTES A DESTACAR.

- Almacén con más de 24.000 m²
- Más de 50 años de historia
- Una plantilla de más de 100 personas
- Fuerza de venta superior a 100 agentes comerciales
- Más de 1.000 referencias y más de 6.000.000 de unidades en stock
- Asesoramiento y formación para clientes
- Control de calidad interno de nuestros productos
- Revisión inspección técnica, reparación de la línea anti caídas Akrobat
- Eficacia y rapidez logística

La venta está destinada exclusivamente al DISTRIBUIDOR.
Las condiciones generales de venta las encontrará en nuestro listado de precios en vigor.

Todos nuestros artículos tienen cobertura asegurada:
"Responsabilidad Civil"

Estamos a su disposición en nuestra oficina comercial y en nuestra red de venta externa (puede llamar al responsable de zona).

Tif. +34 96 141 40 41
Fax. +34 96 141 20 27
De lunes a viernes
de 9.00 - 14.00 y 15.00 - 18.00

Correo postal:
Apartado de correos 228
46530 Puzol (Valencia)

Av. Progrés, 2 P.I. Campo Anibal
46530 Puzol (Valencia)

comercial@starter.es
industrialstarter.com



Todas las fotografías, ilustraciones, colores y especificaciones contenidas en el presente catálogo están basadas en información actualizada al momento de la impresión del mismo.
INDUSTRIAL STARTER ESPAÑA S.L. se reserva el derecho de efectuar cambios en cualquier momento y sin previo aviso sobre las características de los artículos publicados.
Los productos pueden no ser exactamente iguales a las imágenes publicadas y sirven únicamente a título orientativo.
La mención de productos que no sean de INDUSTRIAL STARTER ESPAÑA S.L. es simplemente a título informativo y no constituye una recomendación.
INDUSTRIAL STARTER ESPAÑA S.L. no asume responsabilidad alguna por la elección, prestación o utilización de tales productos.

ISSALINE® by INDUSTRIAL STARTER SpA.
y otros productos nombrados en este catálogo están registrados por sus respectivos propietarios.
Esta prohibida cualquier tipo de reproducción de este catálogo.

All photos, illustrations, colours and specifications contained in this catalogue are based on the latest information on available products at time of publication.
INDUSTRIAL STARTER ESPAÑA S.L. reserves the right to make changes at any time and without notice to the features of the articles.

The images of the articles presented in this catalogue may differ in colours and details from reality and are only indicative.
The mention of products listed INDUSTRIAL STARTER ESPAÑA S.L. is no owner is for informational purposes only and constitutes neither an endorsement nor a recommendation.
INDUSTRIAL STARTER ESPAÑA S.L. assumes no responsibility for the selection, performance or use of these products.

ISSALINE® are registered trademarks of INDUSTRIAL STARTER SpA.
All other registered and unregistered trademarks herein are the sole property of their respective owners.
It is forbidden to reproduce any part of this catalog.

Ferias Donde Participamos



Indianapolis, USA



Düsseldorf, Alemania



Madrid, España



Paris, Francia

Todos los productos incluidos en este catálogo son comercializados por INDUSTRIAL STARTER a través de distribuidores.



ESPAÑA

INDUSTRIAL STARTER

INDUSTRIAL STARTER ESPAÑA, S.L.

AV. PROGRES, 2 P.I. CAMPO ANIBAL
46530 PUZOL (VALENCIA)

Tif. +34 96 141 40 41

Fax. +34 96 141 20 27

comercial@starter.es

www.industrialstarter.com



ISO 9001
ISO 14001

BUREAU VERITAS
Certification

